

З.Ш. Ерназарова, А.Б. Бекетова, С.Б. Кужакова

ҚАЗАҚ ТІЛІ МЕН ӘДЕБИЕТІ

Учебник для 11 класса общеобразовательной школы
с русским языком обучения

Екі бөлімді

2-бөлім

11

Рекомендовано Министерством образования и науки
Республики Казахстан



Алматы «Атамұра» 2020

ӘОЖ 373.167.1
КБЖ 81.2 Қаз-922
Е 71

Оқулық Қазақстан Республикасының Білім және ғылым министрлігі бекіткен Жалпы білім беру деңгейінің 10–11-сыныптарына арналған «Қазақ тілі мен әдебиеті» пәнінен жаңартылған мазмұндағы үлгілік оқу бағдарламасына (жаратылыстану-математикалық бағыт, қоғамдық-гуманитарлық бағыт) сәйкес дайындалды.

Шартты белгілер:



ОЙТУРТКІ



ТЫҢДАЛЫМ



АЙТЫЛЫМ



ОҚЫЛЫМ



СӨЗДІКПЕН ЖҰМЫС



ЖАЗЫЛЫМ

Ерназарова З.Ш. т.б.

Е 71 Қазақ тілі мен әдебиеті: Учебник для 11 кл. общеобразоват. шк. с рус. яз. обуч. В 2-х частях. / З.Ш. Ерназарова, А.Б. Бекетова, С.Б. Кужакова. – Алматы: Атамұра, 2020. – 176 стр.

ISBN 978-601-331-707-6

Часть 2. – 2020. – 176 стр.

ISBN 978-601-331-709-0

ISBN 978-601-331-709-0 – (Часть 2)
ISBN 978-601-331-707-6

© Ерназарова З.Ш., Бекетова А.Б.,
Кужакова С.Б., 2020
© «Атамұра», 2020

1-

сабақ

Гендерлік саясаттың қоғамдағы маңызы

1. Әйел мен ер адамның теңдігі туралы ассоциация құрындар, өзара салыстырыңдар.



2. Сөздерді мағынасымен сәйкестендіріңдер, сөйлемдер құраңдар.

Сөздер	Мағынасы
әлеумет	заңмен бекітілген нормативтік жүйе
теңдік	айналадағы адамдарға құрметпен қарау, түсіністік таныту, қамқор болу
құқық	бір қоғамда бірге өмір сүретін адамдар қауымдастығы
сыйластық	тең құқылы болу

3. Теңдік туралы ақпаратпен танысыңдар, төмендегі кестені толтырып, бөлімдеріңмен салыстырыңдар.

Ерлер мен әйелдер тең құқылы деп бала кезден айту, түсіндіру маңызды, әйтпесе адамдар бұл мәселені жете түсінбейтін және жасанды деп қабылдайтын болады.

Тереза Звольская

Гендерлік теңдік – қай жынысқа жататынына қарамастан, ерлер мен әйелдердің тең құқықтарын және тең мүмкіндіктерін және саяси, экономикалық, әлеуметтік, қоғамдық және мәдени өмір салаларына қатысуға нақты қолжетімділігін қамтамасыз ететін құқықтық мәртебе.

Қазақстан Республикасының «Ерлер мен әйелдердің тең құқықтарының және тең мүмкіндіктерінің мемлекеттік кепілдіктері туралы» Заңынан

Қазақстан Республикасында әйелдер мемлекетті басқаруға араласады. Мемлекеттік қызметтегі орталық және жергілікті атқарушы орындарда жұмыс істейтіндердің 58 пайызы әйелдерден тұрады. Парламент депутаттарының 21-і, яғни 14 пайызы – әйел. Барлық деңгейдегі мәслихаттарда орта есеппен 17 пайызы депутат әйел бар.

«Айқым» газеті

Отбасында және қоғамда әйел сыйлы болса, еліміз үшін алаңдамауға болады.

Н.Ә. Назарбаев

Пікірлер	Көтерілген мәселе	Менің көзқарасым
1-пікір		
2-пікір		
3-пікір		

 4. Сұхбатқа қатысыңдар. Бірің – тілші, бірің – сұхбат беруші, бірің жазушы рөлін таңдаңдар. Тілші Қазақстандағы ер адам мен әйел адамның теңдігі туралы сұрайды. Сұхбат беруші жауап береді. Тілші сұрақтар мен жауаптарды жазып отырады. Сұхбат барысында төмендегі сөздерді қолданыңдар.

Керекті сөздер: тең құқылы, басқару, билікке араласу, сайлану, еңбек ету, дауыс беру, пікірін айту.

Тілдік бағдар

Ым-ишара тілі туралы

Қарым-қатынас барысында біз дыбыспен, сөзбен, яғни сөйлеу тілімен қатар ым-ишараларды жиі қолданамыз. Мысалы, келіспесек, басымызды шайқаймыз. Келіссек, басымызды ізейміз. Қолмен, көзбен әртүрлі ақпараттарды жеткіземіз. Мұны «бейвербалды құралдар» деп атайды. Ал дыбыс пен сөзді «вербалды құрал» деп атаймыз.

2-

сабақ

Гендерлік теңдік мәселесі

 1. Сұрақтарға жауап беріңдер.

1. «Гендерлік теңдік» дегенді қалай түсінесіңдер?
2. Қазақ халқының танымында ерлер мен әйелдер туралы қандай дәстүрлі пікірлер бар?



2. Ақпаратпен танысып, негізгі мәліметтерді анықтаңдар. Негізгі ойды жеткізетін тірек сөздердің тізімін жасаңдар.

Гендерлік теңдік адам құқықтарын қорғауда маңызды рөл атқарады. Дүниежүзі халқының жартысын әйел заты құрағанымен, қоғамда толыққанды тепе-теңдік орнауы үшін көп жұмыстар атқару керек. Өйткені әлі күнге дейін гендерлік теңдікке қол жеткізу, әйелдердің құқығы мен мүмкіндіктерін арттыру әлемдік проблема болып тұр.

1970 жылдары халықаралық феминистік қозғалыс күш ала бастады. Осы жағдайға ерекше мән берген БҰҰ Бас Ассамблеясы 1975 жылды «Халықаралық әйелдер жылы» деп жариялады және Мехикода әйелдерге арналған бірінші дүниежүзілік конференция ұйымдастырды. Конференцияның қатаң ұсынымынан кейін 1976–1985 жылдар аралығы «Әйелдер онжылдығы» деп мақұлданды және арнайы қор құрылды. Содан 1979 жылы БҰҰ-ға мүше дүниежүзіндегі 187-ден аса мемлекет әйелдерге қатысты кемсітушіліктің барлық түрін жою жөніндегі конвенцияны қабылдады. Оның ішінде Қазақстан да бар.

Қазақстанның Конституциясы адамды жынысына қарап кемсітуге тыйым салады. Соңғы 14 жылда осы бағытта бірқатар стратегия мен заң қабылданды. Атап айтсақ, 2006–2016 жылдарға арналған Қазақстан Республикасының гендерлік теңдігі стратегиясы әзірленді.

2009 жылы Ерлер мен әйелдердің тең құқықтары мен тең мүмкіндіктерінің мемлекеттік кепілдіктері туралы заң қабылданды. Бұған қоса 2016 жылы Қазақстан Республикасындағы 2030 жылға дейінгі отбасылық және гендерлік саясат тұжырымдамасы жарияланды. Біздің елімізде барлық салада гендерлік тепе-теңдікті дамытуға үнемі назар аударылып келеді.

(«Егемен Қазақстан» газеті, №158, 19 тамыз, 2019 жыл)

3. Инфографикада берілген мәліметті айғақ ретінде қолданып, мәтіндегі бір тұжырымды дамытыңдар, парталастарыңа баяндаңдар.

Білім беру саласындағы гендерлік саясаттың көрінісі

Мектеп бітірушілер арасында	
50,4% – қыздар	46,6% – ұлдар
Магистр ғылыми дәрежесін алушылар арасында	
64% – әйелдер	36% – ерлер
Доктор ғылыми дәрежесін алушылар арасында	
58% – әйелдер	42% – ерлер

4. Үстеудің мағыналық түрлерімен танысып, есте сақтаңдар.

Тілдік бағдар

Үстеу – қимылдың белгісін, мезгілін, мекенін, себебін, мақсатын білдіретін сөз табы. Үстеу мағынасына қарай 7 топқа бөлінеді.

Мағынасына қарай түрлері	Ережесі	Сұрақтары	Мысалы
Мекен	Қимылдың болу орны мен бағытын білдіреді.	<i>қайда? қалай қарай? қайдан?</i>	ілгері, осында, бері, мұнда, жоғары, төмен
Мезгіл	Қимылдың мезгілін білдіреді.	<i>қашан? қашаннан бері?</i>	бүгін, таңертең, түнде, ертең
Себеп-салдар	Қимылдың болу себебін, салдарын білдіреді.	<i>неге? не себепті? неліктен?</i>	амалсыздан, лажсыздан, босқа, бекерге
Қимыл-сын	Қимылдың жүзеге асу амалын білдіреді.	<i>қалай? қайтпін? қалайша?</i>	емін-еркін, әрең
Мөлшер	Қимылдың мөлшерін, көлемін білдіреді.	<i>қанша? қаншама? қаншалық? қаншалап?</i>	сонша, негұрлым, әжептәуір, осылай, қыруар, біршама, соншалық, анағұрлым, аз, көп
Күшейткіш	Қимылдың белгісі мен сапасын тым күшейтіп не солғындатып көрсетеді.	<i>қалай? қандай?</i>	ең, тым, аса, өте, нағыз, кілең, орасан
Мақсат	Қимылдың болу мақсатын білдіреді.	<i>қалай? не мақсатпен?</i>	әдейі, қасақана, жорға

5. Сөйлемдерді керекті үстеулермен толықтырыңдар.

1. Ер адамдарға қарағанда, әйелдер қауымы табиғатынан _____ тіл табысқыш болып келеді.
2. Ер адамдар үй шаруасын _____ істесе, әйел адамдар оны рақаттанып атқарады.
3. Ер адамдар дүкен аралап, _____ уақыт өткізгісі келмейді.
4. Ал әйелдерге дүкендерді аралауға _____ уақыт бөледі.

5. Әйелдердің сезім әлемінің дамығаны _____
сәл нәрсеге жылауы мүмкін.

6. Ал ер адамдардың жылауы, көзден жас шығаруы
әлсіздікті білдіреді. Олар өз сезімдерін тежей _____
алады.

Керекті сөздер: соншалық, оңай, әдейі, зорға, тез, босқа.

6. Көркем әдебиеттен, публицистикалық мақаладан, үзінділерден
үстеулерді табыңдар. Үстеулерді мағыналық түрлеріне қарай тал-
даңдар. Қай стильде қандай үстеу түрі жиі қолданылады деп
ойлайсың?

Публицистикалық стиль

«Менің жастығым адам баласының қызметіне берілді.
Мүмкін, мен жастығымды қайыра алмаспын. Бірақ ол босқа
кетпейді, менен кіші інілерімнің еншісіне тиеді. Кейінгі жас-
тар, жас інілерім, сендер бақытты жандарсыңдар. Сендер соғыс
дегенді білмей өтетін боласыңдар. Біз жастығымызды сендердің
бақыттарыңның жолына құрбан еттік. Сендер тыныш өмірде
бақытты жасайтын боласыңдар. Біз көрлі кезеңнің, соғысты
заманның жандарымыз. Біз соғыста туғанбыз, соғыста өлеміз
де. Күресте тудық, сол күреспен өлеміз. Осының бәрі сендер
үшін, кейінгі ұрпақ!».

(Баубек Бұлқышев)

Көркем әдебиет

– Тірі жан-жануарлар мен жәндіктердің ішіндегі ең өжеті
қайсысы?

– Ең өжеті – жыртқыштар, себебі олар бостандығы үшін
жанын қияды.

– Тірі жан-жануарлар мен жәндіктердің ішінде ең әділеттісі
қайсысы?

– Ең әділетті тіршілік ететіндері – жыртқыштар. Себебі
олар табиғаттың заңымен өмір сүреді, табиғат – Құдайдың
жаратқан жаратылысы.

– Осы жыртқыштар даналықтың да негізгі мәйегі болып
жүрмесін?

– Заң негізінен гөрі табиғаттың ұлылығын мойындаудың
өзі – даналық.

(Анақарыс сөздерінен)



1. Анаграммадан әкеге қатысты сөздерді тауып айтыңдар. Сол сөздермен сөйлемдер құраңдар.

А	Ү	С	Т	А	З	М	Т	Ү	Қ
С	Қ	Ы	Ө	А	Қ	Ы	Л	Ш	Ы
Қ	А	Н	Н	П	Ү	Е	Ө	М	Т
А	М	Ш	Е	Т	Ө	Р	Б	И	Е
Р	Қ	Ы	Б	Ф	Н	В	І	Ы	А
Т	О	У	А	В	М	У	Ң	Й	Ғ
А	Р	А	С	Ы	Р	А	У	Ш	Ы
У	И	У	Ш	Р	К	Х	А	У	Г
А	П	Р	Ы	Ц	Л	Д	Ц	К	Н
Ң	З	А	Ө	Й	О	Ү	Я	Е	Е



2. Сөздерді тіркестіріп, мақал-мәтелді құрастырыңдар.

әке	оқ жонар
әке көрген	ұл өсер
әкеге қарап	асқар тау
әке	әке болмас
алты аға бірігіп	балаға сыншы



3. Жаңа сөздермен танысыңдар.

Жаңа сөздер	Мағынасы
құлағы мүкіс тартқан	құлағы нашар естиді
дұға	Құран оқып, тілек тілеу
дәріс	сабақ алу, білім үйрену
тамам болу	аяқталу
хазірет	діни лауазым
күн райын баққан бақташыдай	малшы сияқты ауа райын бақылау



4. Мәтінді оқыңдар, тапсырмаларды орындаңдар.

Құлағы көптен мүкіс тартқан көрі әжесінің ең бір жақсы көретін немересі Абай-ды. Оны есінен шығармай, дұғасына кіргізіп, тілеуін тілеп отыратын.

Аттылар үйдің сыртына келе бергенде алдарында, сол үлкен үй мен күншығыс жағына тігілген қонақүйдің екі арасында бұларды күткен бір топ жан түр екен. Жаңағы шешелерден басқа: жеңгелер, көрші үйлердің қатындары, бірен-саран тыста жүрген шал-кемпір, онан соң осы ауылдың барлық үйлерінен шығып, жүгірісіп келіп жатқан балалар бар. Бұл топқа қарай ауылдың үлкендері де жан-жақтан дабырлап сөйлеп, ағылып келе жатыр.

Осы жиынға қараған бетімен, екі жолдасынан озып кеп бұрын түскен Абайдың атын біреу алып кете берді. Бала көп ішінен, ең алдымен, өзінің шешесін көріп, соған қарай жүре беріп еді, шешесі анадай жерде тұрып:

– Әй, шырағым, балам, әуелі ар жағыңда өкең түр... Сәлем бер! – деді.

Абай жалт қарап барып жаңа көрді. Анадай жерде, қонақүйдің сыртында, қасында екі-үш үлкен кісі бар – әкесі Құнанбай түр екен. Ыңғайсыздықпен қысылып қалған бала, шешесінің сондайлық салқын сабырының мәнін ұқты да, әкесіне қарай тез бұрылды.

Байтас пен Жұмабай тақай бергенде, Абай да қасына келіп қалып еді. Үшеуі бірдей жамырай сәлем берді. Құнанбай тез бұрылып сәлемдерін алды да, қысқа ғана амандық сұрады. Тұрған орнынан қозғалған жоқ. Баласын қасына да шақырмады. Азғантай уақыт Абайға қарап алып:

– Балам, бойың өсіп, ержетіп қалыпсың-ау! Молда болдың ба? Бойыңдай боп білімің де өсті ме? – деді. Кекету ме, жоқ, күдік пе? Немесе шынымен жай білгісі келгені ме?

Бала ес білгеннен бері әкесінің қабағын жұтаң қыста күн райын баққан бақташыдай бағып, танып өскен. Әкесі де бұл баласының сондай сезгіштігін өзге балаларынан артық санаушы еді. Ұялғанды, жауап айтпағанды кешірмейтін әке мінезі Абайға мәлім. Ол сабырлы момын пішінмен:

– Шүкіршілік, әке, – деп біраз тұрды да, – ат барған соң, дәріс тамам болмаса да, хазіреттің рұқсатын, фатихасын алып қайттым, – деді.

Майбасар Абайдың жауабын ұнатып тұрып:

– Өзі, тіпті, көшелі кісі боп қапты! – дей беріп еді, Құнанбай оның сөзін аяқтатпастан Абайға:

– Бар, ана шешелерің жаққа бар, амандас, балам! – деді.

Абайдың күткені де сол еді. Өлі тосып, бар қозғалысын алыстан қарап, әңгіме етіп тұрған шешелеріне қарай бұрылғанда, Абай қайтадан өзінің жасына лайық қуанышты бала қалпына келе қалды.

(Мұхтар Әуезов. «Абай жолы» романы)

Сұрақтар:

1. Үзіндіде қай уақыт суреттеледі?
2. Абайды кімдер күтіп алды?
3. Абай кімдермен амандасты?
4. Үзіндіде қандай ұлттық әдет-ғұрып сипатталды?

Ақпарат	Шыи	Жалған
1. Абай анасын қатты сағынған.		
2. Абай анасының ым-ишарасын жақсы түсінді.		
3. Абай мен әкесі арасында жақсы түсіністік бар.		
4. Құнанбай балаларын қатаң тәрбиеледі.		
5. Абай әкесінің ойын жақсы сезеді.		
6. Құнанбай Абайдың ішкі сезімін жақсы түсінді.		

Есте сақта!

Қазақ отбасында әкенің орны ерекше. Өке – отбасындағы сыйлы адам. Өкенің мінез-құлқы, өзгелермен қарым-қатынасы, өнері мен білімі – баланың көз алдындағы үлгі-өнеге алатын, оған қарап өсетін нысанасы. Ер бала – әкесімен сырлас, жолдас, дос. Ол әрқашан бір әрекет жасау үшін әуелі әкесімен ақылдасады. Ер баланың өсіп, жетіліп, өз алдына жеке тұлға болып қалыптасуында, қорамдағы өз орнын дұрыс таба білуінде өкенің атқаратын еңбегі ерекше.

 5. Сөйлеу ағымының интонациялық құрамдас бөліктері: тембр, қарқын, кідірісті сөйлеу мәнеріне сай қолдана отырып, мәтінді рөлге бөліп оқыңдар.

 6. Мәтін мазмұны бойынша сөйлемдерді аяқтаңдар.

Бала көп ішінен, ең алдымен, өзінің шешесін көріп, соған қарай жүре беріп еді, _____ .

Анадай жерде, қонақұйдің сыртында, қасында екі-үш үлкен кісі бар – _____ .

Құнанбай тез бұрылып сәлемдерін алды да, _____ .

Құнанбай оның сөзін аяқтатпастан Абайға: – _____ .

**1. Сұрақтарға жауап беріңдер.**

1. Қазақ халқында неліктен әкені «отағасы» деп атайды?
2. Әке мен бала арасындағы сыйластықты қалай түсінесіңдер?
3. Не себепті отбасында әкенің жауапкершілігі зор?

**2. Үзіндіні оқып, өз ойларыңды бөлісіңдер. Негізгі ойды анықтаңдар.**

Бірде қарт Құнанбай баласы Абайды шақырып: «Балам, сен әкеңе жете туғансың ба, өте туғансың ба?» – деп сұрайды. Сонда Абай: «Әке, мен өте туғанмын, өйткені мен ақын болдым», – деген екен. Азғана ойланған дана Құнанбай: «Жоқ, сен маған жете тудың. Өте туу үшін Абай секілді бала тәрбиелей алуың керек», – деп жауап қатқан деседі.

**3. Жағдаяттық сұрақтарға тірек сөздерді пайдаланып, жауап беріңдер.**

1. Әкені неге асқар тауға теңейді?
2. «Әке – білек, саусағы – балалары, қан тамырмен жалғасқан аралары» дегенді қалай түсінесің?
3. Бүгін – әкеңнің туған күні. Тілек айту кезегі саған да келіп жетті. Әкеңе қандай тілек айтасың?

Тірек сөздер: ақыл, қайрат, сана-сезім, көзбен көру, жүрекпен сезіну, білім беру, әкеден үйрену, тәлім алу, сырласу, әке мен бала арасындағы байланыс, әкесіне қарап үл өсер.

**4. Берілген үстеулерді пайдаланып, сөйлемдерді түрлендіріңдер.**

Сөйлемдер	Үстеулер
1. Анадай жерде, қонақүйдің сыртында, қасында екі-үш үлкен кісі бар – әкесі Құнанбай тұр екен.	амалсыздан лажсыздан босқа, бекерге емін-еркін, әрең
2. Ыңғайсыздықпен қысылып қалған бала, шешесінің сондайлық салқын сабырының мәнін ұқты да, әкесіне қарай тез бұрылды.	
3. Үшеуі бірдей жамырай сәлем берді.	
4. Құнанбай тез бұрылып сәлемдерін алды да, қысқа ғана амандық сұрады.	
5. Тұрған орнынан қозғалған жоқ.	
6. Баласын қасына да шақырмады.	

5. «Әкенің ролі» деген тақырыпта дәлелдер келтіре отырып, кластер құрастырыңдар.

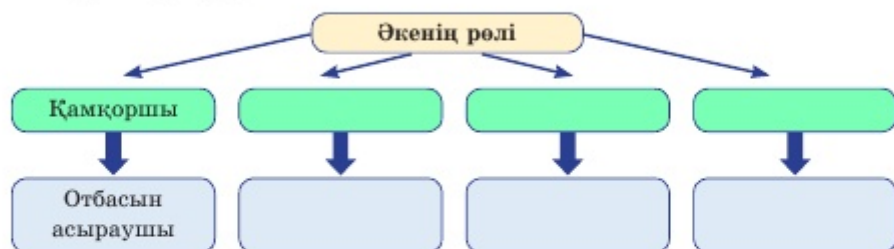

5-

сабақ

Ғылымдағы әйелдер



1. Мәліметпен танысыңдар. Ғылымдағы әйелдер саны неге аз? Жұпта мәселенің бірнеше себебін анықтап, болжам жасаңдар.

UNESCO статистика институтының соңғы дерегі бойынша әлемдегі ғалым әйелдер саны 30%-дан асқан. Бұл көрсеткіш жыл сайын артса да, ер адамдарға қарағанда, әйелдерге ғылым жолында кедергілер көп кездеседі екен.



2. Мәтінді тыңдаңдар. Ғылымдағы әйелдер туралы 5 айғақты табыңдар.



3. Мәтіннің 2–3-абзацын тыңдаңдар. Өр елдегі мәліметтерді салыстырыңдар.

Лондондағы империялық колледж докторы Джессика Уэйдтің пікірінше, әйелдерді ғылымнан кетуге мәжбүрлейтін жүйе өзгермесе, оларды ғылымға ынталандыру шараларынан нәтиже болмайды.

Патшалық химия қауымдастығының Ұлыбританияда жүргізген зерттеуі де осыған ұқсас нәтиже берген. Зерттеу қорытындысына сәйкес, химия саласы бойынша білім алғандардың 44%-ы, ал осы салада профессор дәрежесін алғандардың 9%-ы ғана – әйелдер. Профессор Джо Рейнольдс BBC-ге берген пікірінде: «Біз сұхбаттасқан әйелдердің 99%-ы ғылым жолында кедергілерге кездескенін растады. Бұл – алаңдататын құбылыс», – дейді. Сәуір айында Мельбурн университетінің ғалымдары «ғылымдағы гендерлік алшақтық» тақырыбында зерттеу жүргізіп, «Қазіргі қолдау

шараларының қарқыны артпаса, физика саласындағы әйелдер мен ерлердің үлесін теңестіруге жүздеген жылдар кетеді» деген қорытындыға келген.

11 ақпан БҰҰ Халықаралық ғылымдағы әйелдер күні болып жарияланды.

Бұл шешім 2015 жылдың 15 желтоқсанында қабылданды. 14 елде жүргізілген зерттеулер әйелдердің ғылымдағы ғылыми дәреже алу мүмкіндігінің төмендігін көрсетті. Бакалавр дәрежесін 18%, магистр дәрежесін 8%, доктор дәрежесін 2% әйелдер ала алады. Ал ер адамдар үлесі 37%, 18%, 6% құрайды.

Ал Қазақстанға келетін болсақ, ғылым саласының 2017 жылғы қорытындысы бойынша 9282 әйел ғылыми зерттеумен айналысқан. Ғылым докторы дәрежесін 206 әйел, PhD дәрежесін 243 әйел, ғылым кандидаты дәрежесін 2579, ал магистр дәрежесін 2345 әйел алған. PhD дәрежесін алғандар ішінде 25–35 жас аралығындағы әйелдер саны көп.

(Гүлмира Әбдірайымова)

4. «Ғылымдағы әйелдер саны неге аз?» деген сұрақтың мүмкін болатын жауаптарымен танысыңдар. Өз таңдауларыңды жасап, оны дәлелді түсіндіруге тырысыңдар.

1. Әйел отбасына көп уақытын жұмсайды.
2. Әйелдің «ақылы қысқа» стереотипі әлі де бар.
3. Әйелдерді кемсіту бар.
4. Әйелдерге жалақы аз төленеді.
5. Әйелдер өз әдемілігіне көңіл бөлуі керек.
6. Әйел бала тәрбиесімен айналысып, отбасы жылулығын сақтауы керек.

 5. Шағын ақпараттан есімдіктерді табыңдар. Олар қандай сөздердің, сөйлемдердің қызметін ауыстырып тұрғанын айтыңдар.

Зерттеулер ер адамдардың әйелдерге қарағанда, математика саласында қабілетті екенін көрсетті. Оның басты себебі – ер адам мен әйел адамның ми қыртысымен, физиологиялық ерекшелігімен байланысты екенін ғылым дәлелдеп отыр.

Америкалық физика институтының зерттеуі бойынша физик әйелдер физик ер адамдарға қарағанда, жалақыны аз алатынын байқатты. **Осымен** қоса ғылыми іссапарларға да әйелдерге қарағанда ер адамдар көбірек шығады екен. Жұмыс берушілер басшы қызметке ер адамдарды таңдайтынын айта-

ды. Олар ер адамдарға берілетін жалақының әйел адамдарға қарағанда жоғары болатынын айтады. Бұл тағы да гендерлік теңдіктің әлі толық жойылмағандығын байқатады. Оның басты себебі – әйелдің баланы дүниеге әкелуімен, көп уақытының оны бағуға, тәрбиелеуге, өсіруге кетуімен байланысты екен.

6. Бос орындарды керекті есімдіктермен толықтырып, мәтінді қалпына келтіріңдер.

Керекті сөздер: олар, оның, бізде, олар.

Бізге жұмыс та істеу керек, ғылыммен де айналысу керек, үй-ішінің тірлігі мен бала-шағаның да тәрбиесі бар. _____ бөріне уақытты тиімді пайдалансаңыз, үлгеруге болады. Керісінше, _____ көбірек міндет болған сайын уақыттың қадірін жақсы білеміз. Тұрмыстық міндеттер ғылыммен айналысуға кедергі болмайды деп ойлаймын. _____ адамды икемделуге, бейімделуге ұмтылдырады.

Менімен бірге жұмыс істейтін ер-азамат әріптестер еңбегімді бағалайды, мойындайды, құрметпен қарайды. Мүмкін ғылымда жүрген ер-азаматтар стереотиптерден алыс шығар. _____ жынысқа емес, еңбегінің нәтижесіне көбірек мән береді.

6- сабақ

Қазақ халқының ұлттық танымындағы әйел бейнесі

1. Ән мәтінін оқып, топтарға бірігіңдер. Әнді тыңдап, сұрақтарға жауап беріңдер.

*Сөзін жазған: Қ. Қазыбек
Әнін жазған: М. Омаров*

Қыз сыны

Үкілі кәмшат, бүрмелі көйлек,
Тұрғандай өзі қимылсыз бейне.
Иықтан шашы төгіліп жерге,
Күмісті шашбау жарасып белге.

Қиылған қасы, қарақат көзі,
Жүректі баурап оятар сезім.
Тал бойы нәзік қызғалдақ гүлдей,
Дидары нұрлы шуақты күндей.

Жаңарып қайта, жаңғырып көнем,
Ләззат алар көрген жан сенен.
Көркіңнен сенің айналдым, еркем,
Халқымның салтын сақтаған көркем.

Сұрақтар:

1. Өнде кімдер туралы айтылады?
2. Қазақ халқы қыздың сыртқы сұлулығын қандай сөздермен сипаттаған?
3. Өнде қыздың жан сұлулығын қандай сөздер бейнелейді?

 2. Өн мәтінінде кездесетін мына сөздерді мағынасымен сәйкестендіріңдер.

көмшат (баскиім – көмшат бөрік)	көңілінен шығу, ұнау
дидар	белінен қынамалай тігілген дәстүрлі көйлек
нұрлы	көмшат терісінен тігілген ұлттық баскиім
бүрмелі көйлек	жүз, келбет, бейне
жүректі баурау	жүзі жарқын, жылы шырайлы

 3. Мәтінді оқып, тезистердің түсіндірілуіне талдау жасаңдар.

Қазақстанның Еуропа мен Азияның ортасында орналасуы қазақ халқының дүниетанымына әсер етті. Оны қазақ әйелінің бойынан көрінетін мінез-құлық, қасиеттерінен де байқауға болады. Кез келген табысты ұлттың өзіне тән «әйел образы» қалыптасады. Мәселен, азат ойлы, еркін қылықты француз әйелінің, дүрмекті итальян қызының, паранжа киген құпияға толы араб әйелінің, тілалғыш жапон әйелінің бейнелері біздің санамызға сіңіп қалған. Ал қазақ әйелі ше? Ол қандай? Қазіргі қоғамда заманауи қазақ әйелін қалай таныстыруға болады?

Қазақ халқы қыздарға, аналарға қашан да үлкен құрметпен қараған. Бұл тәңіршілдікпен, тәңірге сенумен байланысты. Ол бойынша қазақ әйелін Ұмай ана қорғап жүреді. Ұмай ана өмір беруші, өмірді сақтаушы күш болып есептелген. Қазақ әйелін ұрпақ әкелуші, адамды дүниеге әкелуші қасиетті жан деген ұғым осы Ұмай ана туралы түсінікпен байланысты қалыптасқан.

Қазақ әйелі – отбасын сақтаушы, ер-азаматтың ақылшысы, оның сенімді серігі, жары. Қазақ әйелі мейірімді ана, ұрпақты жақсылыққа тәрбиелейтін, отбасының, туыстардың арасындағы жылы қарым-қатынасты сақтаушы жан ретінде жоғары бағаланған. Мысалы, батырлар жырын еске түсірейікші. «Алпамыс батырдағы» – Гүлбаршын, «Қобыланды батыр» жырындағы – Құртқа батырлардың тұлпарларын баптап, оларға ақыл-кеңес беріп отырады. Ал сақ патшайымы Тұмар елге жау шапқанда, халқын сыртқы жаудан қорғады. Ол қолына найза, садақ алып, ер-азаматтармен, батырлармен қатар соғысты.

Ұлы Отан соғысы жылдары Шығыстың қос жұлдызы атанған Әлия мен Мәншүк – сол Тұмар патшайымның ерлігін қайталады. Олар тайсалмай, қорықпай, фашистерге қарсы соғысты.

Бұл мысалдар қазақ әйелінің, қыздарының бойындағы батырлықты, ерлікті, қайсарлық пен батылдықты бейнелейді.

Ал ақылды, зерек, жаны бай ұрпақты тәрбиелеген Зере, Айғаным сияқты әжелер туралы әңгімелер қазақ әйелінің бойындағы тазалықты, ізгілік пен терең ой иесі екенін көрсетеді. Зере әже мен Ұлжан ана қазақ халқына Абай сияқты данышпан, ұстазды тәрбиелеп берсе, ал Айғаным ханым Шоқан Уәлихановтай ғалымды – жарық жұлдызды тәрбиелеп өсірді, қанаттандырды. Егер бала Шоқан, бала Абай жастайынан қазақ халқының бай ауыз әдебиетін әжелері мен аналарының ауыздарынан естіп өспегенде, олар бұндай жаны бай, көреген, сезімтал тұлға болмас еді. Олар өмірдегі жақсылық пен жамандықты, ізгілік пен қастандықты, дұшпандық пен махаббатты тани алмас еді, оны халыққа жеткізіп, болашаққа апаратын жарқын жолды көрсетпес еді.

Қазіргі қазақ әйелі – отбасының иесі, ер-азаматтың сенімді серігі ғана емес, іскер адам. Ол бала тәрбиелейді, қоғамдық жұмыстарға қатысады, кәсіпкерлікпен айналысады. Еліміз үшін маңызды шешімдер қабылдауға қатысады. Оны сен өз айналаңнан да байқай аласың, көре аласың.

Сондықтан қазақ әйелі – заман талабына сай еліне, отбасына қызмет ететін, өмірді сүйетін батыр да батыл, жаны сұлу, көреген тұлға. Ол – заманауи талғамға сай киінетін, заманауи трендтерге жауап беретін адам.

(Зәуреш Ерназарова)

Тезис	Мәтінде берілген айғақтар
Әр ұлттың тарихында, танымында қалыптасқан әйел бейнесі бар.	
Қазақ әйелі өз елін, халқын сыртқы жаудан қорғаған.	
Қазақ әйелі ұлы тұлғаларды тәрбиелеген.	
Қазақ батырлар жырындағы қазақ әйелі образдары еріне адал болуға тәрбиелейді.	
Қазақстанның Еуразия құрлығы қақ ортасында орналасуының өзі қазақ әйелінің Шығыс пен Батыс дәстүрлерін бойына тең дәрежеде сіңіргенін білдіреді.	

4. Қазіргі қазақ әйелінің бейнесін көрсететін ақпараттар жинаңдар. Оларға талдау жасаңдар. Қазіргі қазақ әйелінің бейнесін сипаттайтын мінез-құлықтарды анықтаңдар. «Балық қаңқасы» әдісін пайдаланыңдар.

7-

сабақ

Қазақ әйелдерінің қоғамдағы рөлі



1. Берілген суреттерге назар аударыңдар. Сурет пен мақалдың арасында қандай байланыс бар?



Г. Искакова. «Бесік тербеткен ана».

Баланың білегі ауырса,
Ананың жүрегі ауырады.

(Мақал)



2. «Ананың жүрегі ауырады» дегенді қалай түсінесіңдер?



3. Жаңа сөздерге назар аударыңдар, есте сақтаңдар.

Жаңа сөздер	Мағынасы
шаңырақтың шырақшылары	шаңырақтың ұйытқысы, берекесі
зайырлы	дін бостандығы, әр адамның сенімі

ар-ұждан бостандығы	сана-сезім ұғымы әрі этика категориясы
қайшы келу	қарсы келу
қапысыз құрмет	лайықты, жоғары құрмет
зорлық-зомбылық	жеке тұлғаға қолсұғушылық
икемді еңбек	ыңғайлы еңбек

4. Суреттер мен мақалдарды сәйкестендіріп, мағынасын ашыңдар. Қыз тәрбиесі туралы өз ойларыңды айтыңдар.



К. Муллашев.
«Ана мен бала».

Ана алақанының аясы –
Ақ шынардың саясы.

Қыз өссе – елдің көркі,
Гүл өссе – жердің көркі.

Қызым, саған айтамын,
Келінім, сен тыңда.

Ананың ойы балада,
Баланың ойы далада.



А. Дүзелханов.
«Көктем».

5. Мәтінді тыңдаңдар, төмендегі сөздердің қандай сөздермен тіркесетінін айтыңдар.

Жаңа сөздер	Сөз тіркесі
шаңырақтың шырақшылары	
зайырлы	
ар-ұждан бостандығы	
қайшы келу	
қапысыз құрмет	
зорлық-зомбылық	
икемді еңбек	

6. Мәтінді тағы бір рет қайталап тыңдап, кесте бойынша тірек сөздерді жазыңдар.

1. Қыздардың тәрбиесіне көңіл бөлу.	
2. Қазақстан – зайырлы мемлекет.	
3. Қыздың жолы жіңішке.	
4. Икемді еңбек түрін қалыптастыру.	

1. «Ана» сөзіне ассоциациялы қатар құрыңдар.

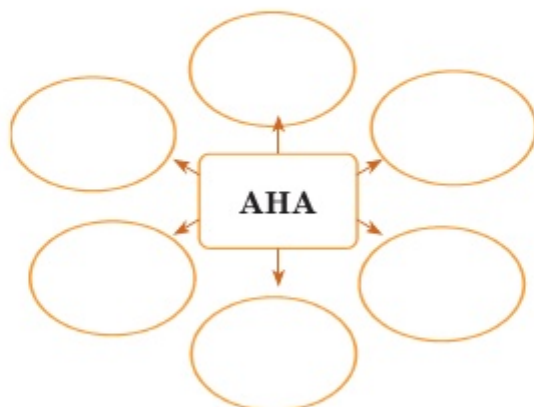

2. Мәтіннен үзіндіні мұқият тыңдаңдар.

3. Мәтінді ары қарай болжаңдар. Оқиға әрі қарай қалай өрбуі мүмкін?



4. Мәтіннің келесі бөлігін тыңдаңдар, сұрақтарға жауап беріңдер.

Сұрақтар:

1. Өңгіме не туралы?
2. Өңгімеден қандай махаббатты байқауға болады?
3. Ананың қандай сөздері Өмір Темірді ойландырды?

5. Мәтіннің негізгі ойын анықтаңдар. «Қоғамдағы ананың рөлі» деген тақырыпта пікірлесіңдер.



6. Мәтіндегі «адамдағы бар қасиет Күннің көзі мен ана сүтінен алынған» дегенді қалай түсінесіңдер? Автордың айтпақ ойы не? Ойларыңды аргументтер келтіре отырып дәлелдендер.

7. Әйелдердің отбасындағы және қоғамдағы рөлі бойынша дәлелді ақпараттар келтіре отырып, «Вени диаграммасын» толтырыңдар.



8. Аргументті эссе жазу үлгісіне назар аударыңдар, есте сақтаңдар.

Аргумент дегеніміз логикалық негіздемелер, мысалдар мен айғақтардың көмегі арқылы дәлелденген белгілі бір тұжырым.

Аргументті эссе – даулы тақырып бойынша өз көзқарасыңды білдіретін жазба түрі. Басқаша айтқанда бір адам келісетін, ал екінші бір адам келіспейтін қайшылықты тезис бойынша өз көзқарасыңды анықтап, оны дәлелдеуің керек.

Аргументті эссенің мақсаты – аудиторияны белгілі бір көзқарасқа сендіру және оларды өз жағына көндіру. Өз ұстанымыңның неліктен тиімді екенін айқын дәлелдеу.

Аргументті эссенің құрылымдық бөлімдері:

Кіріспе:

Тақырыпты атау.

Тақырыпты түсіндіру.

Қайшылықты көзқарастарды атау.

Өзі қолдайтын көзқарасты нақты ұсыну, оны анықтайтын аспектілерді атау.

Негізгі бөлім:

Автордың алға қойған талқылау кезінде пайдаланатын негізгі ұғымдарын анықтау.

Тұжырымдарды растайтын дәлелдемелер және қолдау (айғақтар мен мысалдар).

Қарсы дәлелдер мен қайшылықты қарастыру (неліктен әлсіз екенін көрсету), ал автордың өз тұжырымы күшінде қалады.

Қорытынды:

Негізгі тезисті қайталау.

Негізгі тезисті қорғайтын 2–3 түйінді аргументті қайта атау.

Ұсынылған тұжырымдарды қабылдамаған жағдайдағы келетін зияндар туралы жалпы ескертулер жасау, аталған тұжырымның пайдалы жақтары туралы жалпы ойды қорыту.

9-

сабақ

М. Өуезовтің «Абай жолы» романы



1. Сұрақтарға жауап беріңдер.

1. Мұхтар Өуезов есімі әлемге танымал деп айтуға бола ма?

2. Мұхтар Өуезовтің әйел теңдігі тақырыбын көтерген қандай шығармаларын білесіңдер?

Мұхтар Омарханұлы Өуезов (1897–1961) – қазақтың танымал жазушысы, қоғам қайраткері, әлемдік деңгейге көтерілген тұлға, Ғылым академиясының академигі, фило-

логия ғылымдарының докторы, профессор, ғылым қайраткері. Ата-анасынан ерте айырылған Мұхтарды атасы Өуез бен әжесі Дінәсіл тәрбиелейді. 1908 жылы Семейдегі Камалиддин хазірет медресесінде оқиды, содан кейін орыс мектебінің дайындық курсына ауысады. Ұстаздардың айтуынша, Мұхтар Өуезов мінсіз тәртібімен, айрықша дарындылығымен, тектілігімен, аса сыйпайы мінезімен, сымбатты дене пішінімен өзгелерден дараланған.



(1897–1961)

«Қорғансыздың күні», «Қыр суреттері», «Оқыған азамат», «Кім кінәлі?», «Қараш-Қараш оқиғасы», «Қилы заман», «Хан Кене», «Адамдық негізі – әйел» т.б. шығармалары бар. Өлем әдебиетінің таңдаулы үлгілерінің бірі – «Абай жолы» шығармасы.

«Абай жолы» романы тартысқа, қарама-қарсы күштердің күресіне құрылған. Осы шығармада адамдар арасындағы психологиялық шиеленістер, қарым-қатынастағы қайшылықтар, күштінің әлсізге көрсеткен қиянаты, жасаған зорлығы, жер дауы, жесір дауы, барымта, жұтқа ұшырату, ескі көзқарас пен жаңаның тартысы туралы айтылған.

 **2. Жаңа сөздермен танысыңдар. Сөздерді қандай тақырыпқа біріктіруге болады? Олардың арасында қандай мағыналық байланыс бар?**

Жаңа сөздер	Мағынасы
сияз	съезд, жиналыс
дау	шешілмеген мәселе
жетіп отырған қызы	кәмелетке толған бойжеткен қыз
атастыру	құда түсу
тең тұсы	өзіне лайықты адам
жесір	күйеуі қайтыс болған әйел
қалыңмал	ұзатылған қызға берілетін мал
жасау	ұзатылатын қыз дүниесі
өжет	өткір, қайсар

өркөкірек	төкапшар
сүйегінді қорлама	намысымды таптама
ырқына көну	айтқанына көну, келісу
құдалық	құда түсу



3. «Абай жолы» романынан алынған үзіндімен танысыңдар, тақырып қойыңдар. Мәтінді мұқият оқыңдар, тапсырмаларды орындаңдар.

Осы орайда көлденең ағайынның ендігі бір үлкен жұмысы басталды. Бұл – сияздағы аса бір даулы жұмыс. Ол – қалың керей мен найман арасындағы биылғы өткен қыстан бері ұлы дүбір, үлкен тартыс боп келген «Салиқа қыз дауы».

Қожагелді керейдің жетіп отырған қызы Салиқа түкі сыбанның жесірі еді. Былтырғы жыл соның атастырған күйеуі, тең тұсы өлгенде, енді қызды жесірім деп, сыбан қайнағаға қаратқан. Ол қайнаға – жасы алпысқа келген, қос қатыны бар адам. Қалыңмал түгел беріліп қойған. Отауын тігіп, жасауын жасап отырған қызды қарт күйеуі үшінші етіп алмақшы болады. Сонда әжет, өркөкірек қыз елінің барлық қожагелді, шақатай ішіндегі үлкендеріне хатпен, сәлеммен арыз етеді. «Сүйегінді қорлама, басында ырқыңа көндім, елім. Жас басымнан бағымды байлама. Әкемнен де жасы үлкен шалға көп қатынның бірі ғып берме!» – дейді. Қыздың зары халыққа жетеді. Керейдің ер-азаматы, жас-желеңі: «Қыз қорлыққа түспесін», – деп көп ізденеді. Кәрі ақын қобыз бен домбыраға қосып: «Салиқа қыздың туған еліне айтқан арызы», – деп, аса бір мұңды жырмен арман ағытады. Сөйтіп, керей «қызды жылатпаймыз» деп, бұрынғы құдалықты енді амалсыз бұзбаққа бекінеді.

Бірақ осы хабар қыздың қайнына жетісімен, неше саққа құбылады. «Жуандық, елемеушілік, аруақ аттау, сыбан найманды қор етіп, жермен-жексен ету!» деген неше түрлі намысты шабақтаған кекшіл тілге ауысады.

Содан бері қар кетіп, көк шығысымен сыбан мен керей бір-бірінен кезек барымта алысады.

Балқыбек сиязы шақырылғанда, Қарқаралы Семейдің екі оязы өздері келіп, бас қосқанда үлкен, тығыз, ұлан-ғайыр пәлелі ісі осы Салиқа дауы болған.

Екі жақтың арбасып, ырғасқан, қабақ торысқан болыстары «Бұл билікті кім айтады?» дегенге келгенде, нені тілерін біле алмай жүрген-ді. Ояздарға: «Өздерің айтып, шешіп бер», – деген де арыз болған. Бірақ ұлықтар бұдан бас тартқан. Ал төбе биге – Асылбекке беруге керей қарсы. Бұны «сыбанның күйеуі» деп, «қанды мойын, дұшпан ауылымның бірі – Ақтайлақтың күйеуі» деп, «тіретей» билер алдынан қашып отыр. Ояздармен ақылдасқанда, Асылбек өзі де «ағайынның жаласына қалам» деп момындықпен бас тартқан. Бұл жөнінде Асылбекке жақындары Күнтудай мен Дүтбай кінә тағып, сын айтқан.

(Мұхтар Әуезов.
«Абай жолы» романы)

Сұрақтар:

1. Бұл оқиға қай уақытта болды?
2. Бұл оқиға кімдер арасында дамыды?
3. Оқиғаны дамытқан басты қайшылық бар ма?
4. Салиқа қыз дауы сол уақыттағы қандай шындықты бейнеледі?



4. Қай үзінді сол кездегі халықтың әлеуметтік жағдайын сипаттайды? Үзіндіде берілген ақпаратты тарихи шындықпен байланыстырыңдар.

1. Бұл – сияздағы аса бір даулы жұмыс.

Ол – қалың керей мен найман арасындағы биылғы өткен қыстан бері ұлы дүбір, үлкен тартыс боп келген «Салиқа қыз дауы».

2. Өжет, өркөкірек қыз елінің барлық қожагелді, шақатай ішіндегі үлкендеріне хатпен, сәлеммен арыз етеді.

3. Жуандық, елемеушілік, аруақ аттау.

4. Ал төбе биге – Асылбекке беруге керей қарсы.

5. Мәтін мазмұны бойынша кестені толтырыңдар.

Түкі сыбанның жесірі	
Хаттың қысқаша мазмұны	
Құдалықты бұзудың себебі	
Асылбектің дауды шешуден бас тартуының себебі	
Асылбектің жақындары	

1. Мәтін мазмұнын «Оқиға картасы» әдісі бойынша ретімен баяндап беріңдер.

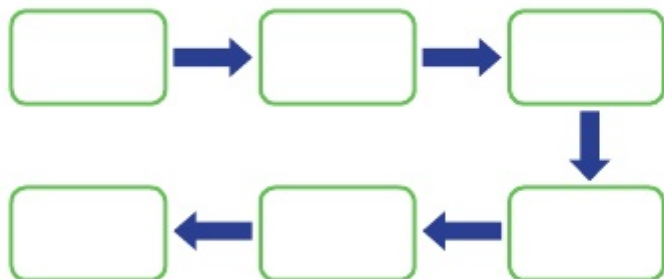

2. Үзінді бойынша Салиқа қыздың туыс-туғандарымен болуы мүмкін диалогті құрастырыңдар. Диалогті рөлге бөліп ойнаңдар. Диалог өтетін орынды сипаттаңдар.
3. Басты кейіпкерге мінездеме беріңдер.
4. М. Өуезовтің «Абай жолы» романынан алынған үзінді мен М. Дулатовтың «Бақытсыз Жамал» романын салыстырыңдар. Шығармаларда көтерілген әлеуметтік мәселені сипаттаңдар.

Салыстыру	М. Өуезовтің «Абай жолы» романынан үзінді. «Салиқа қыздың дауы»	Міржақып Дулатовтың «Бақытсыз Жамал» романы
Шығармада көтерілген басты мәселе		
Шығарманы дамытатын басты қайшылық		
Шығармадағы басты кейіпкерлердің портреті		
Шығармадағы автор позициясы		
Шығарманың фабуласы		
Шығарманың сюжеттік құрылысы		

? 1. Сұрақтарға жауап беріңдер.

1. «Салиқа қыздың дауы» мәтінінде қандай салт-дәстүрлер көрініс тапқан?
2. Салиқа ескі салт-дәстүрге бағынғанда, өмірі қандай болар еді?



2. Жаңа сөздермен танысыңдар.

Жаңа сөздер	Мағынасы
лақап	жалған
билік айту	әділ шешімін айту
шағи	жұқа, жұмсақ, қымбат мата
өмеңгерлік	жесір қалған қалыңдықтың қайнағасына немесе қайын інісіне, не болмаса атастырылған жігітінің ең жақын туыстарының біріне тұрмысқа шығуы, некелесуі
тұңғыық	терең
тыңдарқұлақ болмау	тыңдамау



3. Мәтін үзіндісін мұқият оқыңдар, сөйлеу ағымындағы тембрге, қарқынға, кідірісті сөйлеу мәнеріне назар аударыңдар. Сөздікпен жұмыс жасаңдар.

Дәл осы кезде сыбан мен керей ортасында Абайдың әділдігі, турашылдығы жөнінде айтылған лақап, қошемет сөздер көп тарады. Бір сөзде жұрт: «Тегінде, алдына арызбен, даумен барған кісі осы жігіттен әділдік табатын сияқты. Жақынға бұрмайды, бүкіл қазақтың қамы дегенді көп айтатын жігіт осы. Қамқорлық етіп, қамқорлық жеп айтады», – деседі.

Абай бір күн түсте ояздан шақырту алды. Барса, төбе би Асылбек те сонда. Қарқаралының оязы да Лосовскийдің қасында екен.

Осы бір жолғы қысқа кездесуде ұлықтар мен Асылбек Абайға керей-найманның тілегін, талабын айтты. «Ара ағайын» елдің ар биі боп, мынау үлкен пәлені тоқтатуға себепші бол!» – деді.



Осы хабарды естіген соң, Абай көпке созбай, өзінің керей-найман арасына билік айтуға көнгенін, өзірлігін білдірді. Бұл дауда қыздың жағын қостауға алдын ала бейім болған. Ояздар билікті Абай айтатын болғанына дұрыс қарасты.

Сол күні Абай екі жақтан үш-үштен алты кісі ғана шақыртып алды.

– Жә, екі туысқан, сөзім ем болып, ел тыныштығы табылатын болса, одан аянар, іркер күшім де, ниетім де болмас. Бір кітаптан оқыған нақылым бар еді: «Жалғыз ақыл жақсы, бірақ екеу болса, бекем болар» деген! – деп Абай біраз тоқталып қалды. Осы орында жауабыңды білсем деймін, туысқандар! – деп сөзін бітірді.

Жұмақан да, Тойсары да қасындағы кісілерге сөз салмай-ақ:

– Дегенің болсын!

– Ал, көмегіңе кімді алам десең де, өз еркің! – десті.

Абай үндемей ғана, екі жағына салқын жүзбен бір рет бас изеді де, бұл кездесуді осымен аяқтатты. Кейіннен Абай бұл екеуіне де жаңа өзі ойлаған тәсілді айтты.

– Сұрамақ пен білмек бар. Өр барымта шабуылда алынған мүлік, соққыға жығылған жігіт көп. Бірақ болған бар да бұлдыр бар. Онан соңғы бір қолқам бар. Екеуіңе анық серттесіп айтатын сөзім: жең ұшынан жалғасып, дүниеге сатылып жүрмеңдер. Ашық айтпай, ақтық жоқ. Екеуіңді дос білейін және шын тілейін, қанатым болыңдар! – деген.

Осымен «Салиқа қыз дауының» бір жұмаға созылған күндіз-түнгі тергеуі басталып кетті.

Абайдың өз қолына алып тергегені қыз ауылының сөз иесі – қарт Қалдыбай мен қыздың әмеңгері шал – Сабатар. Бұлар арасында болған ескідегі құдалық, киіт алу, қалыңмал жөніндегі ауыс-түйістерді Абай асықпай отырып анықтап білген.

Абай өзі жатқан Оспан үйіне сол Салиқа қызды жақындарымен бірге алғызды.

Басында кәмшат бөркі бар, құлағында үлкен күміс сырғалары ырғалған, шағи шапан киген, ұзын бойлы қыз келді. Қарасұр бойжеткен Абайдың үстіне батыл басып, салмақпен кірді.

Абай мен Салиқа оңаша қалған еді. Салиқаның жүзін Абай енді анықтап аңғарды. Меңсіз, ақаусыз, тап-таза қарасұр жүзінде Салиқаның үлкен тұңғиық қара көздері өзгеше екен. Ойлы оты бар, нұрлы көз. Ұзын, жиі кірпіктері көзінің онсыз да үлкен қарашығын қоңыр көлеңкелендіріп, әсіресе тереңдетіп көрсеткендей. Қырлы, көтеріңкі мұрнының аз дөңкілігі бар. Жұқа еріндерінің екі шетінде төмен созылған бір кірбең бар.

Абай Салиқаға біраз үнсіз салмақпен қарап отырып, өзінің білмек жайларын айтты:

– Салиқа шырақ! Арызыңды оқыдым. Сондағы сөзің сөз бе? Әуелі осыныма жауап бер! – деді.

– Абай мырза! – деп үлкен тұңғиық көзінде намыскер ашу білініп: – Менің сөзім сөз, дегенімнен айнығаным жоқ! – деді.

– Тағы бір сөзім – «бармаймын, тимеймін» дегенде, тең көрмегенің тек шал Сабатар ма, жоқ иісі сыбанды құп көрмейсің бе? Сыбанның тең жігіті болса, не дер ең?

– Ауыздарына әуелі шалын алмай, азаматын алса, тең тұсымды атаса, бүлік бастар мен бе едім? Онда менің ауылым, елім еркіме қояр ма еді?

– Теңімді атасын деген сөзіңді сәлем ғып қайын жұртыңа айттың ба?

– Айтқызып ем, тыңдарқұлақ болған жоқ. «Сабатар – құдай қосқан әмеңгері. Елде жоқ сұмдықты бастамасын», – депті.

– Тағы бір сөздің жөнін айт, шырақ. О да жасырын емес, бүгін жарыққа шыққан жай ғой. Сен шақантай жігітін сы-

баннан күдер үзген соң, таптың ба? Жоқ, бұрын көңіл қосып па едің?

– Имандай сырым болсын, Абай мырза. Сыбан: «Шалдан басқа ешкімді атамаймын» дегенде, мен: «Шақантай жігіті түгіл, «ит екеш иттің» құйрығынан ұстасам да, бұл өңірден кетейін, қарамды батырып, басымды алып қашып жоғалайын» дегем. Шақантай жігіті сонан соң табылды. Бұрын сөз салған керей ұлы түгіл, тірі пенде болған емес. Маған батылы барып, сөзі дарыған керей жігіті жоқ болатын.

Сөзін бітіре берді де, қыз шашақты орамалды көзіне басып, үнсіз жас төкті.

– Менің сөзім бітті! – деп Абай қыз жүзіне әлі қарап отыр. Салиқаның соңғы сөзін айтқызды:

– Мені бұзған керей де жоқ! Жалғыз ой кейін пайда болды. Ол – «Сабатардың үш қатынының бірі болмаймын» деген ойым. Ол ойымнан, қайғымнан қиналғаным сонша, бүгінде мен тірі жүрмін деп жүргем жоқ. Осы аз күн ішінде өлім мен тірліктің дәл ернеуінде тұрмын. Барым осы-ақ! – деді.

*(Мұхтар Әуезов.
«Абай жолы» романы)*

4. Мәтін бойынша сұрақтарға жауап беріңдер.

1. Салиқа қыздың дауына байланысты Абай өзіне қандай міндет алды?

2. Дауды шешу үшін Абай қандай талаптар қойды?

3. Абай Салиқаға қандай сауалдар қойды?

4. «Болған бар да бұлдыр бар», «Жалғыз ақыл жақсы, бірақ екеу болса, бекем болар», «Ашық айтпай, ақтық жоқ» дегенді қалай түсінесіңдер? Өз ойларыңды бөлісіңдер.

5. Оқиға әрі қарай қалай дамиды деп ойлайсыңдар? Болжам жасаңдар. Қалай ойлайсыңдар, Салиқа қыздың дауы қалай шешімін табады?

5. Мәтін мазмұны бойынша 10 тірек сөзді теріп жазыңдар. Сөздерді қолданып, мәтін мазмұнын парталастарыңа мазмұндап беріңдер.

Үлгі: турашылдық

Абай – шындықты айтқан адам.

 1. Мәтінде кездескен барлық кейіпкерлерді ретімен атап шығыңдар, оларға қысқаша сипаттама беріңдер.

 2. Мәтіннің екінші бөлігін мұқият тыңдаңдар, негізгі ойды анықтаңдар.

 3. Сұрақтарға жауап беріңдер.

1. Абай дау туралы әуелгі сөзді кімге берді?
2. Абай осы дауда неше түйінді шешеді?

 4. Берілген сөйлемдерге үстеулерді қосып, сөйлемдерді түрлендіріңдер.

Абай саспай барып, жиын ішіне кірді.

Бұл қыз болса, тағдыры жазалаған қыз.

Сабатар тілегі сол қыз басына екінші өлімді қанды нөқта етіп ұсынып отыр.

Мен әрі сыбан алдындағы, әрі өзінің қызының алдындағы жазығы үшін керейге тағы да жиырма бес түйе айып кестім.

Ендігі отырыста Абай қысқа ғана емеурін жасап, сөзді өзі бастамай, әуелі даугер би Бараққа сөйлетті.

*сонша
неғұрлым
қыруар
аса, тым, ең
әдейі, қасақана*

 5. Керей-найман адамдары Абайдың әділ шешіміне қандай баға берді? Өз сөздеріңмен түсінгендеріңді айтып беріңдер.

 6. Мәтін мазмұны бойынша ментальды картаны толтырып айтыңдар.

1-

сабақ

Қазіргі жастар келбеті



1. Суреттерге қараңдар. Фотографтар қандай жастарды көрсеткісі келді? Сыныптастарыңның пікірін тыңдап, өз ойларыңды бөлісіңдер.



2. Төменде берілген сөздердің ішінен суреттерге сай келетінін белгілеңдер.

білімге ұмтылу

бәсекеге қабілетті болу

мақсатшылдық

уақытты бос өткізу

саламатты өмір салтын жүргізу

өз елін сүю



3. Жастар туралы 3 түрлі пікірді тыңдаңдар. Пікір авторларын анықтаңдар.

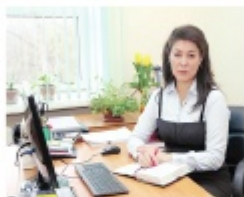

Жанар
Алтынбайқызы



Ислам
Мұсаханов



Сұлтан
Қалиев

1. Қазіргі жастардың көпшілігі бірнеше тіл біледі, ағылшын тілінде еркін сөйлейтіндер көп.

2. Көп жастар күні-түні тұрмастан компьютер алдында отырады.

3. Көпшілігі қиын жұмыстан қашып, оңай жолмен ақша тапқысы келеді.

4. Қазіргі уақытта жас болу оңай емес.

5. Олар уақытын босқа өткізбей, бәрін алдын ала жоспарлап отырады.

6. Біреулер компьютерде отырып, пайдалы іспен айналысса, біреулер босқа уақыт өткізеді.

7. Жақсы көлікке отырып, жақсы, жеңіл өмір сүргісі келеді.

 4. Сұхбатты қайта тыңдаңдар. Негізгі ойды жеткізетін сөз тіркестерінің қатарын анықтаңдар. Оларды қолданып, 3 сұхбат берушінің пікірін салыстырыңдар. Олардың сөздерінде қандай тақырыптар қамтылды?

бос уақыт өткізу	
ақша табудың жолдарын қарастыру	
пайдалы іспен айналысу	
қыдыру	
білім алу	
бірнеше тілді білу	
компьютерде отыру	
ата-аналарына қамқорлық жасау	
жақсы көлікке отыру	
жұмыссыздық	
қылмыс жасау	
оңай жолмен ақша табу	

Көмекші сөздер:

Бірінші автордың ойынша, ...

Оның айтуынша, ... мәселесі аталады.

Алайда автор ... негіздейді/негіздемейді.

5. Топтық жұмыс. Пікірлерде айтылған жастар арасындағы негізгі проблемаларды анықтаңдар. Олардың ішіндегі ең маңызды біреуін таңдаңдар. Өз таңдауларыңды дәлелден түсіндіріңдер.

2-

сабақ

Ел болашағы – жастар



1. Мәтінді оқыңдар. Мәтінде берілген ақпараттың «Жастар келбеті» тақырыбымен байланысы бар ма? Өз пікірлеріңді дәлелден беруге тырысыңдар.

1. Бизнеске көшбасшы болу үшін инновациялық ойлау жүйесі мен заман талабына тез бейімделе білу керек. Қазіргі

өлемге әйгілі ірі компаниялардың негізін жас кәсіпкерлер қалағанын білесіңдер.

Мысалы, «Фейсбукті» Марк Цукерберг 19 жасында, «Майкрософты» Билл Гейтс 20 жасында, «Apple» компаниясын Стив Джобс 21 жасында құрған. Бұл компаниялар жүздеген мың адамды жұмыспен қамтып қана қоймай, бюджетке қыруар қаржы түсіріп отыр. Олар өз бизнесін бастағанда ауқымды қаржы ресурстарына немесе үкімет қолдауына сүйенген жоқ.

2. Мемлекет қоғамда жасампаздық, бастамашылық, шығармашылық, еңбекқорлық рухын қалыптастыруға баса мән берді. Халқымыздың «Ақыл – жастан, асыл – тастан» деген нақыл сөзі бекер айтылмаған. Біздің жастарымыздың бойында мұндай қасиеттер бар. Бизнеспен айналысамын деушілерге жол ашу аса маңызды.

3. Шағын несие берудің және оқыту ісінің оң тәжірибесі негізінде барлық өңірде «Жас кәсіпкер» бағдарламасын әзірлеу қажет. Бұл жоба аясында жыл сайын білім алатын жұмыссыз жастар мен өзін-өзі жұмыспен қамтығандардың санын 100 мыңға дейін жеткізген жөн. Соңғы екі жылда «Атамекен» ұлттық кәсіпкерлер палатасы «Бастау» жобасы бойынша ауылдар мен шағын қалалардың 43 мың тұрғынын оқытып шығарды. Сондай-ақ Үкіметке «Бизнес-2020» жол картасы аясында жас кәсіпкерлер үшін грант бойынша бөлінетін қаржы көлемін екі есе арттыруды тапсырамын.

4. Жалпы, үш жыл ішінде 300 мыңға жуық жастарымыз бизнестің қыр-сырын меңгеріп шығады. Кем дегенде 80 мың адам немесе олардың төрттен бірі өз кәсібін бастап, ел экономикасына елеулі үлес қосатын болады. Осындай арнайы білім алған мамандар нарыққа дайын стартаптар мен өнімдер ұсынуға тиіс. Бітіруші курстардағы 60 мыңға жуық студентті бизнеске баулу қажет. Үкіметке бұл бағдарламаны жүзеге асыру үшін 2019–2021 жылдары 32,1 миллиард теңге бөлуді тапсырамын.

5. Жастардың стартаптарына қолдау көрсететін қорлардың қызметін ынталандыру маңызды міндет саналады. Дамыған елдерде жастардың өз идеяларын жүзеге асыруға көмектесетін қорлар жұмыс істейді. Олар орталық және жергілікті органдар, университеттер, сондай-ақ жеке құрылымдар тарапынан қаржыландырылады.

(Н.Ә. Назарбаевтың
2019 жылдың 23 қаңтарындағы Жолдауы)



2. Мәтіннен төмендегі сөз тіркестері берілген сөйлемдерді тауып оқыңдар.

тез бейімделе білу	
инновациялық ойлау жүйесі	
дайын стартаптар	
қорлардың қызметін ынталандыру	
дамыған елдерде	
жұмыссыз жастар	
өзін-өзі жұмыспен қамтығандардың саны	
бастамашылық, жасампаздық	



3. Мәтіннен мына тұжырымдарды түсіндіретін сөйлемдерді тауып оқыңдар. Қай тұжырымдардағы ой тура және астарлы түрде берілгенін анықтаңдар.

1. Табысты адам жас кезінен өз ісін анықтаған.
2. Бизнесісі үкіметтің қолдауынсыз да жасауға болады.
3. Бизнесістің дамуы ел экономикасын дамытады.
4. Мемлекет жастарға бизнеспен айналысуды үйретеді.
5. Жастардың ұсыныстары мен идеяларына қаржылық қолдау көрсету керек.



4. Мәтінде берілген негізгі ойды анықтаңдар. Ол үшін мына сұрақтарға жауап беріңдер.

1. Кіріспеде берілген тезис сөйлемді табыңдар. Тезисті түсіндіру үшін келтірілген дәлелдерді беріңдер.
 2. Мәтіннің негізгі бөлімі қандай сөйлеммен басталады?
 3. Бұл сөйлемді тезис деп атауға бола ма?
 4. Аталған тезистегі ойды түсіндіру үшін айғақтар, дәлелдер келтірілді ме?
 5. Қорытынды бөлім қандай сөйлемнен басталады?
 6. Елбасы өз сөзінде қандай ойды жеткізгісі келді?
5. Тоқтық жұмыс. Тоқта мақалада көтерілген мәселе туралы өз көзқарастарыңды бөлісіңдер.

3-

сабақ

Мамандық таңдау мәселесі



1. Сыныптастарыңмен болашақ мамандық туралы сөйлесіңдер.

1. Болашақ мамандығыңды таңдадың ба?
2. Мамандық таңдау оңай ма, қиын ба?
3. Саған болашақ мамандықты таңдауға біреулер көмектесті ме?



2. Хаттарды оқыңдар, ақпараттарға талдау жасаңдар, кестені толтырыңдар.

Самұрат

Мен қазір технологиялық университетте оқимын. Грантта оқып жүрмін. Алайда көңілімде жүрген түйткіл мәселе бар. Маған мамандығым ұнамайды, сабақ та ұнамайды. Оқудан кетсем, гранттан айырыламын. Өзіме физика ұнайды. Не істеуім керек?

Людмила

Мен сыныпта жақсы оқыдым. Сосын ата-анам математика мектебіне берді. Қазіргі сыныбымда менен де күшті математиктер бар. Мен олардан қалып қоямын. Қатты қысыламын. Бұрынғы мектебімде мен үнемі бірінші болатынмын. Менің не істеуім керек? Бұрынғы мектебіме қайтып барсам, қалай болады?

Серік

Мен қазір КИМЭП-те оқимын. Бұл – ата-анамның шешімі. Олар: «Жақсы есепші барлық жерге керек. Жұмыс табу оңай», – дейді. Ал маған балалармен жұмыс істеген ұнайды. Жазда лагерьде тәрбиеші болдым. Балалармен ойнау, оларды үйрету, олармен уақыт өткізу мен үшін қызық. КИМЭП-те жақсы достарым бар. Оқытушылар да жақсы. Сабағым да жаман емес. Бірақ есепші мамандығы маған ұнамайды.

	Мамандығы	Қиындық	Шешу жолы
Серік			
Самұрат			
Людмила			



3. Жұптық жұмыс. Бірің – хат иесісің, бірің – кеңес берушісің. Хаттағы жағдай бойынша сұхбаттасыңдар. Шешу жолдарын ұсыныңдар.

Шешу жолдары:

- университетті тастау;
- бір университеттен екінші университетке ауысу.

Үлгі:

А. Мен технологиялық университетте оқимын. Грант үшін түскен едім. Ал қазір оқу маған ұнамайды. Тіпті оқығым келмейді.

Ә. Иә, бұл қиын екен. Ұнамайтын мамандықты оқу қиын. Өйткені сен оны жақсы көрмейсің, қызықпайсың. Ал мамандық ұнаса, сен қызығып оқисың ғой.

Меніңше, саған уақытты жібермей, өзіңе ұнайтын мамандыққа түсу керек. Ал технология университетінен кету қажет.

А. Ата-анама қалай айтамын? Қайтадан тест тапсыру керек. Қайтадан дайындалуым қажет.

Сұрақ түрлері:

- ✓ Менің не істеуім керек?
- ✓ Не істесем дұрыс болады?
- ✓ Қателестім деп қорқасың ба?

Жауап түрлері:

- Сөйлеу әдебі**
- ✓ Сенім білдіргеніңе рақмет.
 - ✓ Өңгіменді, ойыңды ашық айтқаныңа қуанамын.
 - ✓ Бұндай мәселеде нақты жауапты, шешімді айту, әрине, қиын.
 - ✓ Сенің қиналысыңды жақсы түсінемін.
 - ✓ Саған көмектескім келеді. Дегенмен қиналған кезде тәжірибелі, білікті мамандармен кеңескен дұрыс. Сенің былай істеуің керек деп ойлаймын.
 - ✓ Бір нәрсе айту қиын.

4. Топтық жұмыс. Хаттарда баяндалған жағдайларды шешу жолдарын талқылаңдар. Ең тиімді, дұрыс жолы қандай?

4-

сабақ

Қазіргі заманғы түйткіл мәселе



1. Сөздермен танысыңдар. Сөздер мен суреттің арасында қандай байланыс бар деп ойлайсыңдар?

- алаңдау –
- іздеу –
- уақыт жұмсау –
- жасөспірім –
- қызығушылық –
- жоғалу –
- мүлдем –
- мөңгүрттену –



2. 2 түрлі ақпаратпен танысыңдар. Тақырыптар тізімінен ақпараттар мазмұнына сай келетін тақырып түрлерін анықтаңдар.

1. Ағылшын ғалымдары студенттері үшін алаңдап отыр.
2. Сауатсыз студенттер неге көп?
3. Қазіргі жастар білімді ме?
4. Ең ақылды студенттер қай елде?

5. Елдің даму деңгейі мен білім сапасының арасында тәуелділік бар ма?

6. Қайда оқыған дұрыс?

7. Интернет сауатсыздықты дамытты.

А. ...	Ә. ...
<p>Ғалымдар 65 мемлекеттің оқу орындарында зерттеу жүргізді. Тізімнің басында Шанхай қаласының (Қытай) жастары мен Оңтүстік Корея және Финляндия студенттері тұр. Ал «ақылдылық» қандай өлшемдер бойынша талданған? «Ең күрделі математикалық есептерді 3 пайыз студенттер ғана шеше алады. Ал Шанхайда студенттердің 25 пайызы бұл есептерді шығара алады», – дейді зерттеушілер. Сондай-ақ Шанхайда Азия мемлекеттерінен келген студенттер өте көп. Оның басты себебі Шанхайда сапалы білім беріледі. «Білім сапасы туралы әңгіме өз алдына бір бөлек. Шанхайда білім саласында ең нашар деген мектепке ең білімді, мықты директорлар мен аса дарынды оқытушылар жіберіледі. Мақсат – жағдайды өзгерту, білім сапасын көтеру. Мұндай тәртіп, әрине, білім сапасын көтереді», – дейді олар.</p> <p>Финляндия жастары Еуропадағы «ең ақылды» студенттер болып есептеледі. Ал студенттері «ақылдылау» Еуропа елдерінің қатарына Бельгия, Эстония, Исландия, Нидерланды, Норвегия, Польша және Швейцария енген.</p> <p>Ең қызығы, дамыған АҚШ, Германия, Франция студенттерінің ақыл көрсеткіші «орта деңгейде» екен. Зерттеушілер бұл қатарға Швеция, Ирландия, Дания, Венгрия, Португалия студенттерін де қосқан.</p>	<p>Брикбек профессоры (Лондон университеті) Орlando Файджес сараптама жасады. Қазіргі жастар Уикипедия және SparkNotes секілді ақпараттық сайттарда көп отырады, сондықтан мүлде кітап оқымайды екен. <i>«Студенттер бірде-бір кітап оқымайды. Университетті сауатсыз адамдар бітіріп жатыр»</i>, – деп алаңдайды Лондон университетіндегі академиялық даму институтының сарапшы мамандары. Көптеген студенттер қажетті ақпаратты интернеттен табуға ұмтылады. Сондықтан кітапханада кітаптарды іздемейді, оған уақыт жұмсамайды. <i>«Компьютерлік ойындар мен әлеуметтік желілердің саны көбейген сайын жасөспірімдердің білімге қызығушылығы азаяды»</i>, – дейді «Тарих» пәнінің оқытушы-профессоры Орlando Файджес.</p> <p>«Таймс» интернет газеті студенттердің әдеби сауаты мүлдем төмен деп жазады. Сараптама бойынша әрбір алтыншы Лондон тұрғыны роман кейіпкері Шерлок Холмсты және оның авторын білмейді. Ал студенттердің әдеби сауаттылығы төмен. Олар 70 балдан орташа 27 балды ғана жинаған.</p> <p>Егер осы бағытта жалғаса берсе, болашақта кітапханаларымыз мұрағаттарға немесе мұражайларға айналуы әбден мүмкін.</p> <p>Ал сен қалай ойлайсың, құрметті оқырман? Бұл жағдайды мәңгірттену деп атауға бола ма?</p>

3. Жұптық жұмыс. Сұрақтарды мәтін түріне қарай ажыратып, жауап беріңдер.

1. Ағылшын ғалымдары қандай зерттеу жүргізді? – А
2. Зерттеу қандай проблеманы анықтады?
3. Жасөспірімдер неге кітап оқымайды?
4. Қазіргі жастарға қандай сауаттылық жетпейді?
5. Қай елде ең нашар мектептің басшылары мен мұғалімдерін өзгертеді?
6. Шанхайда білім алуға кетушілер саны көбейді ме?

 4. Мәтіннен ақпараттың негізгі мазмұнын жеткізетін тірек сөздерді тізіп жазыңдар.

А мәтіні	Ә мәтіні

 5. Мәтіндерде берілген негізгі мәселені және оның себептерін атаңдар.



 6. Сұрақтар бойынша пікірлесіңдер, SWOT сараптама талдауын жасаңдар.

1. Ақпаратта қандай қауіптер аталады?
2. Автор қандай болжам жасайды?
3. Болашақта қандай адамдар көбейеді: білімді ме әлде білімсіз бе?

Жастардың жақсы жақтары:	Жастардың әлсіз жақтары:
• _____	• _____
• _____	• _____
Жастардың мүмкіндіктері:	Жастарға төн қауіптер:
• _____	• _____
• _____	• _____

 7. Қазіргі жастар арасындағы маңызды бір мәселе бойынша дискуссиялы эссе жазыңдар. Бұл мәселе бойынша қарсыластардың пікірлерін ескере отырып, өз таңдауларыңды дәлелдеуге тырысыңдар.



1. Сұрақтар бойынша пікірлесіңдер.

1. Қазіргі жастарға тән ең басты 3 қасиетті атай аласың ба?
2. Олардың ішіндегі ең маңыздысы қайсы?



2. Бұл сөздер саған таныс па? Олармен сөз тіркестерін, сөйлемдер құраңдар.

	Сөз тіркесі	Сөйлем
қиындық		
мақсатшыл		
саламатты өмір салты		
іскерлік		
билік		



3. Ақпаратты оқыңдар. Әлеуметтік зерттеу институты халық арасында сауалнама жүргізді. Сауалнама қорытындысымен танысыңдар. Әр айғақ бойынша негізгі тұжырымдарды табыңдар.

1. 80 пайыз үлкендер қазіргі жастар туралы жақсы пікірде. Олардың ойынша, қазіргі жастар мәдениетті, мақсатшыл, жауапты. Олар жастарға билікті сеніп тапсыруға болады деп ойлайды.

3. Отбасын құру – жастар үшін өте маңызды іс. Отбасын құру жасы жылдан-жылға көтеріліп жатыр. Жастар отбасын құруға асықпайды. 13% респонденттер бір балалы болғысы келеді, 57% жастар екі балалы болғысы келеді, 14% жастар үш балалы болғысы келеді.

4. Қазіргі жастар өте белсенді. Кеңес уақытындағы жастарға қарағанда, олар өз құқықтарын жақсы біледі. Олар көп акция ұйымдастырады, оларға қатысады. Олар уақытты қызықты әрі пайдалы өткізуге тырысады. Бұл ақпараттық технологиямен байланысты. Ақпарат қазір тез тарайды, адамдар бір-бірімен жылдам байланысады. Бірақ қазіргі жастарда мейірімділік аз. Олар қатал, мейірімсіз бола бастады. Үлкендерді құрметтеу азайды.

2. Қазіргі жастар білім алуға ұмтылады. Қазір олар үшін көп мүмкіндік бар. Бірақ жоғары оқу орындарының жаңа жүйеге көшуі бірқатар қиындықтар әкелді. Бұл жүйе кредиттік технологиямен байланысты. Ол оқытушылар арасында, студенттер арасында көп қиындық, түсінбеушілік туғызды. Соған байланысты университеттер туралы жаман пікірлер айтылды. Тағы бір мәселе – интернеттің зияны. Студенттер интернеттен дайын жұмыстарды жүктеп алады. Бұл студентті зерттеуден, ойланудан алыстатады. Қазіргі студенттердің өз бетінше ойлауы нашарлады.

5. Қазіргі көп жастар саламатты өмір салтын ұстанады. Олар уақытты тиімді пайдаланады. Сонымен қатар олардың арасында маскүнемдер де, нашарқорлар да бар.

Тұжырымдар:

- 1-айғақ _____
- 2-айғақ _____
- 3-айғақ _____
- 4-айғақ _____
- 5-айғақ _____

4. Тұжырымдар шын ба, жалған ба?

1. Қазіргі жастар ұлттық дәстүрді ұмыта бастады.
2. Жастар өте мақсатшыл.
3. Жастар отбасын құруға асықпайды.
4. Жастар университетті бітіруге асықпайды.
5. Жастар арасында ішімдікке тәуелді адамдар бар.

5. Жұптық жұмыс. Өз тұжырымдарыңды салыстырыңдар. Өздерің тағы қандай айғақ қосар едіңдер?

6-

сабақ

Менің атам мен әжемнің, ата-анамның жастық шағы

1. «Менің атам мен әжемнің, ата-анамның жастық шағы» деген тақырыпта жоба дайындаңдар.

1 Төмендегі сұрақтар бойынша ата-әжеңмен, ата-анаңмен сұхбаттас. Жауаптарды дәптерге түртіп жазып отыр.



1. Олар қайда оқыды?
2. Олар қалай оқыды?
3. Олар қандай студент болды?

4. Олар қандай жағдайда оқыды?
5. Олардың оқытушылары қандай болды?
6. Олар нені армандады?
7. Олар қазіргі жастар туралы не ойлайды?

② Жауаптарға талдау жасаңдар. Жауаптар бойынша әр замандағы жастардың келбетін анықтаңдар.

③ Жауаптар бойынша «Венн диаграммасын» толтырыңдар.

7-

сабақ

Жастар өміріндегі басты құндылықтар



1. Сұрақтарға жауап беріңдер.

1. Құндылықтар дегенді қалай түсінесің?
2. Сенің өміріңде қандай құндылықтар бар?



2. Сөздер қатарынан құндылықтар деп есептелетін ұғым атауларын табыңдар.

Байлық, өмір, денсаулық, отбасы, жақын адамдар, достар, жұмыс, еңбек, қайрат, дәстүр.



3. Ақпаратты тыңдаңдар. Ақпаратта берілген сөйлемдерді белгілеңдер.

1. Дүниетаным құндылықтары өзгеріп жатады.
2. Жастар ата-аналарын көп тыңдайды.
3. Жастардың өмірлік құндылықтарын мектеп қалыптастыруы керек.
4. Жастардың кейде кедергілерге қарсы тұруға күші жетпей жатады.
5. Жастарға әлеуметтік ортаның ықпалы зор.



4. Бұл сөйлемдер төмендегі сұхбаттан алынды. Оларға қарап, сұхбат мазмұнын болжаңдар.

1. Жастардың есеюі.
2. Жастар түсінігіндегі құндылықтар.
3. Жастардың көзқарасын зерттеу.

Жастар газетінің тілшісімен әлеуметтанушы ғалым Гүлмира Әбдірайымова арасында болған сұхбаттан үзінді

Тілші: – Жастар өз өмірі алдындағы жауапкершілігін қашан сезіне бастайды?

Г.Ә.: – Үлкен өмірге араласумен жастар өмірлік ұстанымдарын, құндылықтарын бағалап, қайта қарайды, өзгерте бастайды. Өйткені тәуелсіздік, шешім қабылдау жауапкершілігі олардың көзқарастарын, пікірлерін өзгертеді. Мектепте олар үшін шешімді мұғалім, ал отбасында ата-ана қабылдап келсе, енді көп шешімді өздерінің қабылдауына тура келеді.

Т.: – Жастардың көзқарасына қандай факторлар әсер етеді?

Г.Ә.: – Қазіргі өзгермелі қоғамда жастарға әсер ететін факторлар өте көп. Солардың ішінде экономикалық, әлеуметтік факторлардың әсері зор. Олай дейтін себебім, бұл факторлар жастардың өміріндегі құндылықтар жүйесін өзгерте алады. Отбасында берілген тәрбиенің де кейде кедергілерге қарсы тұруға күші жетпей жатады. Сонымен байланысты жастардың дүниетаным құндылықтары өзгеріп тұрады.

Т.: – Оны қалай анықтауға болады?

Г.Ә.: – Ол үшін «мәдени дәстүр», «тәрбие» және «әлеуметтік орта» – үшеуінің қайсысының маңызы жоғарырақ екенін нақты түсініп алуымыз керек. Осыған орай, жастардың мінез-құлқы мен көңіл күйін анықтайтын әлеуметтік зерттеулер жүргізу керек. Сондай объективті зерттеулердің нәтижесінде ғана қайшылықтар табиғатын дұрыс түсініп, нақты шешімдер қабылдауға болады.

Т.: – Бұндай зерттеулер жүргізілді ме?

Г.Ә.: – Әл-Фараби атындағы ҚазҰУ-дағы Әлеуметтік зерттеулер мен әлеуметтік инжиниринг орталығы ҚР БЖҒМ жанындағы Философия, саясаттану және дінтану институты «Қазіргі кезеңдегі жастардың дүниетанымдық және рухани құндылықтары: қазіргі күйі, негізгі мәселелері, шешу жолдары» атты қызықты әлеуметтанулық зерттеу жүргізді. Сауалнамаға жынысы, жасы, ұлты, отбасылық жағдайы, балалары, білім деңгейі, жұмыс түрі, діні, материалдық жағдайы, тұрғылықты жері бойынша 15 пен 29 аралығындағы түрлі топтарды қамтитын 1000 респондент қатысты. Сауалнама қорытындысы бойынша талдау жүргізіледі, болжам қорытынды жасалады.

Т.: – Сауалнама қорытындысымен таныстыра аласыз ба?

Г.Ә.: – Иә, өрине.



5. Сұхбатты оқындар, тыңдаңдар. Сұхбатта көтерілген мәселені анықтаңдар.

 6. Сөз тіркестерін мағыналарымен сәйкестендіріп айтыңдар.

Сөз тіркестері	Мағынасы
өмірлік құндылықтар	тұрмыс жағдайы, байлық пен кедейшілік
әлеуметтік факторлар	шындық пен түсініктің бір-біріне сай келмеуі
қайшылықтар табиғаты	адам бағалайтын ұғымдар, түсініктер

 7. Сұхбатқа сай сөйлемдерді аяқтаңдар.

1. Автор сұхбат арқылы мына ойды айтқысы келді деп ойлаймын: ол –

2. Автор жастар өміріндегі қайшылықтың себебін ашқысы келеді, өйткені

3. Автор жастар өміріне әсер ететін факторлардың ішінен негізгілері деп мыналарды атайды. Олар:

4. Автор жастар өмір сүретін ортаны бірнеше бөлікке бөледі, олар:

5. Мен бұл пікірмен келісемін/келіспеймін, өйткені

 8. Сұрақтар бойынша пікір алмасыңдар.

1. Гүлмира Әбдірайымова жастар өміріндегі қандай қайшылықтарды атады?

2. Зерттеуші жастар өміріндегі басты қиындық неде деп есептейді?

3. Зерттеуші «отбасындағы тәрбие кедергілерге қарсы тұра алмайды» дегенде қандай ойды айтқысы келді?

4. Адамның өмірлік құндылықтары өзгеріп отырады деген пікірмен келісесің бе?

8-

сабақ

Жастар таңдауы

 1. Г. Әбдірайымова зерттеулерінің қорытындысымен танысыңдар.

1. Жастар арасында өмірлік құндылықтардың ішінде «Өзінің және жақындарының денсаулығы» (79%) және «Отбасылық бақыт» (71%) құндылығын таңдағандар қатары көп.

2. Біздің зерттеулеріміздің нәтижесі жастардың болашақ мамандығының беделіне, жоғары оқу орындарының білім беру сапасына назар аударатынын көрсетті. Ал өздерінің жақын арадағы мақсаттары ретінде екі және одан да көп тіл білу, шығармашылық, еңбекте өзін көрсете білу аталған. Мақсатқа жетуге көмектесетін қасиеттер ретінде өз күшіне сену, сенімді, табанды болу көрсетілген. Сонымен қатар мақсатқа ұмтылу, еңбекқорлық, талапшылдық пен жауапкершілікті атағандар қатары көп.

3. Жастар үшін біліктілік пен мамандықтың түрі еңбек нарығында бәсекелестікке қол жеткізу үшін қажетті шарт болып табылады. Айта кетерлік жайт, жастардың басым бөлігі мақсатқа жетуде өзіне ғана сенсе (44%), өзіне және жақын достарына сенетіндер саны да жоғарғы көрсеткішке (35%) ие.

4. Жалпы алғанда, жастар «бақытты өмір» ұғымын, ең алдымен, денсаулық, отбасы, әлеуеттілік және тұрақтылықпен байланыстырады. Қазақстан жастарының өмірлік жоспарларының ішінде білім алу, мансап құру, кәсіби жағынан даму мақсаттары жиі кездеседі. Білім құндылығы жас қыздар мен жігіттердің санасында өмірлік табысқа жетудің тәсілі ретінде қалыптасқан. Сауалнамаға қатысқандардың 92% -ы өз өмірінде сапалы білім және оны белсенді қолдану арқылы жетістікке жеткісі келеді.

(Гүлмира Әбдірайымова)

 2. 1-тапсырмада берілген мәтіннен шылауларды тауып, түрлеріне қарай топтастырыңдар.

Сөз бен сөзді байланыстырушы шылау	Сөйлем мен сөйлемді байланыстырушы шылау	Сөз мағынасын күшейтуші шылау

 3. Керекті шылауларды қойып, мәтінді қалпына келтіріңдер. Бір шылау бірнеше рет қайталануы мүмкін.

Керекті шылаулар: үшін, да/де, мен, және, әрі, егер.

Қазіргі жастарға қатты қызығамын. Өйткені таңдау көп, еркіндік көп.

Мектепті таңдауға ... болады, университеттерді таңдауға ... болады. Тіпті, мұғалімдерді ... таңдауға болады. Жақсы

білім алу үшін барлық жағдай жасалып жатыр. ... сен математикаға қабілетті болсаң, физика-математика мектебінде оқи аласың, ... сен тілге қабілетті болсаң, гуманитарлық бағыттағы мектепке ауыса аласың, ... сен музыкаға қабілетті болсаң, онда музыка мектебіне ауыса аласың. ... сен шетелде оқығың келсе, әртүрлі халықаралық бағдарламаларға қатыса аласың. Грант ұтып алып, шетелде оқи аласың. ... білім аласың, ... шетелдік өмір салтымен танысасың. Мүмкіндіктер ... уақытты жіберіп алмау керек. Ал ол ... не істеу керек? Өзің үшін болашақ мақсатыңды анықтап алу керек. Нені ұнатасың? Немен айналысқың келеді? Қай салада жұмыс істегің келеді? Бұл сен үшін ... емес, елің үшін ... маңызды екенін ұмытпа!

(Зәуреш Ерниязова)

Тілдік бағдар

Қазақ тілінде көмекші сөздердің бірнеше түрі бар. Олар: *көмекші есімдер, көмекші етістіктер, шылаулар.*

Шылау дегеніміз толық лексикалық мағынасы жоқ, бірақ басқа толық мағыналы сөздерге көмекші қызмет атқаратын сөздер. Олардың қайталануы арқылы ой әсерлі жетеді, сөздің ықпалы күшейеді.

Мысалы: *Қазіргі жастар әрі оқып, әрі жұмыс істеп, әрі ата-анасына көмектесіп, өмірін мазмұнды және қызықты өткізуге тырысады* деген сөйлемде *әрі* жалғаулығының қайталануы ойды әсерлі жеткізуге көмектесіп тұр.

Шылау үшке бөлінеді. Олар: *септеуліктер, демеуліктер, жалғаулықтар.*

Септеуліктер сөз бен сөзді байланыстырады.

• *Атау септігінен кейін: секілді, туралы, арқылы, үшін, бойынша* көмекші сөздері тіркеседі: ол үшін, тарату үшін; тау туралы, жер туралы, ғимарат туралы; тау секілді, көл секілді, басқалар секілді; көпір арқылы, тау арқылы, агенттік арқылы.

• *Барыс септігінен кейін: қарай, дейін, таман:* тауға қарай, үйге дейін, ақшамызға қарай.

• *Шығыс септігінен кейін: кейін, соң;* үйден кейін, мектептен соң.

• *Көмектес септігінен кейін: бірге, қатар, байланысты:* ата-анаммен бірге, отбасыммен бірге; осымен байланысты, жермен байланысты.

Жалғаулықтар сөз бен сөзді, сөйлем мен сөйлемді байланыстырады:

- 1) **ыңғайлас жалғаулықтар:** да, де, әрі, және, мен (бен, пен);
- 2) **қарсылықты жалғаулықтар:** бірақ, дегенмен, алайда;

- 3) себеп-салдар жалғаулықтар: сондықтан, сол себепті, өйткені;
- 4) кезектес жалғаулықтар: кейде, біресе, бірде;
- 5) талғаулы жалғаулықтар: не, немесе, яки, яғни;
- 6) шартты жалғаулықтар: егер, онда.

Демеуліктер: *-ақ, -ау, -ай; ғана, қана, ғой, сірә, -ды/ -ді*. Демеуліктер сөздің мағынасын күшейту үшін қолданылады. Мысалы:

1. Бір-ақ бала келді.
2. Бір ғана жауап дұрыс.
3. Мен ғой келген.
4. Бұл таныс ән-ау.

4. Өз өмірлеріңдегі құндылықтарды атаңдар, өз ойларыңды дәлелді жеткізуге тырысыңдар.

1-сөйлем: «Менің ойымша, ...»

2-сөйлем: «Себебі, ...»

3-сөйлем: «Мен оны мына мысалдармен дәлелдеймін: ...»

4-сөйлем: «Осыған байланысты менің мынадай қорытынды жасағым келеді: ...»

9-

сабақ

Абайдың жастарға айтқан өсиеттері



1. Абайдың өлеңдерінен алынған үзінділердің шумақтарын сөйкестендіріңдер.

А. Әділет, шапқат кімде бар,
Сол жарасар туғанға.

Ә. Ержеткен соң, түспеді уысыма,
Қолымды мезгілінен кеш сермедім.

Б. Артық ғылым кітапта,
Ерінбей оқып көруге.

В. Ойнап босқа күлуге,
Бес нәрседен қашық бол.
Бес нәрсеге асық бол,
Адам болам десеңіз.

Г. Сен де бір кірпіш дүниеге
Кетігін тап та, бар қалан.

1. Өсемпаз болма өрнеге, Өнерпаз болсаң, арқалан.	3. Пайда ойлама, ар ойла, Талап қыл артық білуге.
2. Жасымда ғылым бар деп ескермедім, Пайдасын көре тұра тексермедім...	4. Ғылым таппай мақтанба, Орын таппай баптанба.

 2. Сұрақтар бойынша пікір алмасыңдар.

1. Абай жастарға қандай ақыл-өсиет айтты?
2. Абайдың сөздері қазіргі уақытта өз маңызын сақтады ма?
3. Саған Абайдың қай сөзі ұнады?

 3. Сөздердің мағынасын түсініп, сөз тіркестерін құраңдар.

мысқылшыл – сыншыл
мерзімді, сәулелі от – ақылды көзқарас
ой қазыналы – ақыл-ойы терең
қараңғы, меңіреу жұрт – оқымаған, надан халық
паралау – ақша беру

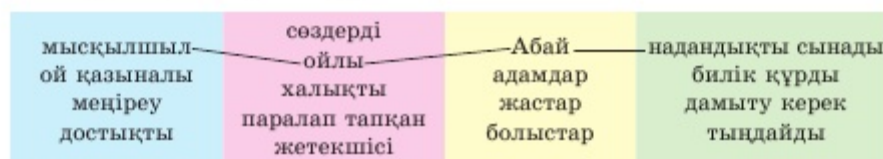

 4. М. Өуезовтің «Абай жолы» романынан алынған үзіндіні оқыңдар. Абайдың жастарға айтқан ақылын түсінуге тырысыңдар.

1. Қазір мысқылшыл, алғыр ойы оянған Абай шабытты күйде шешен де көреген. Өзі күлмейді, бетінің қаны тартыла түсіп, көздері кең ашылып, жайнап қарайды. Онда да мерзімді, сәулелі от оянған.

– Шүкірлік, мың шүкірлік! Анық қалың қазыналы, өнер мен ой қазыналы ел – орыс елі. Соның ығына арып-шаршап, азып-тозып, «Ақтабан шұбырындымен» келген менің елім болатын. Қараңғы жұртымен, меңіреу сахарасымен келіпті. Сол сахараның алғашқы елшісі, жаршысы болып Алтынсарин өмір кешіпті. Құда тамыры емеспін, паралап достық тапқан жоқпын. Бірақ шын жақсы, орыстың шынайы жақсылығына қол арттым. Өзім ғана артқам жоқ. Міне, құдайға шүкір, азды-көпті алғандарыңмен сендер де қол артып отырсыңдар.

2. Біздің бәріміз тек алғаш оянғандар болармыз. Бірақ бізден, сізден кейінгі нәсілдің ырысын айтсайшы! Олар болғанда молынан барып, халық пен халық болып қабысып

табысады. Тарих көші солай беттейді. Осыным рас емес пе, Әбіш? – деді.

Әбіш үнсіз мақұлдап, барынша ден қойып, басын қайта-қайта шұлғыды.

Жастар Абайдың бұрын көп айтылмаған үлкен түйінді сөзін аңғарып, тегіс қыбырсыз, қатты ойланып, тыңдап қалған екен.

3. – Сол жақсы өріске беттеп көшкен ел керуенінің көшбасшысы бола алсам, менің еңбегімде арман жоқ. Тіпті бейнетім де – табысым. Біреу болмаса біреуге «жақсылық тегін табылмайды, ізденумен, қиналумен табылады» дегенді аңғартар. Бұны сол жақсы орыстың үлгісінен мың мәрте көріп, отырғаның жоқ па? Менің алғаш дос тұтқаным Пушкин, Лермонтов не көрмеді? Герцен, Чернышевский қандай жаһаннамалардан, қандай зәрлерден татып өтті. Мынау Павловтар өздері көріп жүрген қуғын-сүргінді анық әкелері мिरас қып қалдырған сыбағасынан біледі. Қынжылып қыңқ етері бар ма? Піл сауырлы ерлік, қайсарлық, тұрақтылықты да орыс ерлері танытады. Қазақтың сендердей жас буынынан, кейінгі нәсілінен, ұл-қызынан осындай тәрбие-тәлім соңында адамдығы өскен қауым шығар-ау! Тірлік етсең, бейнет кешсең, күңіреніп өтсең де, «Осындай мұрат үшін өтіп едім» деп дүниеден көшуге жарасаң, бір өмірге сол да жеткен сый ғой, – деп біраз ойланып отырып қалды да, артынан тағы бір соңғы сырын қосты.

4. – Мен өз өмірімде оған жетпеспін, көрмеспін ол күнді. Бірақ алда заман қатты өзгеріп, қауым мүлде басқаша дәурен жасар. Басқа заңдар туғызып, үлкен ырысқа түгел халық болып еріскен күндер болар. Сол болашақ үшін бір шөмшектей, бір ғана кірпіштей болса да, кесек қалап кетсем, армансызбын дегендеймін. Ел-жұртыңды аз да болса, сондай игілікті тілек, өріске өз әлінше әзірлеп кеттім дей алсаң, өлмегендей, өлместей болып көрінесің. Халқыңды, қауымыңды соған әзірлей беруді ғана біл дегім келеді! – деді.

Үлкен дәріс тыңдағандай болған жас достар біраз уақытқа тынып қалды. Дәрмен, Мағаш, Кәкітай – үшеуі бір-біріне үнсіз қарасқанда, бәрінің көзінде де бұл сәтке үлкен разылық бардай.

(Мұхтар Әуезов. «Абай жолы» романы)

5. Үзіндіде 4 абзац бар. Әр абзацқа сай келетін тақырыпты анықтаңдар. Әр абзацтың негізгі идеясын анықтаңдар.

1. Болашаққа сенім	1. _____
2. Орыс халқының ұлы тұлғалары салған жол	2. _____
3. Жастарға аманат	3. _____
4. Ақынның жеке даму жолы туралы	4. _____

 6. Мына сөз тіркестері кездесетін 1–4-абзацтардағы сөйлемдерді табыңдар.

- 1) заман өзгеріп
- 2) ел керуенінің көшбасшысы
- 3) басқа заңдар
- 4) бетін халыққа бұру
- 5) игілікті тілек
- 6) зор кедергі келтіру
- 7) заман қатты өзгерді
- 8) өлместей болып көрінер
- 9) үлкен разылық

 7. Берілген сөйлемдердің мазмұнын ашатын сөз тіркестерін анықтаңдар.

1. Абай өз заманындағы қазақ елінің даму деңгейін нақты бағалайды.

2. Орыс халқының өнерін, мәдениетін үйрену керек.

3. Өнерді үйрену, меңгеру оңай емес.

4. Орыс халқының әділдік үшін күрескен тұлғаларынан үйрену керек.

5. Абайдың мақсаты үйренудің жолын ашу, үлгісін көрсету болды.

6. Абай жастарға шын ықыласымен, үлкен үмітпен жол көрсетті.

Керекті сөз тіркестері:

мысқылшыл
алғыр ойы оянған
шабытты күйде
көздері кең ашылған
жайнап қарау
көзінде от бар
жақсы өріске беттеу
ел керуенінің көшбасшысы

орыстың үлгісі
қуғын-сүргін
жақсылық тегін табылмайды
әзірлей біл
кірпіштей кесек қалау
іздену, қиналу
Пушкин, Лермонтов

10-

сабақ

Адамның баласы бол

1. Абайдың шығармаларынан алынған үзінділерді тыңдаңдар. Көп нүктенің орнына керекті сөздерді қойып, көшіріп жазыңдар.

1-үзінді. «Әрбір уайым-қайғы ... кісі не дүние шаруасына, не ақырет шаруасына өзгеден жинақырақ болса керек», – дейді. Уайым ұйқышыл адамды сергектікке, жалқауды еңбекқорлыққа, бейқам жанды ... тәрбиелейді (4-қарасөз).

2. Әуелде бір ... мұз – ақыл зерек,
Жылытқан тұла бойды ... жүрек.
Тоқтаулылық, ... шыдамдылық –
Бұл ... шығады, білсең керек.
Ақыл, қайрат, жүректі бірдей ұста,
Сонда ... боласың елден бөлек.
Жеке-жеке біреуі жарытпайды,
Жол да жоқ ... жақсы демек.
3. Ақыл да, ашу да жоқ, күлкі де жоқ,
Тулап, ..., бір жүрек қылады әлек.
Біреуінің ... жоқ біреуінсіз,
... сол үшеуінің жолын білмек.
4. Сенбе ..., тұрса да қанша мақтап,
Әуре етеді ішіне ... сақтап.
... сен, өзіңді алып шығар
Еңбегің мен ақылың екі жақтап.

ақырет – о дүние
бейқам – алаңсыз

2. Үзінділерді қайта тыңдаңдар. Әр үзінді бойынша негізгі ойды дәлелдейтін сөздер мен сөз тіркестерін жазыңдар.

1-үзінді: Уайымшыл адам тынымсыз еңбек етеді.

2-үзінді: Адам өмірінде жүректі, қайратты, ақылды бірлікте ұстаса, қателеспейді.

3-үзінді: Ғылымды меңгерген адам өзін басқара алады.

4-үзінді: Адам өзіне сенуі керек.

 3. Үзінділерден мына сөздердің мағынасын түсіндіріңдер.

Бейқам жан, ақыл суық мұз, толық болу, жүрек тулайды.

 4. «Абайдың жастарға айтқан өсиеті» деген тақырыпта пікірталас эссе жазыңдар. Ойды дәлелдеу үшін Абай өлеңдерінен үзінділерге сілтеме жасаңдар. Сілтеме жасаудың үлгісіне қараңдар.

Абай 4-қарасөзінде: «...», – дейді.

Бұл туралы Абай: «...», – дейді өзінің «Өсемпаз болма өрнеге» өлеңінде.

11-

сабақ

Көшбасшы жастар

 1. «100 жаңа есім» жобасы туралы ақпарат алмасыңдар.

1. Бұл қандай жоба?
2. Жобаның негізгі мақсаты туралы не айта аласың?
3. Жобаның жеңімпаздарын білесің бе?

 2. Жас кәсіпкердің сұхбатын тыңдаңдар. Сөйлемдерді тиісті сөздермен толықтырыңдар.

1. Өз жолымды 10 жастан
2. 10 жасымда Қазақстанда ... болды.
3. Бұрын ет жесек, қазы жесек, қазір біз макарон
4. Мәшине жуып, ақша
5. Екінші шаруам – скотч
6. Үшінші бизнесім – жүйелілік маркетингі
7. Мен 5 мың доллар
8. Продюсерлік бизнесім
9. Бесінші бизнесім – компьютер

3. Сұхбатты қайта тыңдаңдар. Сөйлемдерді ретке келтіріңдер.



4. Сұхбатты оқыңдар, тыңдаңдар. Сұрақтарға жауап беріңдер.

«Мен жоқшылық көріп өстім. Отбасында екі бала болдық: мен және інім. Жақсы тамақтанып, сапалы киінгім келді. Ата-анама көмектесем деп армандадым. Осы жағдайлар мені алға қарай итермеледі. 15 жасымда өз кәсібімді аштым. Ал 17 жасымда компьютерлік техниканы сататын дүкенім болды. 17 жасымда алғаш рет 1 млн теңге пайда таптым. Мектепті бітірген соң, ҰБТ тапсырдым. Бірақ онда жолым болмады. Екі рет жоғары оқу орнына түстім. Алайда екі рет оқуды тастап кеттім. Қазіргі таңда жеке бизнес саласында еңбектеніп жүрмін. Әкем мен анамның да жеке бизнестері бар», – деді Арман Тоқсанбаев.



«Мен жоғары оқу орнында мүлдем оқымау керек деп айта алмаймын. Себебі, онда болашаққа қажетті білім беріледі. Бұл – өмірлік институт. Одан өту керек. Одан өтпесеңіз, кейін өкінесіз».

«Мен – Тәуелсіздік құрдасымын. «United Business Group» атты компаниям бар. Оның құрамына 4 компания кіреді. Біріншісі – сағат шығаратын «Отан» компаниясы. Аталған компанияның өнімдері Қытайға және алыс шетелге сатылымға шығарылады. Өткен жылы жастар форумында Елбасыға өз сағатымызды сыйға тарттық. Қазіргі таңда кәсіпорынның бір жылдық айналымы 1,5 млн доллардан асады. Екіншісі – «Жаңа технологиялар» орталығы. Мұнда біз қысы-жазы мал азығын өсіреміз. Үшіншісі – «Zertis» компаниясы. Оны әріптесім Диас Тастанбековпен бірігіп аштық. Яғни Қарағандыдағы жылыжайда рукколо, жалбыз, райхан (базилик), салат және т.б. бақша өсімдіктерін аэропондық технология арқылы топырақсыз өсіреміз. Бұл – инновациялық әдіс. Алынған өнімді қаладағы мейрамханаларға сатамыз. Төртіншісі, «Union of Miners» компаниясы. Мұнда біз криптовалютаны дамытумен айналысамыз», – деді жас кәсіпкер.

(«Ұлан» газеті, №34, 22 тамыз, 2017 жыл)

Сұрақтар:

1. Арман Тоқсанбаев кәсіпкерлікпен неше жастан бастап айналысты?
2. Оны ақша табуға не итермеледі?
3. Арман Тоқсанбаев алғашқы миллионды неше жасында тапты?
4. Арман Тоқсанбаевтың компаниясы қандай өнім түрлерін шығарады?
5. Арман жоғары оқу орнын бітірді ме?



5. Марат Әбиев пен Арман Тоқсанбаевты салыстырыңдар. Екі жас кәсіпкердің өмірлеріндегі ұқсастықтар мен айырмашылықтарды табыңдар.

	Марат Әбиев	Арман Тоқсанбаев
1. Бизнесті бастауы		
2. Өміріндегі әлеуметтік теңсіздік		
3. Бизнесті бастау себептері		
4. Айналысатын бизнес түрлері		
5. Көшбасшылық қабілеттері		

12-

сабақ

Көшбасшылық



1. Сұрақтар бойынша топта пікірлесіңдер.

1. Арман мен Мараттың қандай ұқсастықтары бар?
2. Олардың табысты адам болуына қандай қабілеттері көмектесті?
3. Кедейшілік Арман мен Маратты ақша табуға итермеледі деп айтуға бола ма?



2. Мәтінді оқыңдар, негізгі ақпаратты түртіп жазып отырыңдар.

Көшбасшының негізгі қасиеттері

Көшбасшының бірнеше қабілеті мен қасиеті туралы айтуға болады:

Біріншіден, болашақты болжау. Көшбасшы болашақты болжай білуі керек. Ол экономиканың, бизнестің қай бағытта дамитынын алдын ала болжап, компанияны, адамдарды соған қарай бастай білуі керек.

Екіншіден, мықты сенім. Өзінің мақсатына сенімді, оның орындалатынына сенімді болуы керек. Көшбасшы өзінің бағытының дұрыстығына сенімді болуы керек. Оған басқаларды сендіре білуі керек.

Үшіншіден, басқаларға ықпал ету, уәждеме туғыза білу. Басқаларға өз ойын сенімді жеткізе білу, басқаларды иландыру, сендіру, өзінің артынан ерте білу. Компания өмірінде қызметкерлерді қадағалау, бақылау, жұмысты орындату керек. Сондай кезде дұрыс әрекет ету, адамдарды істі орындауға тарту – басшының міндеті.

Төртіншіден, табандылық. Өз мақсатынан айнымау, жолы болмаған жағдайда шешімнің жаңа жолдарын іздеу, барлық мүмкіндіктерді қарастыру.

Бесіншіден, шыдамдылық. Қиындықтарға төзе білу, ыңғайлы жағдайды, уақытты күту, жаңаны тестілеу, барлық жағдайды жасау.

(Зәуреш Ерназарова)

3. Мәтін бойынша жоспар құрыңдар. Әр тармақшада негізгі және қосымша ақпараттарды тірек сызба түрінде бөліп көрсетіңдер.

 4. Бұл көшбасшының қандай қасиеттері екенін айтыңдар.

1. Сәтсіздіктерге қарамау, алға жылжу, өз мақсатына барлық қиындыққа қарамай ұмтылу.
2. Өзінің дұрыстығына басқа адамдарды сендіре білу.
3. Өз мақсатын анық көру және оған қалай жетуді білу.
4. Сәтті уақытты күте білу.
5. Басқаларды өзінің соңынан ерте білу.

 5. Көшбасшылық қабілетті дамыту үшін нұсқаулық жазыңдар.

Көшбасшыға арналған нұсқаулық

Өзіңе сенімді бол!

...

1. Сөз тіркестерін керекті сөздермен толықтырыңдар.

Пайдалы, бос, бірнеше, тәуелділік, жұмыссыздық, жолдар, жасампаз, қамқорлық.

- 1) ... уақыт өткізу –
- 2) ақша табудың ...
- 3) ... іспен айналысу –
- 4) ... жастық
- 5) ... тілді білу
- 6) интернетке ...
- 7) ата-аналарына ... жасау
- 8) ... қарсы күрес

2. Керекті жалғауларды жалғап, сөйлемдерді толықтырыңдар.

1) Алды... қойған мақсатынан бас тартпайтын адам... мақсатшыл дейді.

2) Жақсы өмір... ұмтылу, қиындық... қарсы күресу жастар бойы... табыла бермейді.

3) Жастар – ел... болашағы.

4) Олар өтірік... тез сезеді.

5) Сәтсіздіктер адам... қатайтады. Біреулер сәтсіздік... көнсе, біреулер оған қарсы тұрады.

**3. Мәтінді оқып, төмендегі сұрақтарға жауап беріңдер.****Жастар нені армандайды?**

Кедейшілікпен мен қалай күресем? Мен де өзің секілді елімнің болашағы үшін терең толғанамын. Елім өркеніетті, дамыған мемлекет болса, халықтың арманы орындалады. Бірақ дәл қазір біздің қолымыздан елдегі кедейшілік мәселесіне қол ұшын беретін қандай іс-әрекет келеді?

Меніңше, көп мәселе әрбір адамның өзіне де байланысты. Кедейшілікті болдырмас үшін дәл қазір біз жан-жақты білім алсақ, осы бастан өмірге бейімделсек, болашаққа нық қадам басар едік. Достарымыз бен замандастарымыз тиянақты білім алса, жаңа технологияның қыр-сырын жетік меңгеруге ұмтылса, елдің ертеңіне сеніммен қарауға болады. Себебі елдің болашағы – біз және біздің замандастарымыз. Олар түгел дерлік оқыған, бәрінен хабары бар, техникалық қолданыстарды терең меңгерген азамат болса, бұл өмірде өз орнын тауып, қоғамда бір кірпіш болып қаланары сөзсіз.

*(Алмас Ақдәулет,
«Ақ желкен» журналы, №4, 2007 жыл)*

Сұрақтар:

1. Алмас не туралы терең толғанады?
2. Алмастың ойынша кедейшілікпен күресудің қандай жолы бар?
3. Алмастың өз замандастары туралы қандай арманы бар?
4. Алмастың арманындағы қоғам мүшесінің бейнесі қандай?
5. Алмастың бойында үрей мен қорқыныш бар ма?



4. Сен нені армандайсың? Қоғамда нені өзгерткің келеді? Сұрақ бойынша пікірталас эссе жазыңдар.

1-

сабақ

Көші-қон



1. «Көші қон (миграция)» сөзін қай жағдайда қолдануға болады?

1. Сен алыс шетелге білім алуға бардың.
2. Қазақстандық мұнай компаниялары шетелдік қызметкерлерді жұмысқа алды.
3. Қытайда тұрған қазақ диаспора өкілдері Қазақстанға көшіп келді.
4. Моңғолияда тұратын қазақтар Алматыға қыдырып келді.
5. Қазақстан азаматы Германияға тұрғылықты тұру үшін көшті.



2. Мәтінді тыңдаңдар. Мәтін мазмұнында кездескен жаңа сөздер мен термин сөздерді мағыналарымен сәйкестендіріп айтыңдар. Парта-ластарыңа түсіндіріңдер.

Жаңа сөздер	Мағынасы
индустрия	өзінің тарихи Отанынан тыс жерде өмір сүріп жатқан халық
демография	бөтен ел, жырақта
мәжбүрлік	бауырластар
жат жер	халықтың өсу не кемуін зерттейтін ғылым
шалғай	шаруашылықтың бір саласы
диаспора	алыс
қандастар	қоғамның билік бақылауында болуы
тоталитарлық	еріксіз көну
еңбек бөлінісі	еңбек қызметінің көптүрлілігі
интернационалдық	әртүрлі ұлттар құрамы

3. «Көші-қон» сөзінің мағынасын түсіндіретін 3 сөзді табыңдар, пар-таласыңмен салыстырып, анықтама беріңдер.

Тұрғылықты мекен, қоныс аудару, урбандалу, диаспо-ра, механикалық қозғалыс, жұмыс істеу құқығы, таңдау бостандығы, тұрғылықты жер таңдау бостандығы.

4. Термин сөздермен сөз тіркестерін және сөйлемдер құраңдар.

Сөз тіркесі	Сөйлем
дамыған индустрия	Еліміздің индустрия саласы жақсы дамып келеді.

5. Ақпаратты қайта тыңдаңдар. Кестедегі сандық ақпаратты тиісті мәліметтермен байланыстырыңдар.

№	Сандар	Сөйлемдер
1	<i>XV–XVIII ғасырларда</i>	
2	<i>XIX ғ. 2-жарт. – XX ғ. басы</i>	
3	<i>1918–1920</i>	
4	<i>1920–1921</i>	
5	<i>1937</i>	
6	<i>1938–1944</i>	
7	<i>1947–1952</i>	
8	<i>1953–1955</i>	
9	<i>130-дан астам</i>	

6. Сөйлемдегі сөздердің орын тәртібін қалпына келтіріңдер. Қарамен берілген сөздердің синонимдерін ауыстырып жазыңдар.

1. Көші-қон, өртүрлі, тұрғылықты мекенінен, қоныс аударуы, адамдардың себептермен, басқа жерге, көшіп-қонуы.
2. XX ғасырда, тигізді, соғыстар, көші-қонға, зор өсерін.
3. XIX ғасырдың 2-жартысы, қазақ жеріне, XX ғасырдың басында, орыс, көшіп келді, қоныстанушылары.
4. Екінші дүниежүзілік, тұтқындалған, соғыс жылдары, көптеген, шет мемлекеттерде, қандастарымыз қалып қойды.
5. Сөйтіп, 130-дан, қазақ халқы, астам, «интернационалдық» мекенге, тұратын, айналды, ұлт өкілдері.
6. Қазақстанға, тұрақтап қалған, көшіп келіп, көптеген, өздерінің атажұртына, ұлт өкілдері, көшіп баруға, мәжбүрлі жағдайда, мүмкіндік алды.

7. Таныстырылым бойынша ақпарат құрастырыңдар. *Болып табылады; ... га/ге бөлінеді; оның ішінде ... құрылымдарын қолданыңдар.*



 1. «Қазақстан тарихы» пәнінен алған білімдеріңді пайдалана отырып, берілген мәтін үзіндісін кеңейтіп түсіндіріңдер. Сұрақтарға жауап беріңдер.

«XV–XVIII ғасырларда жоңғар шапқыншылығы кезінде қазақ халқы «Ақтабан шұбырынды, Алқакөл сұламаға» ұшырап, атамекенінен үдере көшіп, мәжбүрліктен қоныс аударып отырған».

Сұрақтар:

1. Бұл қандай тарихи қасірет болды?
2. Қазақ халқының тағдырына қаншалықты әсері болды?

 2. Мәтін мазмұнымен танысыңдар. Қарамен берілген терминдерге түсінік беріңдер. Тыңдалым мәтінімен байланыс бар ма?

XX ғасырдың 90-жылдарынан бастап соңғы он жыл ішінде көші-қон басқаша сипат алды. Қазақстан Республикасының 1992 жылы 26 маусымда қабылданған «Көшіп келу туралы», 1997 жылы 13 желтоқсанда қабылданған «Халықтың көші-қоны туралы» заңдары көші-қон саласындағы қоғамдық қатынастарды реттеп, көші-қон үдерістерінің **құқықтық, экономикалық және әлеуметтік** негіздерін белгіледі. Сөйтіп, өзінің тарихи Отанына қайта оралатын адамдар мен отбасылар үшін жаңа жерде қажетті тіршілік жағдайларын жасау мәселесін мемлекеттік тұрғыда шешу ісі қолға алынды. Осыған орай Қазақстан Республикасының Көші-қон және **демография** жөніндегі **агенттігі**, Дүниежүзі қазақтарының қауымдастығы сияқты мемлекет және **беймемлекет** мекемелер құрылды, шет жұрттан **атажұртына** көшіп келетін қандастарға жыл сайын өсіп отыратын **квота** белгіленіп, олардың белгіленген аймақтарға қоныс теуіп, жайғасуы үшін мемлекеттік және жергілікті **бюджеттерден** қаржы бөлініп тұратын болды. Сондай-ақ Қазақстанға мәжбүрлі жағдайда көшіп келіп, тұрақтап қалған көптеген ұлт өкілдері өздерінің атажұртына көшіп баруға мүмкіндік алды.

(Қазақстан. Ұлттық энциклопедия, 3-том)

 3. Өткен сабақтағы тыңдалым мәтінінің ақпаратын еске түсіріңдер. Бүгінгі сабақпен байланыс бар ма? Екі мәтіндегі мәліметтерді салыстырып, өз ойларыңды монолог ретінде жазыңдар. Термин сөздерді пайдалануға тырысыңдар.

Тыңдалым мәтініндегі ой	Оқылым мәтініндегі ой	Менің ойым

4. Берілген ақпарат бойынша 5 минуттық эссе жазыңдар.

3-

сабақ

Атажұртқа оралу



1. Сөйлемді оқыңдар. Сұрақтарға жауап беріңдер.

Туған жер – алтын бесік, асыл анам.

Ғафу Қайырбеков

Сұрақтар:

1. Ақын туған жерді неге алтын бесікке теңейді? Екеуінің арасында қандай ұқсастықтар бар?
2. Туған жерді асыл анаға ұқсату арқылы ақын қандай сезімді жеткізгісі келді?



2. Тірек сөздерді пайдалана отырып, суретті сипаттаңдар.



туған жер
кең дала
атажұрт
сүю
сағыну



3. Мәтінді оқыңдар. Тақырып қойыңдар. Мәтін ішіндегі қарамен жазылған сөздердің мағынасын мәнмәтін арқылы түсінуге тырысыңдар.

Тәуелсіздік жариялаған соң, Қазақстан мемлекеті әлемнің басқа елдерінде өмір сүріп жатқан қандастарды Отанға

оралуға шақырды. Өйткені олар тарихтағы өртүрлі оқиғалармен байланысты өзге жерге көшкен адамдар еді. Қазақстан елге оралған қандастарға барлық жағдайды жасады. Өлемде қандастарды өз еліне жинаған үш ел болса, соның бірі Қазақстан болды. Бұл тұрғыдан келгенде, Германия мен Израиль мемлекеттерінің өзі бізге қызыға қарайды десек, артық айтқандық емес.

Әрине, жаңадан жерсіну, бейтаныс ортаға бірден бейімделу оңай болмас. Кейде **қиырдан** келген қандастарымызды жайлы орналастыру кезінде жекелеген жауапты адамдардың тарапынан болып жататын **бойкүйездік** пен **тоғышарлық** кездесіп қалатынын жасыруға болмайды. Мұндағы түйткілдер – мемлекеттің қатесі емес, кейбір **шенеуніктердің** төрешілдігіне байланысты жағдайлар.

Ағайынға арнап көп нәрсені айтқым-ақ келеді. Ел тірлігі, көпұлтты Қазақстанның бірлігі мен тыныштығы жатсам-тұрсам көкейімнен кетпейді. Туған жерге бағыт алған көштің жайы мені де көп мазалайды, жұртың туған жерге жаутаңдап қарап отырса, кісінің жаны қалай жай табады?!

Біз елге ел, басқа бас қосып, Қазақстан халқының саны мен сапасын арттырып отырмыз. Сол арқылы ұлттық-демографиялық саясаттың ең маңызды бағдарламасын жүзеге асырып келеміз. Осынау жылдарда елімізге 1 миллионға жуық қандасымыз оралды. Қазақ елінің **шаңырағы биіктеп, керегесі кеңейе** түсті. Көш әлі де тоқтаған жоқ. Тоқтамайды да.

Шет елдердегі қандастарымыз туралы айтар болсақ, қазіргі кезде өзге елде өмір сүріп жатқан қазақтардың жалпы саны ұлтымыздың үштен бірін, яғни 5 миллионнан астам адамды құрайды. Олар әлемнің 40-тан астам елінде өмір сүріп жатыр. Тәуелсіз мемлекеттің тізгінін қолымызға ұстаған алғашқы күннен бастап халқымыздың ежелгі асыл мұраларын, қадір-қасиетін қайта **жаңғыртып**, ұлт ретінде **түлетіп**, жаңа деңгейге көтеруге бар күшті салып, шет елдердегі бауырларымыздың өнерін, әдеби мұрасын, халықтың қолөнерін, ата кәсібін дамытуы үшін арнайы жұмыстар жүргізіп келеміз. Бұл – адами капиталды Отанға оралтудың оң қадамдарының бірі. Бұл қадам жаңылмайды, шегара жабылмайды. Ұлы көш жалғаса береді. Өйткені әлемдегі бар қазақ – бір қазақ.

(Н.Ә. Назарбаевтың «Ұлы Дала ұлағаттары» кітабынан)

 4. Сұрақтарға жауап беріңдер.

1. Қазақстан мемлекеті қандастарды не үшін Отанға оралуға шақырды?
2. Германия, Израиль, Қазақстан мемлекеттерінің арасында қандай ұқсастық бар?
3. Қандастардың туған жеріне оралуы оңай іске асты ма?
4. Тұрғын орнын, елін өзгерткен адамда қандай қиындықтар болуы мүмкін?

 5. Мәтінді қайта оқып, концептуалды талдау кестесін толтырыңдар.

Оралған қандастарды сипаттайтын сөздер	Елбасының сезімдері мен ойлары	Қандастардың туған жерде кездескен қиындықтары
	Елдің тыныштығы	тоғышарлық
Жырақтағы жұрт Жаутаңдап қарау	Жаным қалай жай табады?	

 6. Елге оралған қандастар рөлінде ассоциациялық ромбты толтырыңдар. Елге оралған адам неден қорқады? Нені күтеді? Ал өмірде қандай қиындықтар болуы мүмкін?



4-

сабақ

Сандар сөйлейді...

 1. Ақпаратты тыңдаңдар. Төмендегі сөйлемдерді оқып, сұрақ қойыңдар.

1. 1991 жылдан 2016 жылғы 1 қаңтарға дейінгі кезеңде 261 104 отбасы тарихи Отанына қайтып оралды.
2. Олардың көпшілігі, яғни 61,6% -ы Өзбекстаннан келген.

3. Елге оралған қандастарымыздың еңбекке қабілетті жастағылары – 55,6% .

4. Олардың 8,8% -ының жоғарғы білімі бар болса, 20,6% -ында орта арнаулы білім бар, 60,8% -ы – жалпы орта білімі бар азаматтар.

5. Қазір сол қандастарымыз өсіп-өніп, ұрпағымен 1,5 миллионнан асып кетті.

2. Топтық жұмыс.

1. Ақпарат бойынша диаграмма құрастырыңдар.

2. Өз диаграммаларыңды статистикалық мәліметпен салыстырыңдар. Қандай ұқсастықтар, айырмашылықтар бар?



3. Инфографика бойынша тұжырымдардың шын/жалған екенін анықтаңдар.

Ақпарат	Шын	Жалған
1. Өзбекстаннан келген қандастар саны басқа елдерге қарағанда әлдеқайда басым.		
2. Түрікменстаннан оралған қандастар саны Ресейге қарағанда 2,2 пайызға көп.		
3. Қытайдан қайтқан қандастар саны Моңғолияға қарағанда 4,2 пайыз көп.		
4. Қытайдан келген қандастар саны Өзбекстаннан қайтқан қандастар санына қарағанда 37,4 пайызға аз.		
5. Қазақстанмен шегаралас елдерден қандастар көп оралып жатыр.		

4. «Оралман» фильмінің кадрларына қарап, оның мазмұнын болжап көріңдер. Сұрақтарға жауап беріңдер.

1. Бұл адамдар қай елде тұрды?
2. Бұл отбасында Отанға оралу туралы ойды кім айтты деп ойлайсыңдар?
3. Бұл отбасының тұрмысы қандай?
4. Ақсақал жерді неге сүйіп жатыр?
5. Отанға оралған қандастардың өмірі оңай болды ма?
6. Қандай қиындықтар болды деп ойлайсың?
7. Фильмнің немен аяқталғанын білгің келе ме? Онда фильмді интернеттен сыныптастарыңмен бірге көріңдер.





1. Сұрақтар бойынша пікірлесіңдер.

1. «Қиырдан келген қандастар» деп кімдерді айтамыз?
2. Фотосуреттегі бейнелер таныс па? Олар кімдер?



2. Төмендегі сөз бойынша сұрақтарға жауап беріңдер.

Біз – тығырықты тар заманда тарыдай шашылып кеткен қандастарын Атамекенге жинаған әлемдегі үш елдің біріміз.

Нұрсұлтан Назарбаев

1. «Тығырықты тар заман» деп Елбасы қандай тарихи жағдайларды айтты?

2. «Тарыдай шашылып» деген сөздің мағынасын түсіндіріңдер.

3. *Атамекен, туған жер, Отан* сөздерінің қандай айырмашылықтары бар?



3. «Үш жақты күнделік» әдісі арқылы жаңа сөздерге түсінік беріңдер. Үлгі бойынша сөйлем құрап, сыныптастарыңмен талқылаңдар.

Жаңа сөздер	Түсініктеме	Сөйлемдер
қаламгерлер	жазушылар	Елге оралған қандас қаламгерлер тың шығармаларымен әдебиетімізді байыта түсті.
тың тыныс	тың ойлар	
жаңа леп	жаңалық	
руханият	адами құндылық	

тамыр жаю	тарау	
асқақтатып	жоғарылатып	
қомақты	мол	

4. Мәтінді тыңдаңдар. Мәтінде берілген мәліметтердің берілу ретін анықтаңдар.

Ақпараттар	Peri
Бір ғана Майра Мұхамедқызының өзі Қазақстанның өн өнері мен музыка мәдениетін әлемдік жаңа белеске көтеруге қаншалықты үлес қосып жүргенін айтсақ та жеткілікті.	
Тәуелсіздік жылдарында әлемнің әр түкпірінен еліміздің білім мен ғылым саласына келіп қосылған білікті педагог, ғалым бауырларымыз да аз емес.	
Боксшыларымыз Бақыт Сәрсекбаев пен Қанат Ислам әлемдік ең мәртебелі бокс бәсекелерінде ел абыройын асқақтатып, көк Туымызды биікте желбіретті.	
Бұған өз ісін білетін мыңдаған тәжірибелі мамандарды қоссаң, ұлт ретіндегі ортақ олжамыздың қаншалықты қомақты екеніне көзіміз айқын жетеді.	
Қандастарымыздың арасында кәсіпкерлікпен табысты айналысып, ғылымымыз бен білімімізді, мәдениетіміз бен өнерімізді дамытып жүргендер баршылық.	
Шұғыла Сапарғалиқызының би мектебінің өзіндік орны бар екені көпшілікке аян.	
Қазақ қаламгерлерінің қатары жүздеген ақын-жазушымен толықты.	
Таэквондо – бүгінде елімізде қанатын кеңге жайып, тез өркендеп келе жатқан спорттың бір түрі.	

5. Ақпаратты қайта тыңдаңдар. Сұрақтарға жауап беріңдер.

1. Мәтін не туралы?
2. Қандай негізгі ақпарат есінде қалды?
3. Автор ақпарат арқылы қандай ойды жеткізгісі келді?

*Негізгі
идеялар*

 1. Топқа бөлініңдер. Ақпараттармен танысыңдар. Тапсырмаларды орындаңдар.

1. Өр топ өз кейіпкерінің өмірі мен шығармашылығына байланысты негізгі мәліметтерді өңгімелеңдер.

2. Мәтін мазмұнындағы сандық көрсеткіштерді анықтап, қолданылу мақсатын түсіндіріңдер.

1-топ: Майра Мұхамедқызы.

2-топ: Мұстафа Өзтүрік.

3-топ: Бақыт Сәрсекбаев.



«Менің тарихи Отаным – Қазақстан арқылы әлемнің биік сахналарына көтерілдім. Америка, Еуропаның төрінде қазақтың дауысын асқақтаттым. «Азиада» алауын алып, жүгіру бақытына ие болдым. Мұның барлығы тәуелсіздігіміздің арқасы деп білемін. Мен тәуелсіз Қазақстанның бақытты әншісімін!».

Майра Мұхамедқызы – әнші, Қазақстан Республикасы Мемлекеттік сыйлығының иегері, көптеген халықаралық өн байқауларының жүлдегері. 1969 жылы 5 қыргүйекте Қытайдың Құлжа қаласында дүниеге келген. 1984 жылы музыка колледжін, 1988 жылы Бейжің (Пекин) Ұлттар университетін, 1996 жылы Құрманғазы атындағы Қазақ ұлттық консерваториясын бітірген. Тарихи Отанына 1994 жылы оралды. 1994 жылдан Абай атындағы опера және балет театрының әншісі. 2003–2004 жылдардағы опера маусымында Францияның «Гранд Опера» ұлттық театрында, 2004–2005 жылдары опера маусымында Вашингтон опера театрында келісімшартпен жұмыс істеді. Дүниежүзіндегі ірі қалалар мен үлкен залдарда жеке концерттер берді.

2001 жылы «Опера ариялары» атты алғашқы CD альбомы Францияда шықты. 2008 жылы қазақ халық әндерінен тұратын «Инжу-маржан» атты CD альбомы жарық көрді. 2001 жылы режиссер Ө. Қарақұловтың «Жылама!» атты көркем фильмінде басты рөлді сомдады.

(«Тәуелсіздік жемісі» кітабынан)

Мұстафа Өзтүрік – таэквондодан VI дан иегері, әлемге әйгілі таэквондо шебері, өз ұлтын мақтан тұтқан біртуар азамат. 1954 жылы 24 қарашада дүниеге келген. Орта мектепті 16 жасында Түркияда бітірген. Ол жоғары оқу орнын ағылшын тілінде оқыған. Мамандығы – журналист. Бірақ Тайваньда журналист ретінде емес, спорт саласына байланысты қалдырылады. Халықаралық ережеге сай, таэквондодан VI дан иеленген спортшының жекпе-жекке шығуына тыйым салынады. Сондықтан спорттың бұл түрінен шыңға шыққан Өзтүрік енді өзін бапкер ретінде сынауға бел буады. Кейін сол қызметін Түркияда жалғастырып, шеберлікке көтерілгеннен кейін Германияға шақырылады. Мұнда әуелі әскерлер мен полицейлерге тәлім береді. Үшжылдық келісімшарты аяқталған соң, сонда қалып, өз мектебін ашады. 1990 жылы тәуелсіздік қарсаңында Қазақстанға келіп, таэквондо өнерінің қанат жаюына ықпал етіп, таэквондо мектебін ашты. М. Өзтүрік 1995 жылы Қазақстанда дүниеден өтті.



«Бір өкінішім, – дейтін Мұстафа, – халықаралық жарыстарда Қазақстан атынан қатыса алмадым. Жақсы дайындалып, жарқырай көрініп жүрген кезімде қазақ елінің намысын қорғағанымда менде арман болмас еді...».

(«Тәуелсіздік жемісі» кітабынан)

Бақыт Сәрсекбаев – боксшы, Бейжің Олимпиадасының чемпионы, Қазақстан Республикасының Еңбек сіңірген спорт шебері. 1981 жылы 29 қарашада дүниеге келген. Қазақтың спорт және туризм академиясын жаттықтырушы-оқытушы мамандығы бойынша тамамдаған. Өзбекстанда 12 жастан бастап бокспен шұғылдана бастаған. 2002 жылы Азия чемпионы; 2003 жылы Африка-Азия ойындарының жеңімпазы; 2004



«Әлемдегі спорт жан-күйерлерін елімің Өн-ұранына құлақ түргізіп, Туына көз тіккізуден артық бақыт болмаса керек. Спорт адалдықты талап етеді. Ол біреулердің ақша мен атақ табуды көздейтін алаңы болмауы тиіс».

жылы атажұртына оралғаннан кейін Қазақстан чемпионы атанды. Бақыт – 2006 жылы студенттер арасында әлем чемпионы, кейінірек Катарда Азия ойындарының жеңімпазы болған қазақстандық жалғыз боксшы. Бейжіңдегі Олимпиадада бокстан ел құрама-сындағы жалғыз олимпиада чемпионы атанды. Б. Сәрсекбаев – I дәрежелі «Барыс» орденінің иегері.

(«Тәуелсіздік жемісі» кітабынан)



2. Бүгінгі тақырып бойынша 5 тірек сөз немесе 5 сөз тіркесін жазыңдар. Оларды қолданып, қысқа аннотация жазыңдар.

3. Жоғарыдағы кейіпкерлер туралы ақпараттық мәтіндер мен тыңдалым мәтінінің арасында байланыс бар ма? Қандай ұқсас ой, пікірлер, мәліметтер бар? Қандай ерекшеліктер бар?

	Неге көңіл бөледі?	Ерекшеліктері	Ортақ мәселе
Тыңдалым мәтіні			
Оқылым мәтіндері			



4. Қосымша дереккөздерді пайдалана отырып, «Еліне еңбегі сіңген отандастар» деген тақырыпта қиырдан келген қандастарымыздың өмірінен төмендегі бөлімдер бойынша таныстырылым дайындаңдар.

Бөлімдер:

- 1) Ғылым саласының қызметкерлері;
- 2) Медицина саласының білгірлері;
- 3) Табысты кәсіпкерлер.

Қабдеш Жұмаділовтің «Қаздар қайтып барады» әңгімесі

? 1. Суретке қараңдар. Сұрақтарға жауап беріңдер.



Сұрақтар:

1. Ұшып бара жатқан құстарды жиі көресің бе? Олар қандай сезім туғызады?
2. Ұлттық танымда ұшқан құс нені бейнелейді?
3. Елге деген сағынышты қандай құстар суреттейді?

Q 2. Қабдеш Жұмаділов туралы ақпаратпен танысыңдар.

Қабдеш Жұмаділов 1936 жылы Шыңжаң өлкесінің Тарбағатай аймағында дүниеге келген. Қазақстанның халық жазушысы. 1954 жылы «Шыңжаң» газетінде алғашқы өлеңдері жарық көрді. «Жамал» атты алғашқы әңгімесі 1956 жылы «Шұғыла» журналында басылды. 1962 жылы атамекеніне оралды. 1967 жылы «Жас дәурен» деген атпен өлеңдер жинағы шықты. Жазушы қаламынан көптеген әңгіме, хикаяттар, он шақты роман туды. Романдарының көбі тарихи тақырыпқа арналған. 1968 жылы «Қаздар қайтып барады» атты алғашқы әңгімелер жинағы, 1969 жылы «Көкейкесті» романы жарық көрді. Оның екі кітаптан тұратын «Соңғы көш» (1974–1981), «Атамекен» (1985), «Тағдыр» (1988) романдары Шыңжаң қазақтарының өмірінен жазылған. «Қаздар қайтып барады» әңгімесі Шыңжаң өлкесіне жер ауып кеткен қарапайым адамның туған елге деген сағынышын әңгімелейді. 1998 жылы «Қазақстанның Халық жазушысы» деген атақ берілді. «Парасат» орденінің иегері.

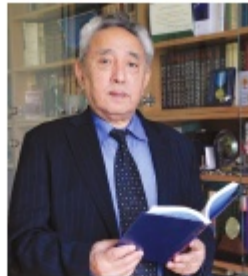

Қабдеш Жұмаділов

Тарбағатай, Үржар және Аягөз аудандарының Құрметті азаматы.



3. Төмендегі сөздердің мағынасына көңіл бөліңдер, есте сақтаңдар. Үлгі бойынша сөз тіркестерін және сөйлемдер құраңдар.

Сөздер	Мағынасы
жігері құм болу	үндемей қалу
ет жүрегі езілу	жаны ашу, мейірлену
жыртылып айырылу	<i>мұнда</i> көп
жіпке тізген моншақтай	қатар-қатар
қамшы салым	жақын жерде
көзден ғайып болу	жоқ болды
кірпік қақпай	көз алмай

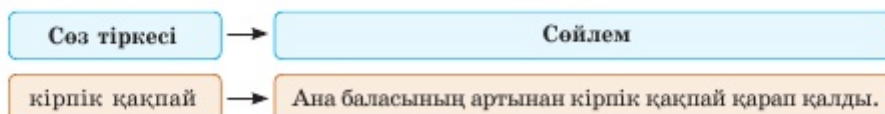

4. «Қаздар қайтып барады» әңгімесінен үзіндіні оқыңдар. Тыныс белгілерінің қойылуына назар аударыңдар. Төмендегі сұрақтар бойынша пікірлесіңдер.

...Өзінің бұл сапарға жалғыз шыққанын ойлағанда, жігері құм болып, ет жүрегі езіліп кетті... Шіркін, жалған-ай, дәл қазір қасымда томпаңдап Төлеутайым еріп келе жатса, арманым болмас еді-ау. Төлеутай деп отырғаны – қарттың жалғыз немересі.

Төлеутайы жетіге толып, мектепке барғаны бұл үшін үлкен мереке болып еді. Екі арқардың етін қазанға бір-ақ салып, маңайын шақырып, той жасады. Иленген тау ешкінің терісінен немересіне әп-әдемі сөмке жасап берді. Қашан үйреніскенше, мектепке өзі ертіп апарып жүрді.

Немересінің тілі қандай қызық?! Зерек, әр нәрсені білуге құмар-ды. Қарттың есіне мына бір оқиға түсті. Бір жолы Төлеутайды таяу жердегі қарасуға үйрек атуға ертіп барған. Көктемгі құс келетін уақыт. Сол маңдағы шұқанақ көлдер мен Қарасуда шүрегей үйректер жыртылып айырылады. Шал бара салып екі үйрек атып алды.

Бір заматта қанаттары сартылдап, су жағасына жіпке тізген моншақтай бір топ қаз келіп қонды. Жол бастаушы көсемі қамшы салым бөрінің алдында жүр.

– Ата, мына қазды атайықшы, – деді Төлеутай қуанып.
– Атшы анау алдында жүрген үлкенін.

– Жоқ, балам, бұл қаздарды атуға болмайды, – деді қарт басын шайқап. – Бұлар да жолаушы ғой, алысқа кетіп барады. Жолынан қалдырмайық.

– Алысқа дейсің бе? Қайда барады сонда? – деді Төлеутай таңырқап.

– Туған жеріне кетіп барады...

– Туған жері қайда?

– Алыста, сонау таудың ар жағында, – деп қарт қазір өзі жатқан асуды нұсқап еді сонда.

Бала «түсіндім, онда атуға болмайды екен» дегендей, өзіне жараспайтын бір естиярлықпен ойланып қалған. Өлгі қаздар бой жазып, суға қанып алды да, кешікпей аспанға көтерілді. Айналып ұшып, шарықтап көп жүрді.

– Өбден шарықтап, ана таудың деңгейіне көтеріліп алмақ, – деді қарт немересіне түсіндіріп, – аспандап алғасын терістікке қарай бір-ақ заулайды. Зайсан көлге, Қара Ертіске жеткенше қалай тоқтасын-ау, байғұстар! – Шал күрсінді.

Айтқанындай-ақ, қайтқан қаздар бұлардың төбесінен тағы бір айналды да, солтүстік қайдасың деп тартып берді. Қарт немересімен екеуі қаздар тобы көзден ғайып болып, аспан тұңғиығына сіңіп кеткенше, кірпік қақпай қарап тұрды.

Сұрақтар:

1. Оқиға қалай басталды?
2. Басты кейіпкер кім?
3. Қарт нені армандады?
4. Қарт қандай оқиғаны еске түсірді?
5. Қарттың күрсінуінің себебі неде деп ойлайсың?
6. Өңгіме неге «Қаздар қайтып барады» деп аталады?

5. Өңгімеден алынған үзінділерді оқып, олардың адам бойында қандай сезімдерді оятатынын жазыңдар.

Өзінің бұл сапарға жалғыз шыққанын ойлағанда, жігері құм болып, ет жүрегі езіліп кетті.

Екі арқардың етін қазанға бір-ақ салып, маңайын шақырып, той жасады.



Бір заматта қанаттары сартылдап, су жағасына жіпке тізген моншақтай бір топ қаз келіп қонды.		
– Жоқ, балам, бұл қаздарды атуға болмайды.		
– Бұлар да жолаушы ғой, алысқа кетіп барады. Жолынан қалдырмайық.		
Айналып ұшып, шарықтап көп жүрді.		
– Зайсан көлге, Қара Ертіске жеткенше, қалай тоқтасын-ау, байғұстар!		

6. Сөздер қатарынан артығын белгілеңдер.

1. Аспанға көтерілу, ұшу, айналу, заулау, шарықтау.
2. Солтүстік, терістік, алыс, тауға қарай, тарту.
3. Ғайып болу, көрінбеу, көзден таса болу, кірпік қақпай.

7. Сұрақтар бойынша топта пікірлесіңдер.

1. Автор басты кейіпкердің туған жерге деген сағынышын шынайы, әсерлі жеткізе алды ма?
2. Ол негізгі идеяны жеткізу үшін қандай сөздерді, әдісті қолданды?

Көмек

1. Өңгімеден қарттың туған жерге деген сағынышын бейнелейтін үзінділерді тауып оқыңдар.
2. Өңгімеден қарттың туған жерін атайтын сөйлемдерді анықтаңдар.

8-

сабақ

«Қаздар қайтып барады» (2-бөлім)

1. Мәтінде берілген мәліметтерді реті бойынша жүйелеңдер.

Ақпараттар	Реті
Бір жолы Төлеутайды таяу жердегі қарасуға үйрек атуға ертіп барған.	
Бала «түсіндім, онда атуға болмайды екен» дегендей, өзіне жараспайтын бір естиярлықпен ойланып қалған.	

Өлгі қаздар бой жазып, суға қанып алды да, кешікпей аспанға көтерілді.

...Өзінің бұл сапарға жалғыз шыққанын ойлағанда, жігері құм болып, ет жүрегі езіліп кетті...

Шал бара салып екі үйрек атып алды.

Қарт немересімен екеуі қаздар тобы көзден ғайып болып, аспан тұңғиығына сіңіп кеткенше, кірпік қақпай қарап тұрды.

Төлеутай деп отырғаны – қарттың жалғыз немересі.

– Ата, мына қазды атайықшы, – деді Төлеутай қуанып.

Төлеутайы жетіге толып, мектепке барғаны бұл үшін үлкен мереке болып еді.

 2. Мәтін мазмұны бойынша негізгі ақпараттарды анықтаңдар. Құрылымы бойынша талдау жүргізіңдер. Сыныптастарыңмен ой бөлісіңдер.

Шығарманың аты	Авторы	Кейіпкері	Іс-әрекеті	Адами қасиеті

 3. Көп нүктенің орнына мағынасы жағынан сай келетін жалғаулық шылауларды қойыңдар. Сыныптастарыңмен салыстырып, қойылу себептерін түсіндіріңдер. Мағыналық түрлерін ажыратыңдар.

1. Төлеутайы жетіге толды, ... мектепке барғаны бұл үшін үлкен мереке болып еді. 2. Екі арқардың етін қазанға бір-ақ салды ..., маңайын шақырып, той жасады. 3. Иленген тау ешкінің терісінен немересіне әп-әдемі сөмке жасап берді ... қашан үйреніскенше, мектепке өзі ертіп апарып жүрді. 4. Зерек ... әр нәрсені білуге құмар-ды. 5. – Жоқ, балам, бұл қаздарды атуға болмайды, – деді қарт басын шайқап, ... бұлар да жолаушы ғой. 6. Алысқа кетіп барады, ... жолынан қалдырмайық. 7. Қайтқан қаздар бұлардың төбесінен тағы бір айналды ..., солтүстік қайдасың деп тартып берді.

Жалғаулық шылаулар: да, сол себепті, және, сондықтан, өйткені, да, әрі.

 4. Мәтін ішінен алынған сөйлемдерге тиісті тыныс белгілерін қойыңдар. Тыныс белгілердің қойылу себептерін түсіндіріңдер.

1. Шіркін жалған-ай дәл қазір қасымда томпаңдап Төлеутайым еріп келе жатса арманым болмас еді-ау. 2. Ата мына қазды атайықшы деді Төлеутай қуанып. 3. Алысқа дейсің бе Қайда барады сонда деді Төлеутай таңырқап.

4. Туған жері қайда 5. Алыста сонау таудың ар жағында деп қарт қазір өзі жатқан асуды нұсқап еді сонда. 6. Зайсан көлге Қара Ертіске жеткенше қалай тоқтасын-ау байғұстар.

9-

сабақ

«Қаздар қайтып барады» (3-бөлім)



1. Мақалдармен танысыңдар, сұрақтарға жауап беріңдер.

Өзге елде сұлтан болғанша,
Өз еліңде ұлтан бол.

(Мақал)

Өркімнің өз жері –
Мысыр шаһары...

(Мақал)

Туған жердің қадірін шетте
жүрсең, білерсің...

(Мақал)

Жат елдің жақсысы болғанша,
өз еліңнің сақшысы бол.

(Мақал)

Сұрақтар:

1. Мақалдарда қандай сөздер қайталанады?
2. Мақалдарды қандай тақырыпқа біріктіруге болады?
3. Қай мақалды жиі естисің?



2. Төмендегі сөздерді мағыналарымен сәйкестендіріп айтыңдар. Оларды қатыстырып, сөйлем құраңдар.

- | | |
|------------------------|------------------------------|
| 1) мойын бұрғызған жоқ | А) қиыншылығын бөлісу |
| 2) ақсүйек жүт | Ә) ерте қайтыс болды |
| 3) қапас | Б) қайырымды іс |
| 4) қыршынынан қиылыпты | В) ашаршылық кез |
| 5) игілікті іс | Г) түрме |
| 6) мұңын шаққандай | Ғ) асығыс, ештеңеге қаратпау |



3. Үзіндіні оқыңдар, сұрақтарға жауап беріңдер.

Соңғы бірнеше жыл бұл өлкені жайлаған ашаршылық бұлардың қара лашығына ене алмай-ақ келіп еді. Қарт көрі сүйегін сүйретіп, аң, құс атып әкеліп, немересін сақтап қалуға бар жанын салған.

Бір күні атып алған қояны мен кекілігін арқалап үйіне келгені сол еді, мұны екі полицей тосып отыр екен. Ай-шайға қаратпай, шалдың қол-аяғын байлады да, арбаға отырғызып, қалаға алып кетті. Мектепке кеткен немересіне де мойын бұрғызған жоқ. Тергеусіз, сұраусыз апарып, түрмеге қамап тастады. Бір айдай жауапсыз жатып қалды. Өзіне қандай айып тағылғанын да білмеді. Тек тергеуге әкелгенде ғана ұқты мән-жайды. Бұған екі түрлі қылмыс таңылған көрінеді. Біріншісі – «Аң аулағанды сылтау қылып, үнемі тау арасында жүреді екенсің. Бірнеше рет шегара бойына да жақын барып қайтыпсың. Сондағы мақсатың не? Екіншісі – «Сенде тығулы жатқан мылтық бар. Соны өкіметке тапсыруың керек».

Қарт түрмеде бір жыл жатты. Тек қыс өтіп, келесі көктемде ғана мұны қапастан босатты.

Алдында қандай қасірет күтіп тұрғанын бұл ауылға келгенде бір-ақ білді. Өткен қыста да ақсүйек жұт болып, малдан тігерге тұяқ қалмаған. Адам шығыны да аз емес. Тірілердің қатары селдіреп, жотадағы зираттың қарасы малай түсіпті. Қарт сол зираттың шет жағындағы кішкентай жас топырақты құшақтап, бір тәулік ессіз жатты. Өзі жоқта жалғыз жұбанышы – Төлеутайы аштыққа төзбей қыршынынан қиылыпты...

Жасы жетпіске келсе де, қайраты қайтпаған қарт сол күннен бастап күрт төмендеп кетті. Есіне сонау алыста қалған туған жері түсе берді. Түсінде сол ғажайып өлкенің құшағында жүретін болды.

Шал ендігі қалған аз өмірін бір игілікті іске жұмсауға бел байлады. Ол – қырық жыл бойы көкірек түкпірінде жатқан осынау сапар болатын.

Түн ортасы жақындап, ай батып кеткен кезде қарт орнынан тұрды. Шекпенінің етегін түрініп, белін шарт буып алды. Ол сызықтан өте салысымен бүкеңдеп жүгіріп отырып, екі-үш шақырымдай ұзап кетті. Тобылғылы құр сайға жеткенде, «yh» деп демін бір-ақ алды. Тұла бойын тер басып кеткен екен, дереу омырауын ағытып, терістіктен аңқылдай соққан самалға тосты. Өлдекімге мұңын шаққандай, еңкілдеп жылап жіберді. Сақалынан пара-пара жас ақты. Жер-ананы құшақтап сүйе берді. Біресе жылап, біресе күледі. «Ай-

налайын туған жер, сені де көретін күн болады екен-ау» деп тұншыға күбірлейді. Қалтыраған қолымен көңірсіген дымқыл топырақтың бір уысын алып, бетіне басады, танауына апарып, қайта-қайта иіскей береді...

(Қабдеш Жұмаділов.
«Қаздар қайтып барады» әңгімесінен)

Сұрақтар:

1. Қарт адам немен күн көрді?
2. Қартты полицейлер қайда қамады?
3. Оған қандай айып тағылды?
4. Шалдың немересі бар ма?
5. Ол түрмеде қанша уақыт өткізді?
6. Төлеутай неден қайтыс болды?
7. Шалдың қандай арманы болды?
8. Қарт шегарадан өтті ме?

4. Әңгімені талдаңдар, салыстырыңдар, қорытынды жасаңдар.

1. Әңгімеден оқиғаны дамытқан басты қауіпті табыңдар.
2. Қауіпті сипаттайтын детальдарды анықтаңдар.
3. Қауіпті күшейткен оқиғаны атаңдар.
4. Қарттың өміріндегі ең ауыр күнді сипаттаңдар.
5. Оқиғаның шешімін баяндаңдар.
6. Қарттың отбасында қиындықты тудырған себептерді табуға тырысыңдар.

5. «Әңгіменің тақырыбы автордың ойын толық жеткізді» деген тақырыпта келісу/келіспеу эссесін жазыңдар.

10-

сабақ

Туған жер – алтын бесік



1. Топқа бөлініңдер. Төмендегі тапсырмаларды орындаңдар.

1-топ. Қ. Жұмаділовтің «Қаздар қайтып барады» әңгімесінің толық мазмұнын (1, 2, 3-бөлім) жоспар ретінде циклограммаға салыңдар, мазмұнын қысқаша әңгімелеп беріңдер.

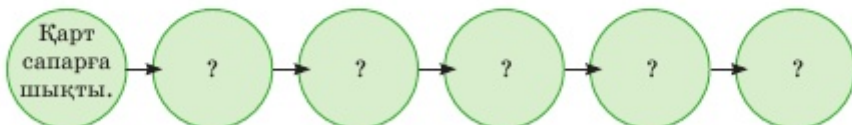

2-топ. Көркем шығармада көтерілген әлеуметтік-қоғамдық мәселелерді баяндаңдар.

1. Қалай ойлайсыңдар, кейіпкер бөтен елге не үшін барған?

2. Еліне оралуға неге кеш шешім қабылдады?

3. Жазушының өмірі мен әңгімесінің арасында байланыс бар ма?

4. Мәтін мазмұнында кездесетін қоғамдық-әлеуметтік мәселелерді атаңдар.

3-топ. А. Майковтың «Емшан» шығармасын тыңдаңдар. Қысқаша мазмұнын постерге түсіріп, сыныптастарыңа әңгімелеп беріңдер.

2. Жұптық жұмыс. Алдыңғы тапсырмада баяндалған А. Майковтың «Емшан» шығармасын Қ. Жұмаділовтің «Қаздар қайтып барады» әңгімесімен салыстырыңдар. Ұқастығы жағынан мәтіндерге жан-жақты талдау жүргізіңдер.

	«Қаздар қайтып барады»	«Емшан»
Стилі		
Мәтін жанры		
Мәтін тақырыбы (Көтерілген мәселе)		
Негізгі идеясы (Не үшін жазылған?)		
Мақсатты аудиториясы (Кімге арналған?)		
Ұқастықтары		
Ерекшеліктері		

 **3. Кестедегі сөздерден мақал-мәтел құрастырыңдар.**

ормансыз, адам, тең, бұлбұлмен; орман, отансыз

өзге, сұлтан, өз, ұлтан, елде, болғанша, бол, еліңде

қадірін, туған, білерсің, жердің, жүрсең, шетте

құс, пенде бірдей, бөтен, жырақта, қасиетін

4. Оқылым және тыңдалым мәтіндерінің маңызды ақпараттарын еске түсіріңдер. Суреттер мен тірек сөздерді пайдаланыңдар.

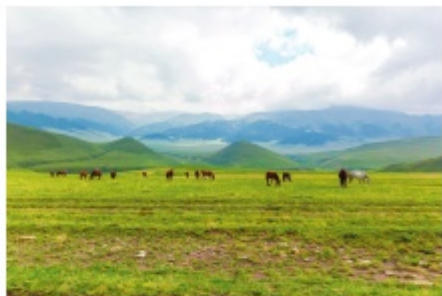

Тірек сөздер: ата-баба арманы, тәуелсіздік, туған жер, жырақта, әділеттілік, көші-қон, біржолата, жалынды, атажұрт, тең құқылы, топырағы, квота, бағдарлама, шексіз.

«Туған жер – алтын бесік» деген тақырыпта жинақы мәтін құраңдар. Мәтін мазмұнында шылаудың мағыналық түрлерін, тақырып бойынша тірек сөздерді қолданыңдар.

1. Суретке қараңдар, сұрақтарға жауап беріңдер.



1. Бұл таңба-сурет саған таныс па?
2. Бұл қандай ұйымның белгісі?
3. «Қауымдастық», «құрылтай» сөздері таныс па? Шаңырақпен қандай байланыс бар деп ойлайсыңдар?

2. «Қауымдастық», «құрылтай» терминдерінің анықтамаларымен танысыңдар. Концептуалды картаны толтырыңдар.

Қауымдастық – саяси, ғылыми, мәдени т.б. мақсаттарға жету үшін тұлғалардың бірігуі.

Дүниежүзі қазақтарының құрылтайы – Дүниежүзі қазақтарының қауымдастығының ең жоғарғы органы.

Дүниежүзі қазақтарының құрылтайы

Саяси қызметі

Мәдени қызметі

Ғылыми қызметі

3. Мәтінді тыңдаңдар. Мәтін мазмұнында кездескен жаңа сөздерді анықтаңдар.

4. Ақпаратты қайта тыңдаңдар. Кестедегі сандық ақпаратты сөйлеммен ашып жазыңдар. Мәтіндегі сандар ненің көрсеткішін білдіреді?

№	Сандар	Қандай ақпарат айтылған?
1	1992 жыл	
2	2002 жыл	
3	32, 312	
4	2011	
5	20 жыл	
6	2017 жыл	
7	39, 350, 750	
8	6,5 миллион	
9	40 пайызы	
10	11 миллионнан	

 5. Мәтінді тағы бір рет тыңдаңдар. Ақпараттарды реті бойынша орналастырып жүйелеңдер.

1. Дүниежүзінің түкпір-түкпірінен жиналған қазақтар қасиетті Түркістан қаласында бас қосты.

2. 2005 жылғы Құрылтайда: мәдениет, оқу-білім, бұқаралық ақпарат құралдары және көші-қон шаралары қарастырылып, шетелдегі қазақтармен байланыс жасаудың өзекті мәселелері талқыланды.

3. 1992 жылы Алматыда өткен Дүниежүзі қазақтарының құрылтайына 33 елден, сонымен қатар Қазақстан облыстарынан келген 800-дей өкіл қатысты.

4. Қазақстан Республикасы тәуелсіздік алғаннан кейінгі қазақ ұлтына деген ең басты атқарған ісі мен игі әрекетінің бірі – Дүниежүзі қазақтарының құрылтайы.

5. Бұл отырыста шетелдегі ағайындармен рухани-мәдени байланыс, көші-қон, шетелдегі қазақ жастарының елімізде білім алуы, бизнес, кәсіпкерлік және тағы басқа мәселелер қаралды.

6. 2011 жылы Нұр-Сұлтанда өткен құрылтай отырысында көші-қон туралы заң жобасы қайта қаралып, ұлттық өнерді кеңінен дамыту және т.б. келелі мәселелер талқыланды.

6. Сұрақтар бойынша пікірлесіңдер.

1. Мұндай бас қосу не үшін керек?

2. Құрылтайдың дүниежүзінде қандай орны бар?



1. Мәтінді оқыңдар. Тапсырмаларды орындаңдар.

Құрметті отандастар!

1. Қазақтың талантты халық екені дүниежүзіне белгілі. Бәріміз бірігіп осы жылдар ішінде келелі табыстарға жеттік. Жалпы орташа өмір сүретін халықтардан озып, олардан жоғары шықтық. Экономикамызды 22 есе өсірдік. Бүгінгі қазақтың тарихында оның жағдайы мен тұрмысы еш уақытта мұндай болған емес. Бұл – тарих тұрғысынан қас қағым сәт болғанмен, қазіргі таңда тұтас дәуірге татитын уақыт. Біз бұл жолдан да өттік.

2. Бірінші жолымыз – тәуелсіздік алған қуанышымыз. Екіншісі – 2030 жылға дейінгі бағдарламамыз. Оны орындадық. Енді үшінші жол – 2050 жылға дейінгі Стратегиямыз. Оның негізгі мақсаты – өркендеген ең үлкен мемлекеттер қатарына қосылу.

Бұл жұмыстардың өзегіне айналатын Рухани жаңғыруды қолға алдық.

3. Халықтар зор бәсекелестік жолына түсті. Солардың қатарында болу үшін біз де қамдануымыз керек. Біріншіден, қазақ тілін латын әліпбиіне көшіру. Бұл – ана тіліміздің жаһандық ғылым мен білімге кірігуін әрі әлем қазақтарының рухани тұтастығын қамтамасыз ететін бірегей қадам. Латын әліпбиіне көшу арқылы басқа тілдерді үйренуге мүмкіндігіміз артады және жаңа заман талабына сай халқымыздың өсіп-өркендеуіне жол ашылады.

Екіншіден, гуманитарлық бағыттағы ең үздік 100 оқулық қазақ тілінде шығады. Бұл – қазақстандықтар үшін ғана емес, күллі қазақ үшін айрықша маңызды жоба.



Үшіншіден, «Туған жер» жобасы әрбір азаматтың жері мен еліне қамқорлық жасауын көздейді.

Төртіншіден, қазақ үшін Атамекеннің бір шымшым топырағына дейін тұнып тұрған қасиет. Тұтас түркінің алтын бесігі Алтай, киелі Түркістан, ұлт ұясы Ұлытау және басқа да орындар – барша қазақ үшін қасиетті. Бұл жерлерге шетелден сан мың қазақ келіп, тағзым етіп жүр. Алайда кейінгі жастардың елдегі тарихи, рухани құндылықтардан хабары аз.

Бесіншіден, Қазақстан мәдениетін әлемге танытатын бірегей жоба басталды. Қазақстан мәдениеті дегеніміз ең алдымен, қазақтың мәдениеті.

Алтыншыдан, «Қазақстандағы 100 жаңа есім» жобасы Тәуелсіздік жылдарында жетістікке жеткен отандастарымызды елге таныстырып, үлгі етуді көздейді. Осы жылдар ішінде баршаға белгілі болған отандастарымыз да аз емес. Соларды іріктеп, аттарын әлемге таныту керек. Оларды алыстағы ағайын білуі қажет.

Сондай-ақ өмір бойы сыртта жүрсе де, білімі мен білігі, өнері мен дарыны арқылы қазақтың атын шығарған бауырларын тарихи Отаны тануға тиіс. Рухани жаңғыру деген – бүкіл қазақтың жаңғыруы, бірлік деген – барша қазақтың бірлігі. Бұл – негізгі мәселе. Біздің қол жеткен табысымыз – ел ішіндегі тыныштық пен бірліктің арқасы. Қазіргі жаһандану дәуірінде рухани тұтастық қана қазақты ғасырлар сынынан сүрінбей өтетін Мәңгілік ел етеді.

(Н.Ә. Назарбаев. Дүниежүзі қазақтарының V құрылтайында сөйлеген сөзінен)

2. Мәтіндегі ойдың берілуіне сай келетін сөз құрылымын анықтаңдар.

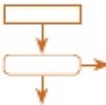
1. 

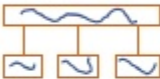
2. 

3. 

4.

1-пікір	2-пікір	3-пікір

5. 1. _____

6. 

3. Жұптық жұмыс. Мәтінді қайта оқыңдар. Тезистерді түсіндіретін сөздер мен сөз тіркестерін анықтаңдар.

Үлгі:

1. Қазақтың талантты халық екені дүниежүзіне белгілі.

<u>келелі табыстар</u>	<u>кедейшіліктің</u>	<u>экономика</u>
	<u>3 пайызға төмендеуі</u>	<u>22 пайызға өсті</u>

2. Негізгі мақсат – өркендеген ең үлкен мемлекет қатарына қосылу.

3. Халықтар зор бәсекелестік жолына түсті.

4. Атамекеннің бір шымшым топырағына дейін тұнып тұрған қасиет.

4. Сөздер қатарынан артық сөзді табыңдар.

1. Қас қағым сәт, тұтас дәуір, өркендеген ел, осы жылдар.
2. Тағзым ету, құрметтеу, қамқорлық жасау, дәріптеу.
3. Маңызды, қымбат, қасиетті, рухани тұтастық.
4. Кірігу, бірігу, қамдану, бас қосу.
5. Мақсат ету, көздеу, қосылу, міндет қою.
6. Жолына түсу, көздеу, қамтамасыз ету, бағыт алу.
7. Барша, бүкіл, тұтас, бірегей.

5. Топтық жұмыс. Рухани жаңғыру идеясының маңызын себеп-салдар мағыналық байланыс түрінде көрсетіп, түсіндіріңдер.

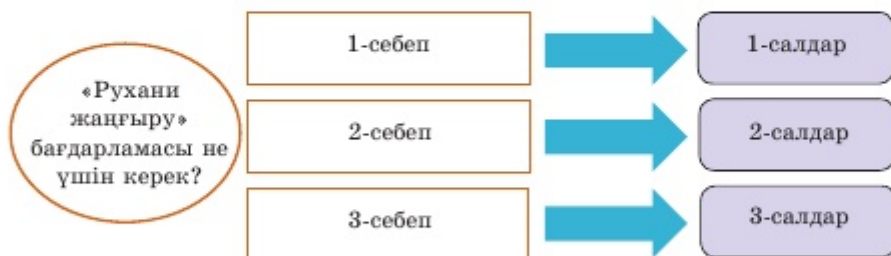

1-

сабақ

Толеранттылық – бейбіт өмір белгісі



1. Сурет авторлары өз туындыларында қандай ойды жеткізді?



2. Толеранттылық сөзінің мағынасын ашатын сөздерді табыңдар.

төзімділік

сабырлылық

жылы қарым-қатынас

мәдениеттілік

ұтқырлық

құрметпен қарау

ақылдылық

шыдамсыздық

шығармашылық

бірлік

білімділік

жұмсақтық

достық

бәсекелестік

табыскерлік

кешірім

басқара білу



3. Сөздермен сөз тіркесін құраңдар.

Жаңа сөз	Сын есім	Етістік
төзімділік	таза, адал	туғызу, қалыптастыру, дамыту
құрмет		



4. Сөйлеу әдеби ережелерін пайдаланып, төмендегі сұрақтарға жауап беріңдер.

Толеранттылық дегенді қалай түсінесіңдер?
Толеранттылық сөзі неге жиі айтылады?
Сен өзіңді толерантты адаммын деп есептейсің бе?

Менің ойымша, ... деп ойлаймын.
Менің көзқарасым бойынша
Менің түсінігімде ... екеніне сенімдімін.
Мысалы:

5. «Толеранттылық» сөзімен ассоциациялық ромбты толықтырыңдар.



6. Топтық жұмыс. «Толеранттылық тағылымы» мәтінімен танысыңдар. Топтық жұмыс түрлерін орындаңдар.

1-топ. Сыныпта оқушылардың толеранттылық туралы пікірлерін анықтайтын сауалнама сұрақтарын құрастырыңдар. Сауалнама жүргізіңдер.

2-топ. Толеранттылықты бейнелейтін постер дайындаңдар.

3-топ. Толеранттылықпен байланысты оқиғаларды, мысалдарды табыңдар, әңгімелендер.

4-топ. Толеранттылыққа қарама-қарсы әрекет түрлерін атаңдар, мысалдар келтіріңдер.

Толеранттылық тағылымы

Толеранттылық (латын тілінде *tolerantia* – төзімділік, көнбістік) – басқа ойға, көзқарасқа, наным-сенімге, іс-әрекетке, әдет-ғұрыпқа, сезім-күйге, идеяларға төзімділік, жұмсақтық көрсете білу қасиеті. Толеранттылық адам құқығы мен бостандығы, плюрализм сияқты демократиялық принциптердің бірі болып есептеледі. Толеранттылық – қоғамның жалпы және саяси мәдениет деңгейінің көрсеткіші.

«Толеранттылық» сөзі әр тілде түрлі мағына береді. Мысалы: француз тілінде – басқаға оң көзқарас, орыс тілінде – төзімділік, шыдамдылық, араб тілінде – сабырлық, рақымшылдық, қытай тілінде өзгелермен көркем қарым-қатынас мағынасын білдіреді. Толеранттылық бірлікке жетуге мүмкіндік береді. Ол адамдардың жан-жақты құқықтары мен еркіндіктерін қабылдау негізінде қалыптасады.

Толеранттылық туралы Декларация 1995 жылы ЮНЕСКО-ның конференциясында бекітілді. Содан бері 16 қараша

дүниежүзілік толеранттылық күні болып аталып кетті. Декларацияда толеранттылық «біздің әлемдегі аса бай көп түрлі мәдениетіне, өзін-өзі таныту формаларына және адамның жеке-даралығын көрсету әдістеріне құрметпен қарау, қабылдау және дұрыс түсіну» мағынасында көрсетілді. Декларацияға сәйкес «адамдар табиғатынан сыртқы келбеттерімен, беделімен, сөйлеу мәдениетімен, тәртібімен, құндылықтарымен ерекшеленеді және бейбітшілікте өмір сүру, өзінің даралығын сақтап қалу» құқығына ие.

Қарапайым түсінікпен айтсақ, басқа пікірлерге төзімділік таныту, ашусыз, қысымсыз, басқара білу біліктілігі, олардың кемшіліктері мен қателіктерін кешіре білу деген сөз. Жалпы толеранттылық – өркениетті қоғамға тән құбылыс. Бұл – халықтың сана-сезімінің, дәстүрінің, рухани байлығының кемелденгенінің айқын көрінісі.

(Салтанат Әубәкірова. «Қазақ қоғамындағы толеранттылықтың тарихи-мәдени типтері» кітабынан)

2-

сабақ

Мен қазақ халқына ризамын!

1. Ақпаратпен танысыңдар.



Герольд Бельгер

Герольд Бельгер – қазақ қоғамына танымал жазушы, ұлты – неміс. Оны қазақ халқы «Гераға» деп атады. Гераға Саратов облысы Энгельс қаласының немістер қоныстанған Поволжье өңірінде дүниеге келген. Ұлы Отан соғысы басталғанда ол ата-анасымен Қазақстанға жер аударылады. Герольд Бельгердің қазақ халқына деген құрметі кішкентай кезінен қалыптасты.

Мектепті бітіргеннен кейін Қарағандыға оқуға барады, бірақ қабылданбайды. Өйткені жер аударылғандардың баласы. Келесі жылы Алматыдағы Қазақ ұлттық педагогика институтының есігін қағады. Бірақ сол баяғы «жер аударылғандардың баласы» деген атақ тағы да кедергі келтіреді. Оған оқуға түсуге көмек қолын созған Мәлік Ғабдуллин еді. Өмірінің соңына дейін Гераға Мәлікті әкесіндей құрметтеді. Жалпы Герольд Бельгер қазақ халқын аса қадір тұтатын.

2. Ақпарат мазмұнына сай сұрақтарды анықтаңдар.

1. Ол соғыс уақытында қайда тұрды?
2. Герольд Бельгер қайда дүниеге келді?
3. Герольд Бельгер қандай отбасында дүниеге келді?
4. Герольд Бельгердің отбасы Қазақстанға қалай келді?
5. Герольд Бельгер қандай университетке түсті?
6. Оған кім көмектесті?
7. Қарағанды университеті Герольд Бельгерді неге оқуға қабылдамады?
8. «Жер аударылған» деп кімдерді атаған?



3. Герольд Бельгердің сұхбатын тыңдаңдар. Сұрақтарға жауап беріңдер.

1. Герольд Бельгер қазақ тіліне қандай анықтама берді?
2. Герольд Бельгер қазақ тілін қалай меңгерді?
3. Ол қайда тұрды?
4. Герольд Бельгер нешінші сыныпта қазақ тілін жақсы меңгерді?
5. Герольд Бельгер кім болуды армандады?
6. Герольд Бельгер кімдерді «жерлестерім» деп атайды?

4. Тұжырымдарды шын/жалған/айтылған жоқ деп бөліңдер.

1. Герольд Бельгер 1941 жылы ата-анасымен бірге Солтүстік Қазақстан облысына жер аударылды.
2. Ол 2-сыныпта орыс мектебіне барды.
3. 5-сыныпта Герольд Бельгер жазушы болуды армандады.
4. Ол шығармаларын неміс тілінде жазды.
5. Герольд Бельгердің жерлестері Германияда тұрады.
6. Герольд Бельгер қазақ дыбыстарын айта алмады.
7. Герольд Бельгер қазақ тілін «бай тіл» деп есептейді.



5. Ақпаратты оқыңдар, тарихи деректерді анықтаңдар.

Депортация немесе халықты күштеп көшіру – еліміздің өткен тарихының қаралы беттерінің бірі.

КСРО-дағы жаппай қуғын-сүргін жылдарында 3 млн астам адам жер аударылды. «Сенімсіз халықтар» қоныстанған арнайы аудандар – солтүстік облыстар, Сібір, Орал, Орта Азия және Қазақстан жері болды. Бұл халықтардың ең көп бөлігі Қазақстан жері мен Сібірге қоныстандырылды. Жер аударылғандардың саны 1 миллион 200 мың болған. Қазақ жеріне немістердің 38% -ы, шешен мен ингуштардың 83% -ы,

көрістердің 59% -ы, балқарлардың 55% -ы, қарашайлардың 58% -ы, гректердің 76% -ы, курдтардың 62% -ы күштеп қоныс аударылды. Қоныстанушылар іс жүзінде Қазақстанның барлық облыстарына орналастырылды.

(*history.kz сайтынан*)

6. Сөздердің мағыналарын түсіндіріңдер.

	Күнделікті қолданыстағы мағынасы	Тарихи мағынасы
күштеп көшіру		
қуғын-сүргін		
жер аудару		
қоныстандыру		

7. «Сенімсіз халық» сөз тіркесімен байланысты ақпараттарды анықтаңдар. «Тарих» пәні мұғалімімен сұхбаттасыңдар.

3-

сабақ

Ел бірлігі



1. Берілген мақалдарға назар аударыңдар. Олардың мағыналарында ортақ белгі бар ма? Өз ойларыңды бөлісіңдер.

Көп түкірсе – көл.

Бір жеңнен қол шығар,
Бір жагадан бас шығар.

Богатство – не богатство,
единство – богатство.

Где единство там жизнь.



2. «Бірлік» сөзіне ассоциация құрыңдар.

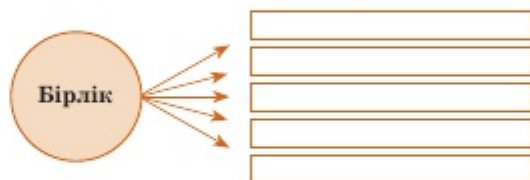

3. Жаңа сөздермен танысыңдар. Есте сақтаңдар!

Жаңа сөздер	Мағынасы
абыз би	бата беретін, болжам жасап, жорамал жасайтын адам
әуелі	алдымен

солқылдақ шыбық	жас шыбық
саяқ жүру	жалғыз жүру
ауызбірлік	ынтымақ, бірлік
бақ	бақыт, талай

4. Жаңа сөздермен сөз тіркестерін және сөйлемдер құраңдар.

Жаңа сөз	Сөз тіркесі	Сөйлем
абыз, би	кемеңгер абыздар	Қазақ халқының бірлігін кемеңгер абыздар әділ қорғап отырған.



5. Мәтінді мұқият оқыңдар. Сұрақтарға жауап беріңдер.

Төле би жас кезінде талай жасы үлкен атақты абыз билердің алдынан өтіп, батасын алады. Төле бала әуелі әкесіне барыпты. Жасы жүзге тақап отырған әкесі ынтымақ, ел бірлігі жөнінде әңгіме айтып отырады. Төле: «Қалай еткенде бірлік болады, оның күші қандай болмақ?» – дегенді сұрайды. Сонда әкесі әуелі жауап айтпас бұрын бір бума солқылдақ шыбық алдырады:

– Балам, мынаны сындырып көрші.

Төле буылған шыбықты олай-бұлай иіп сындыра алмайды.

– Енді сол шыбықты бір-бірлеп сындыршы.

Төле ортасынан буылған шыбықты шешіп, біртіндеп оп-оңай сындырып береді. Әкесі:

– Бұдан не түсіндің, балам? – дейді.

Сонда Төле бала:

– Түсіндім, әке, бұл мысалыңыздың мәнісі: ынтымағы, бірлігі мықты елді жау да, дау да ала алмайды. «Саяқ жүрген таяқ жейді» демекші, бірлігі, ынтымағы жоқты жау да, дау да оп-оңай алады», – дегеніңіз ғой.

– Бәрекелді, балам, дұрыс таптың. Ел билеу үшін алдымен елді ауызбірлікке, ынтымаққа шақыра біл. «Бақ қайда барасың? – Ынтымаққа барамын» дегеннің мәнісі осы депті.

(«Тәрбие құралы» кітабынан)

Сұрақтар:

1. Әңгіме кім туралы?
2. Төле би кімдермен сөйлесті?
3. Төле би қандай сұрақ қойды?
4. Шыбықтар нені бейнелейді?
5. Төле би әкесінің ойын түсінді ме?
6. Әңгімені рөлге бөліп ойнаңдар.

1. Оқшау сөздердің ережесімен танысыңдар, естеріңе сақтаңдар.

Тілдік бағдар

Оқшау сөздер

Сөйлемдегі сөздермен синтаксистік байланысқа түспей, дауыс ырағымен ерекшеленіп тұратын сөздерді *оқшау сөздер* дейміз. Оқшау сөздер 3-ке бөлінеді.

Түрі	Қаратпа сөздер	Қыстырма сөздер	Одағай сөздер
Ереже	Тыңдаушының не оқушының назарын аударатын сөз немесе сөз тіркесі	Сөйлеушінің айтылған ойға әртүрлі қатынасын білдіретін сөйлемдегі басқа сөздермен байланысқа түспейтін оқшау сөзі	Адамның сезімін, көңіл күйі, еркімен байланысты дыбыстық ишаратты білдіретін сөздер
Мысалы және тыныс белгісі	1. Жігіттер , ертең сынақ болады. 2. Ұялма, балам, жоғары шық! 3. Ендігі кезек сенде, қарағым!	1. Меніңше , сенің айтқаның дұрыс. 2. Сізде, рас , жұмысым бар еді. 3. Біріншіден , оның айтқаны дұрыс. 4. Өзі осында келген шығар, сірә!	Қап , оны кеше сұрау керек еді. Пай-пай! Арғымақ деп осыны айт! Шіркін , қазақтың даласы кең ғой!



2. Мәтінді тыңдаңдар, сұрақтарға жауап беріңдер.

Сұрақтар:

1. Автор мәтінде «ең басты нәрсе» деп нені айтады?
2. Нені көзіміздің қарашығындай сақтай білуіміз керек?
3. Әр азаматтың, ұлттың жауапты міндеті қандай?
4. Ақпарат саған қалай әсер етті?

3. Сөйлем бөліктерін өзара сәйкестендіріңдер.

тату-тәтті	ынтымағы жарасқан	көздің қарашығындай сақтау керек
республикамыздағы	Туымыз	бейбітшілік
толеранттылықты	ұлттық жарасымды	елім бар
біздің	сақтау	барлығымыздың
бөріміздің	тілегіміз	тәуелсіздік

4. Берілген сөйлемдердің ішінен қыстырма сөздерді табыңдар. Қыстырма сөздердің қызметін ажыратыңдар.

Қысқасы, туған жерімізде талай-талай өркенді өзгерістер, жан жадыратар жақсы жаңалықтар бар. Ең бастысы, тату-тәтті, ынтымағы жарасқан көпұлтты халқымыз бар. Әрине, әр азаматтың өз ұлтының көркеюін, нығаюын армандауы заңды. Біріншіден, республикамыздағы қазіргі ұлтаралық жарасым ахуалын көздің қарашығындай сақтай білу – барлық ұлттың, әр азаматтың жауапты міндеті. Меніңше, әрбір азамат еліміздің тұтастығын, жеріміздің бүтіндігін, халқымыздың жарастығын аман сақтай білу қаншалықты үлкен жауапкершілік екенін жан-тәнімен сезінуі керек.

5. 1 мамыр – Қазақстан Халқының бірлігі күні мерекесінен хабар дайындап, әлеуметтік желіге қойыңдар. Төмендегі хабарламаны жалғастырыңдар. Ақпаратта мына тезистерде берілген ойды дәлелден, түсіндіріңдер. Оқшау сөздердің түрлерін қолданыңдар.



1. Бұл мереке Қазақстан халқын біріктірді.
2. Әр ұлт өкілдері өз мәдениетін, дәстүрін таныстырды.
3. Халық көңілді, мейірімді.

Хабарлама

Құрметті көрермендер, оқырмандар, әлеуметтік желіні қолданушылар!

1. Суреттерге ортақ бір тақырып беріңдер.



2. Сөздерді мағыналарымен сәйкестендіріңдер.

нығайту	топтастыру
тың бағыт	күшейту
ұйыстыра	маңызды
тұрақтылықты сақтау	ұлтаралық
этносаралық	атақ
бірегей	бейбітшілікті сақтау
бедел	жаңа бағыт



3. Мәтінді оқыңдар, қарамен жазылған сөздерге назар аударыңдар.

Қазақстан халқы Ассамблеясы – Қазақстан Республикасы Президентінің Жарлығымен 1995 жылғы 1 наурызда құрылған Мемлекет басшысы жанындағы кеңесші орган. Елбасы Н.Ә. Назарбаев Қазақстан халқы Ассамблеясын құру идеясын алғаш рет 1992 жылы Тәуелсіздіктің алғашқы жылына арналған Қазақстан халқының бірінші форумында жариялады. Аталған бастама мәдениетаралық диалогті **нығайтуда** жаңа кезеңнің негізін қалап, этносаралық қатынастарды дамыту мәселелерін жоғары деңгейде шешуге мүмкіндік жасайтын әлемдік тәжірибедегі **тың бағыт** болды. Бұл бірегей институт еліміздегі барлық этнос өкілдерін ортақ мақсатқа **ұйыстыра** отырып, республикадағы тұрақтылықты сақтау мен ел дамуының мақсатына айтулы үлес қосып келеді.

Ассамблея қызметінің арқасында Қазақстанда этностық немесе діни ерекшелігіне қарамастан, әрбір азаматтың Конституция арқылы кепілдік берілген азаматтық құқықтары

мен еркіндігі толығымен қолданылатын этносаралық және конфессияаралық келісімнің айрықша үлгісі қалыптасты. Қазақстанның көпэтностық бай кеңістігінде сенім, келісім мен өзара түсіністік ахуалы орнады.

Этномәдени бірлестіктердің саны тұрақты өсіп отыр, қазір олар 800-ден асады, оның ішінде, 28-і – республикалық. 15 тілде газет-журнал, 8 тілде радиобағдарлама, 7 тілде телебағдарлама шығады. Білім беру толықтай өзбек, тәжік, ұйғыр және украин тілдерінде жүргізілетін 88 мектеп жұмыс істейді. 108 мектепте 22 этностың тілі жеке пән ретінде жүргізіледі. Сонымен қатар, балалардан басқа үлкендер де 30 этнос тілін оқуға мүмкіндік алған 195 этнобілім беру кешендері, жексенбілік және лингвистикалық мектептер ашылды. Қазақ және орыс театрларын қоспағанда елімізде төрт ұлттық – өзбек, ұйғыр, корей және неміс театрлары жұмыс істейді. Өр жыл сайын Қазақстан этностарының тілдерінде ондаған жаңа кітап жарық көреді. Жыл сайынғы 1 мамыр – Қазақстан Халқының бірлігі мерекесі, халықтық мерекелер: Наурыз, масленица, сабантойды тойлау дәстүрге айналды.

Ассамблеяның мақсаты – қазақ халқының топтастырушы рөлін арқау ете отырып, Қазақстан патриотизмі, Қазақстан халқының азаматтық және рухани-мәдени ортақтығы негізінде Қазақстанның азаматтық бірегейлігін және бәсекеге қабілетті ұлтты қалыптастыру үрдісінде Қазақстан Республикасындағы этносаралық келісімді қамтамасыз ету.

Республикада Қазақстанның барлық этносының мәдениетін, тілін, дәстүрін дамыту үшін қажетті жағдайдың бәрі жасалған. Ассамблея қызметі Қазақстанның этносаралық қатынастар мәселелерін тиімді шешетін ел ретіндегі халықаралық беделін арттыруға ықпал етеді.

(Қазақстан. Ұлттық энциклопедия, 5-том)

4. Сандық мәліметтерді сөйлеммен айтыңдар.

1995	
1992	
15	
8	
7	
108	

22	
30	
195	

 5. Әр абзацтың негізгі ойын бір сөйлеммен жазыңдар.

Абзацтар	Негізгі ой
1-абзац	
2-абзац	
3-абзац	
4-абзац	
5-абзац	

6- сабақ **Қазақстан – өз еліміз**

 1. Сөз тіркестерін оқыңдар. Жүп сөз тіркестерінің айырмашылығын анықтаңдар.

- жер аударылу – жер аудару
- қысым көру – ауа қысымы
- ауыр тағдыр – ауыр жүк
- алаңға шоғырлану – бір қалаға шоғырлану
- құғын-сүргін – артынан қуу

 2. Деректі фильмнен үзінді көріңдер. Сандармен байланысты тарихи деректерді атаңдар.

1920

1932

1937

 3. Сөйлемдердің *шын/жалған* екенін анықтаңдар.

Ақпарат	Шын	Жалған
1. Коре сарам – театр атауы.		
2. Коре мар – корей халқының атауы.		
3. Корей халқы Қиыр Шығыстан көшті.		
4. Корей халқы күріш егуді жақсы біледі.		
5. Қазақстанға корей халқы күріш егу үшін келді.		
6. Олег Ли Корей театрын басқарады.		
7. Театрда қойылымдар корей, орыс тілдерінде жүреді.		
8. Корей халқы өз салт-дәстүрін ұмытпайды.		



4. Бұл – Асылжанның жазған әңгімесі. Ол бұл әңгімені 8 жасында жазған. Асылжанның әңгімесінде толеранттылықтың қандай белгілері сипатталған?

«Менің әлемім – мейірімділік әлемі. Бұл жерде барлық адамдар мейірімді. Үйлер еш нәрсемен қоршалмаған. Үйдің алдында ағаштар өсіп тұр. Бұл жерде мейірімді адамдар тұрады. Олар түрлі түсті шағын үйлерде тұрады. Адамдар өте қуанышты, олар осындай әлемде тұру қандай бақыт деп ойлайды. Бұл жерде жануарлар да, құстар да адамдармен бірге тұрады. Оларға ешкім тиіспейді. Таңертең құстар сайрайды. Адамдар ерте тұрып, жақсы істер жасауға асығады. Бұл жерде қызғаныш жоқ. Адамдар бір-бірімен ұрсыспайды. Олар тазалықты жақсы көреді. Олар әлсіз адамдарды ренжітпейді. Бұл – менің арманымдағы әлем».

5. Сендерге толеранттылық үйін тұрғызу тапсырылды. Үй салу үшін оның іргетасын салу керек. Сосын кірпішін қалайды.

- Толеранттылық үйінің іргесі неден тұрғызылуы керек?
- Бірінші қаланатын кірпішті қалай атауға болады?
- Үйдің төбесін жабатын шатыр қалай аталады?
- Ал үйдің терезелерін қалай атайсыңдар?

7-

сабақ

Сайын Мұратбековтің «Тел өскен ұл» повесі



1. Ақпаратпен танысыңдар.

Сайын Мұратбеков 1936 жылы 15 қазанда Алматы облысы Қапал ауданында туған. 1957–1963 жылдары ҚазМУ-де сырттай оқыған, 1971 жылы Мәскеудегі Жоғары әдеби курсты бітірген. 1954–1964 жылдары туған ауылында жұмысшы, мұғалім, аудандық, облыстық газеттердің әдеби қызметкері, 1962–1972 жылдары «Жұлдыз» журналында, «Қазақ әдебиеті» газетінде бөлім меңгерушісі, Қазақстан Жазушылар одағында кеңесші, Көркем әдебиетті насихаттау бюросының директоры, 1972–1977 жыл-



дары Қазақстан КП орталық комитетінде жауапты қызметкер, 1977–1980 жылдары «Қазақ әдебиеті» газетінің бас редакторы, 1980–1984 жылдары Қазақстан Жазушылар одағының хатшысы, 1984–1986 жылдары «Жазушы» баспасының директоры, 1988–1991 жылдары ҚЖО-ның екінші хатшысы болған.

«Менің қарындасым» (1961), «Ауыл оты» (1964), «Көгорай» (1967), «Отау үй» (1968), «Жабайы алма» (1972), «Дос іздеп жүрмін» (1973) жинақтары, таңдамалы шығармаларының бір томдығы (1981), 1986 және 1991 жылы екі томдығы, 2004 жылы «Ескек жел» атты әңгімелер жинағы жарық көрген. 1989 жылы «Қалың қар», 1995 жылы «Өліара» повестері кітап болып шықты.

«Тел өскен ұл» (реж. Ш. Бейсенбаев, 1976) кинофильм сценарийінің авторы. 2003 жылы «Жабайы алма» повесі үшін «Тарлан» сыйлығының лауреаты атанды. «Құрмет белгісі» орденімен марапатталған. 2006 жылы ҚР Мемлекеттік сыйлығының лауреаты атанды. 2007 жылы дүниеден өтті.

2. Жазушының өмірі мен шығармашылығын хронологиялық кестеге салыңдар.

1936 жылы 15 қазан	дүниеге келген
1957–1963 жылдары	

3. Жаңа сөздермен танысып, олардан сөз тіркестерін және сөйлемдер құраңдар.

егде	ересек, жасы келген
нейлон	мата түрі
сұрақты кескінмен	түсінбей
барып қайтуға бел байлау	шешім қабылдау
бүкпелемей айту	жасырмай айту
бөденген жоқ	көңіліне алмау
еңгезердей	үлкен
жүздері жайраңдап	қуанышты

4. Мәтін бөліктерін мұқият тыңдаңдар, берілген ақпараттардың шын/жалған екенін тексеріңдер.

Ақпарат	Шын	Жалған
1. Мәтін баласын іздеген әйел туралы.		

2. Евдокияға баласын іздеуге туыстары көмектесті.		
3. Ол баласына арнап жейде сатып алды.		
4. Ол баласын әуежайда жоғалтып алды.		
5. Евдокияның баласының аты – Сережа.		
6. Баласы қазір 12 жаста.		
7. Евдокия баласын іздеуге жолға шықты.		

5. Мәтін мазмұны бойынша «Оқиға тізбегі» кестесін толтырыңдар.



8-

сабақ

Сайын Мұратбековтің
«Тел өскен ұл» повесі



1. Мәтінді оқыңдар. Мәтін таныс па? Мәтіннің бірінші бөлімін есте-ріңе түсіріңдер.

Осы мезетте репродуктордан самбырлаған ащы дауыс естілген.

– Филиппова Евдокия Филипповна, сізді балаңыз аэровокзалдан шығаберіс есікте күтіп тұр. Қайталаймын...

– Маған айтқан сияқты ма мынаны?.. – деді дегбірсізденген Евдокия. – Ол шығатын есігі қай жақта?

– Жүріңіз, мен сізді ертіп апарайын, – деді қасындағы жігіт.

Бұлар аэровокзалды қақ жарып өтіп, шығар есікке таяған. Дәл шығаберісте Евдокия:

– Сәл кішкене аялдайықшы, – деп өтіңген. – Жүрегім орнықсын, – өзі кідірістеп біраз тұрды да, жүрегі орныққандай болған соң, шығуға беттеді.

Есіктің шығаберісіндегі баспалдақтарда гүл ұстаған көп адам тұр екен, орысы да, қазағы да бар, бәрі аралас. Евдокия олардың бәрін тез ғана бір шолып қарап өтті де, өзіне күлімсірей қарап тұрған аласа бойлы, арықтау сары жігітке қарай жүрді, бірақ қарсы алдынан ұзын бойлы, кең иықты басқа бір жігіт кескестеп шыға берді. Евдокия оған жалт қараған, екеуінің көздері бір-бірімен ұшырасқан сәтте, ана жүрегі дір ете түсіп, өзінен туған, өзінен нәр алған жанарды

қалтқысыз таныды, уақыт жеп солғаны болмаса, бір кезде өзінің жанары да дәл осындай болатын.

Ана мен бала құшағы айқасқан... тілшілер жан-жақтан фотоаппараттарын сыртылдатып, суретке түсіріп жатыр.

Айнала тұрған әйелдердің көздерінде жас мөлтілдейді. Евдокия өзі де жылап тұр.

Евдокияға енді қарсы алушылар бірінен кейін бірі келіп, сәлемдесіп жатыр. Сергей оларды таныстырып тұр:

– Ең үлкен бауырым, – деген.

– Айташ, – деп жасы қырық бестер шамасындағы еңгезердей қара қазақ сәлемдесті.

Сергей басқа да бірнеше адамның атын атап, таныстырған, бірақ Евдокия қазақ аттарының бірде-бірін есіне сақтай алмай дал болды. Сергей оны жастау бір жігітке тапсырып, қазақша сөйлеп тұр.

– Сен барып мына кісінің заттарын алып кел!

Анау тез басып аэровокзалға кіріп кетті.

– Менің чемоданымды таба алар ма екен ол. Өзім барып алсам қайтеді, – деген Евдокия мазасызданып.

– Қыңқ деменіз. Бәрін де жөндестіреміз, – деді Айташ оның көңілін орнына түсірер нық үнмен. Евдокияның байқарғаны: басқалардың бәріне күңк етіп қана бір ауыз тіл қатып, айтқанын істетіп, бәріне бас болып қалт жібермей тұрған осынау еңгезердей қара қазақ, сірә, өзі үлкен бір бастық болар деп түйді: бойы да ұзын, қарны да үлкен, басына кигені шляпа. Сондықтан енді өзі де осы Айташқа жуықтау тұрып, осының айтқандарына құлақ түруді жөн көрді.

– Иә. Ауылдағылар өне келіп қалды, міне келіп қалды деп, қызу әбігерге түсіп жатыр ғой. Кешіккенімізге, әсіресе апам қатты мазасызданатын болды, – деген Сергей.

– А как она... мать-то? – деп сұраған Евдокия өзі де қызарып кетті де, ұлына қарай бұрылды.

– Она ждет вас, – деп жауап қатты Сергей...

Үйден Қалиша шықты. Бұл – жасы жетпіске таяп қалған, кескін-келбеті қартайса да, кесектігімен көрікті, мінезі де түріне сай кесек адам. Бірақ дәл қазіргі күйі оның қатты толқу, абыржу үстінде екенін танытады. Өзі сыр бермеймін дегенімен дауысы жарықшақтанып дірілдей шығады.

– Көрінбей ме? – деп сұраған ол үй төбесінде қарауылда тұрған немересі Сапардан.

– Көрінбейді, – деді Сапар...

Үй ішінде көзінің жасын ірке алмай өзінен-өзі күңкілдей сөйлеп жүр: «Өдіре қалғыр, ержетіп, азамат болған балаға дап-дайын шеше бола қалуын»... – Ескі кебеже сандықты кеп ашып, ішін ақтарыстыра бастады. Кішкене баланың бір сыңар кішкентай бөтеңкесін және сарғайған бір суретті тауып алды. Бұл – самолет үстінде Евдокия көрсететін бала суретінің түпнұсқасы еді. – «Әй, Серке, Серке, қалай ғана көзім қиып мен сені бөтен бір әйелге жетектетіп жіберем... Соның саған тіпті еш туыстығы да жоқ шығар, ә?! Іздеп тапса, баяғыдан бері қайда жүрді ол?».

Суретке қарап отырған Қалишаның көзі жасқа толған...

Мәшинеден түскен Евдокия, әуелі, сәл абдырап тұрып қалды да, өзіне Қалиша таяп келген кезде, екеуі де көздері жасқа толып, бір-біріне құшақтарын аша берді. Бірі орысша, бірі қазақша сөйлеген күйі екі ана біріне-бірі мұңдарын шаққандай, біріне-бірі өкпе-наздарын айтқандай, бірінің көңіліндегі кірбінді бірі тарқатқысы келгендей көздерінің жастарына ерік берген еді.

– Милая... милая... родная... родная... Что ты... что ты...

– Сен де қайбір жетіскеніңнен айырылдым дейсің... Сенде не жазық... Менде не жазық...

Екі ана мауықтарын басып, көз жастарын сүрткеннен кейін, Сергей енді өз анасының алдына әйелін, балаларын өкелді.

– Сәлима осы. Ал мыналар балаларым: Айгүл, Бибігүл, Павел, Василий, Нүргүл.

Евдокия немерелерінің бәрін де беттерінен сүйіп, құшағына қыса тұрып түрлеріне үңіле қарайды, бірі орыс сияқты көрінсе, бірі қазақ сияқты, енді бірі орысқа да, қазаққа да ұқсайды... шетінен мөлдіреген сүйкімді балалар еді. Ұлдардың аттарын есіне сақтап үлгерген, ал қыздардың аттары қазақша болған соң ба, мүлде ұға алмай дал болды.

(Сайын Мұратбеков. «Тел өскен ұл» повесі)

2. Сұрақтарға жауап беріңдер.

1. Анасы мен баласы қалай кездесті?
2. Евдокияны не таңғалдырды?
3. Сергейдің екі анасы неге жылады?
4. Евдокия баласының отбасымен танысты ма?



3. Сөздік жұмысы. Жаңа сөздерді естеріңе сақтаңдар, сөйлемдер құраңдар.

Жаңа сөздер	Мағынасы
мезетте	мезгілде, уақытта
дегібіріздену	шыдамсыздану
қақ жарып өту	ортасынан өту
аялдау	тоқтау
жүрегі орнығу	көңілі орнына түсу
қалтқысыз тану	қатесіз тану
тіл қату	сөйлеу
әбігерге түсу	дайындық жасау
өкпе-назын айту	ішіндегі ренішін айту



4. Мәтіннің екінші бөлігіндегі кейіпкерлерді атаңдар, оларға мінездеме беріңдер.

Сергей

Айташ

Қалиша



5. Мәтін мазмұнында кездесетін кейіпкерлердің эмоциясын «Эмоциялар графигіне» салып айтыңдар.

								<i>қуану</i>
6. Қалиша мен Евдокияның кездесуі	●							<i>таңырқау</i>
5. Кездесуді бақылап тұрған адамдар	●							<i>мейірлену</i>
4. Сергей мен анасының кездесуі	●							<i>жылау</i>
3. Анасының баласын әуежайда күтуі	●							<i>кңлу</i>
2. Анасының баласын іздеуі	●							<i>ойлану</i>
1. Сергейдің анасына ақша жіберуі	●							<i>сағыну</i>
	●	●	●	●	●	●	→	<i>уайымдау</i>
	1	2	3	4	5	6		<i>қорқу</i>
								<i>толқу</i>

6. Мәтін мазмұны бойынша негізгі ойларды ретімен орналастырыңдар.

Мәтін мазмұны	Реті
Сергейдің өз отбасы мүшелерін анасына таныстыруы.	
Сергей мен анасының әуежайда кездесуі.	
Қалишаның Евдокиямен кездесуі.	
Евдокияның баласын күтуі.	
Евдокияның баласының жоғалып кету себебін есіне алуы.	
Евдокияның жолға шығуы.	
Евдокияның баласына арнап сыйлық алуы.	
Евдокияның дүкенге баруы.	

7. Мәтін мазмұны бойынша кестені толтырыңдар.

Өңгіменің негізгі тақырыбы	Автор идеясы	Дәлел-мысалдар	Өңгіме туралы менің пікірім

9-

сабақ

«Тел өскен ұл» повесі



1. Пікірлесіңдер. Мәтіннің алғашқы бөлімдерін еске түсіріп, сюжетті баяндаңдар.

1-бөлім

2-бөлім



2. Үзіндіні бірнеше мағыналық бөліктерге бөліңдер, жоспар құрыңдар.

Ағайын-туғандармен амандасып болғаннан кейін, Қалиша өзі бастап Евдокияны үйге алып кірді. Төрт бөлмелі, еңселі, үлкен үйдің іші қонақ құрметіне құлпырта жиналған.

– Өзіңнің жекеменшік үйің бе? – деп сұраған ана Сергейден сыбырлап қана.

– Колхоздікі, – деді ұлы.

– Сен сонда үлкен бастықпысың?

– Жоқ, бастық емеспін, мал дәрігерімін, – деп күлді Сергей. Біздің колхозда жұрттың бәрі де осындай үлкен үйлерде тұрады. Балаларымыз көп қой.

– Ал біз жақта осы күні баланы көп таппайтын болды ғой, – деп күрсінді Евдокия.

Ауыл адамдары сәлемдесуге үсті-үстіне келіп жатыр. Сергей олардың бәрін де таныстырып тұр. Тағы да қазақ есімдері, Евдокия бірде-бірін есінде сақтай алар емес. Бір қалт еткен сәтте ол Сергейді шетке шақырып ап:

– Сенің бауырларыңның аттарын тағы да ұмытып қалдым, қайталап бір айтшы, – деп өтінген.

– Ең үлкеніміз – Айташ, онан кейінгі анау – менімен жасты Байтас, мынау – Көкеш, одан бергі отырған – Төкеш.

– Ал қыздарыңның есімдері қалай еді?

– Айгүл, Бибігүл, Нүргүл.

Қалиша мен Евдокия үлкен үйдің алдындағы орындықта отыр. – Жалғыз өзің бес баланы қалай өсіріп, жеткіздің? – деп сұрайды Евдокия сөз ретіне қарай. – Әй, қиын-ақ болған шығар?

– Қиын болды ғой, – дейді Қалиша қостап. – Бірақ ол кез кімге қиын болмады дейсің.

– Сerezжаны қалай алдың, соны айтшы? – деді әлден уақытта Евдокия.

– Соғыс кезінде біздің осы ауылға жиырма жеті сәби келген. Ойланып-толғанып тұратын уақыт па? Өзіміз жетім-жесір болсақ та, сәбилерді жәудіретіп тағы қайда жібереміз? Аш болсақ, бірге ашығар, тоқ болсақ, тағы бірге көрерміз деп, әр үй бір баладан бөліп алдық. Сергей маған сөйтіп бала болды.

– Ал сол балалардың барлығының да туған-туысқандары табылды ма қазір?

– Біразынікі табылды, біразынікі әлі табылған жоқ. Сергей де сені көп іздеді-ау.

– Сен алғанда қандай еді өзі?

– Тіпті кішкентай, арық болатын. Өзінің атының Сергей екенін ғана біледі, басқа ештеңені білмейді. Үш жасқа толар-толмас бала басқа не білуші еді?!

– Мінезі қандай болды?

– Мінезі өте жағымды болатын, тек балапан өтешше ұрыншақ, төбелесқор еді.

– Таяқты да көп жеген шығар?..

Кенет Евдокия сол жақ кеудесін қолымен басып, өңі сұрланып тұрып қалды.

– Не болды? – деді Қалиша үрейленіп.

– Ештеңе емес... жүрегімнің өстетіні бар... қояды өзі...

Қалиша оны сүйемелдей демеп, төргі бөлмедегі диванға апарып жатқызған. Сырттан естері қалмай ұмтылып Сергей мен Байтас кіреді. Сергей анасының қолын алып, тамырын ұстап көреді.

– Аптечканы әкел, – дейді Байтасқа.

Байтас әкелген кішкене қораптан дәрі-дәрмектерді шығарып жатыр, бірақ қажет дәрі табылмады...

Аурухананың қабылдау бөлмесінде Сергей мен Сәлима іш жақтан шыққан әрбір дыбысқа елендей құлақ түріп отыр. Ақыры дәрігер шыққан, орта жастағы, сақал-шашын ақ шалған адам.

– Стенокардия, – деді ол Сергей мен Сәлимаға кезек қарап, – анаңыздың жүрегі ауырады екен. Және асқынған түрі.

Сәлден соң медсестра алып шыққан халатты иығына жамылып Сергей анасы жатқан палатаға кірген. Евдокия өңі бозарып жүдеп қалыпты. Ұлын көріп жүзінде қуаныш ойнап, қозғалақтай бастаған.

– Біраз жатуыңа тура келеді, – деді ол анасының қолынан сипап. – Қамықпа, біз ішіңді пыстырмай күнде келіп тұрамыз. Енді ешқашан жалғыз болмайсың. Мен де, Сәлима да, немерелерің де ылғи қасыңда бірге боламыз.

– Рақмет, – деді ана көзіне жас үйіріліп, – мен бақыттымын, Сережа...

(Сайын Мұратбеков. «Тел өскен ұл» повесі)

Бөлім	Не туралы айтылған?
1	
2	
3	



3. Төмендегі сөздер әңгіме сюжетін дамытушы деталь бола ала ма? Әңгімеден олармен байланысты ақпаратты баяндаңдар.

Детальдар	Әңгіме сюжеті
қам жемеу	
науқасы	
жәрдем	
табысу	

4. Мәтіннің соңғы бөлімін тыңдаңдар. Сұрақтарға жауап беріңдер.

Сұрақтар:

1. Анасының өз ауылына қайтып оралуына не себеп болды?
2. Анасы мен баласы ауылына оралған соң, қандай өзгерістер болды?
3. Анасының жүрегін ауруына не себеп болды деп ойлайсыңдар?
4. Сергей не үшін қатты өкінді?
5. Әңгімеден қандай әсер алдыңдар?

5. Мәтіннің соңғы бөлімін «Маңыздылық аймағы» шеңбері бойынша әңгімелеңдер.



10-

сабақ

«Тел өскен ұл» повесі

1. «Тел өскен ұл» повесінен үзіндінің 4 бөлімін еске түсіріңдер. Өр бөлім бойынша мазмұнын қысқаша баяндаңдар.



2. Сайын Мұратбековтің «Тел өскен ұл» повесінің оқиға желісіне ұқсас қандай өнер туындыларын (кино, театр, музыка, би, сурет) білесіңдер? Өз ойларыңды бөлісіңдер.

3. Қытайдағы қазақ отбасы туралы «Шынайы махаббат» фильмін көріңдер. Оқиға желісіне назар аударыңдар.



4. «Тел өскен ұл» повесі мен «Шынайы махаббат» фильмінің тақырып ортақтығына талдау жасаңдар.

	«Тел өскен ұл» повесі	«Шынайы махаббат» фильмі
Ұқсастықтары		
Айырмашылықтары		
Ортақ мәселе		
Негізгі идеясы		

5. Көркемдегіш құралдарды, оқшау сөздерді пайдаланып, «Ұлт бірлігі – ұлы байлық» деген тақырыпта эссе жазыңдар.

11-

сабақ

Бірлігі жарасқан Қазақстан

1. Пікірлесіңдер. Шаңырақ ненің символы болып саналады?



2. Сөздерді мағыналарымен сәйкестендіріңдер. Сөйлемдер құраңдар.

дарқандық	тұрғылықты жерінен аластату
пейіл	қиындықтың тууы
жер аударылу	жомарттық
діл	кеңшілік, кеңдік
қайғының қара бұлты үйірілу	индивидтің жалпы мінез-құлқы
мәрттік	ниет, ілтипат

3. Ақпарат көздерінен алынған пікірлермен танысыңдар.

Бұны кім айтты?

1. Қазақ халқы кең, ашық халық.
2. Қазақ халқының ішкі рухы мықты.
3. Қиын уақыттарда қолдау көрсетті.
4. Елдегі бірлікті сақтауымыз керек.
5. Тұрғылықты орнын зорлықпен ауыстырған ұлт өкілдеріне көмектесті.



Асыллы Осман

«Өзінің даласындай дарқандығымен, пейілінің кеңдігімен біздің халықты жақсы қарсы алған қазақ халқы жер аударылып келгендерге бір бөлмелі үйінің бір бұрышын, екі бөлмелі үйінің бір бөлмесін босатып беріп, өздерінен кем құрмет көрсетпей, бүтінін бөліп, жартысын жарып беріп, аман-есен бейбіт күнге жеткізді».



Герольд Бельгер

«Мен Қазақстанға жеті жасымда келдім. Қазақ ауылында өсіп, қазақ балаларымен ойнадым. Қазақтардың өздері байқай бермейтін жақсы қасиеттері көп. Солардың бәрі олардың бойына тілі, мәдениеті, тағы да басқа құндылықтары арқылы сіңген. Қазақтың ділі мықты деп ойлаймын. Мен қазақтарға ризамын. Басыма қайғының қара бұлты үйірілгенде олар мені өз баласындай бауырына басып, азамат болып қалыптасуыма жол ашты. Мен осыны қалай ұмытамын?! Ұмытпаймын!».



Қазақбай
Қасымов

Біздің қоғам – Қазақстандағы Ахысқа түріктерінің диаспорасы. Өдет-ғұрпымыз бен салт-дәстүрімізді және тарихымызды дамытуға, зерттеуге толық мүмкіндік жасалған. Жексенбілік мектептер ашып, ана тілімізді оқытып жүрміз. Бұл – қазақ халқының бауырмалдығы мен мәрттігінің арқасы. Қазақстан халқының достығы – тұрақтылықтың ең бірінші кезектегі кепілі. Мұнсыз Қазақстанның гүлденуі де болмайды.

4. Пікірлер бойынша салыстырмалы талдау жасаңдар.

	Асыллы Осман	Герольд Бельгер	Қазақбай Қасымов
Не туралы айтылған?			
Мақсатты аудиториясы			
Ерекшеліктері			
Ұқсастықтары			

5. Ал сендер Қазақстанда тұратын өзге ұлт өкілдерінің қандай жақсы қасиеттерін айтар едіңдер? Өз ойларыңды сыныптастарыңмен бөлісіңдер. Сөз саптау барысында маңызды болып саналатын вербалдық және бейвербалдық (ым-ишара, көтеріңкі көңіл күй) элементтерді қолданып, сенімді сөйлеңдер.



1. Повестен алынған үзіндіні оқуға дайындалыңдар. Сұрақтарға жауап беріңдер.

1. Повестің бұл тарауы неге «Зигфрид Ахметұлы» деп аталады?

2. Неміс есімі мен қазақ тегі қалай байланысуы мүмкін?

2. Төменде берілген сөздердің мағыналарымен танысып, олардың мәтінде қолданылуына назар аударыңдар.

асықжілік – сүйек атауы

қызылсырау – ет жегісі келу

обал – күнә, көз жасы

жаны қцмар – әуес, құштар, қызықтағыш

алалық – ала-құлалық, бірдей еместік

мәре-сәре болу – қатты қуану

тым-тырақай қашу – бет-бетімен қашу

қара сирақ – кедей

сыртқа тебу – шеттету, бөлектеу



3. Мәтінді тыңдаңдар, оқыңдар.

Зигфрид Ахметұлы

Соғыс уақытында ауыл басқармасы колхозға 4–5 баланы алып келеді. Бәрі соғыс болып жатқан аймақтардан әкелінген. Ата-аналарынан айырылған, жақындары қайтыс болған балалар. Ауыл адамдары оларды қабыл алып, өз үйлеріне әкелді. Соның бірі Ахмет шал еді. Ол балалардың ішінен неміс баласы Зигфридті таңдайды. Балалы болдым деп ауыл адамдарын үйіне қонаққа шақырды.

...Кешіне Ахаң бүкіл ауылды баласының асықжілік ұстар тойына шақырды. Көптен қызылсырап жүрген жұрт үлкен-кіші, кәрі-жас демей, тайлы-таяғы қалмай тегіс жиналды.

Ахаң жалғыз ісегін сойған екен, бас-сирақ, ішек-қарнына дейін асыпты. Молынан жетті.

Астан соң бригадир Берден ертең жұмыс барын еске салып еді, басқарма тоқтау айтты. «Жамиғат той көрмегелі екі-үш жыл болды, отырып көңілдерін көтерсін», – деді.

Жылы қымтаулы төсекте жатқан, ет желініп бітпей-ақ ұйқыға кеткен Зигфрид Вагнер ертеңіне таңертең Зекен Ахметұлы Бегімбетов болып оянды.

– Өйткенмен де, дәл осы баланы таңдауыңызға не себеп? – деп сұраған жақын замандастары.

– Рас, – дейтін Ахаң. – Ойым қазақ балаларында еді. Айыруға қимадым. Ұмытпас, түбі өзін табар дедім.

– Ал одан басқалары не?

– Ең тәуірі осы Зекен болып көрінді көзіме.

– Сонда да...

– Маған бәрі бірдей еді, – деді Ахаң. – Өйтсе де, көп жетімнің ішіндегі шын жетім осы екен. Обалынан қорықтым...

Көп ұзамай Ахаң ел бас қосқан жерде бөтен сөзді қойып, үнемі баласының жайын әңгімелейтін болды.

– Өзі ұрымтал, – дейтін мақтанып. – Аса зерек. Бірақ биыл мектептен қалады. Тілі бастықсын.

– Осы қазаққа бір шатысы болса керек, – дейді тағы бірде. – Жылқыға жаны құмар. Кеше жиренқасқаның бауырынан өтіп ойнап жүр.

Бала-шаға жағы Зигфридті бірден мойындамады. Маңына көп жоламайды. Өкесінің қасында жүрген кезде ғана дұшпандық ниет танытпайды. Үлкендердің көзі тайған сәтте қазақ болып бөліне кетуге, реті келсе зорлық жасауға, бірдеңесін тартып алуға бейім тұрады.

Бірақ Зигфрид кекшілдігі жоқ, жайдары бала болып шықты. Көбіне жалғыз ойнайды. Өкесінің тымағын айналдырып киіп, көк шыбықты ат қып мініп, күнұзақ үйінің қасында асыр салады. Таяу маңда бала көрінсе болды, қол бұлғап шақырады. Қарамаса, соңынан жүгіреді. Тек алысқа ұзамайды.

Ептеп қазақша сөйлей бастағаннан бері ауыл балаларымен арадағы алалық азайды. Бірлі-жарлы балалар өзі іздеп келетін болды. Оларды тартқан Зекен бе, Зекеннің апасы алдарына қоятын тостаған толы май бидай ма әлде тұлпар даңқы бар жиренқасқа ат па – тек осы арасын ажырату қиын еді. Зигфрид кім келсе де, жақсы қарсы алады. Бар-жоқты адал бөлісіп жеген соң, ілулі тұрған дорбаны алып, түбінен көтеріп, ішіндегісін сау еткізіп жерге төгеді. Өкесі жинап, өз қолымен бояп берген асықтар.

– Менде де асық бар, – дейді көзі жайнап кеткен қазақ бала.

– Жажсы, – дейді Зигфрид. «Қ»-ға әзір тілі келмейді, «қ» әрпі кездесіп қалса, үнемі «х» етіп жібереді. Басқа қазақы дыбыстардың бәрін айта алады. «Ғ»-ны да, «ү»-ні де, «ө»-ні де.

Ал «ң»-ды орынды, орынсыз, мөлшерден тыс көп қолданады: – Ханша асх сеңкі?

Қонақ бала қанша асығы барын білмейді.

– Көп, – дейді біраз ойланып барып.

– Жажсы, – дейді Зигфрид салмақпен. – Меңкі көп-көп. Меңкі хырх... хырх... апа, ханша?

– Қырық тоғыз, жарығым, – дейді жүн түтіп отырған апасы.

– Меңкі хырх тоғз асх.

Ауыл балаларымен кездесу үнемі дәл осындай достық жағдайда өте бермейтін. Бірде балалар суға шомылып жатқан үстіне бара қалса, балалар оны ұстап ап, бет-аузына қап-қара етіп батпақ жағып қоя беріпті. Зигфрид екі көзі ғана жылтырап, бақырып үйге келгенде, Ахаң қатты ашуланды. Атына мінді де, Зигфридті сол балшық-балшық күйі алдына өңгеріп алып, су басына шауып жетіп келді. Неміс баласы біреуді ертіп әкеледі деп ойламаған, ойласа да атпен, әрі мұнша тез келеді деп күтпеген ауыл балалары тегіс тыр жалаңаш таяз суды шалпылдатып, мәре-сәре болып жатыр екен, тым-тырақай қашты.

– Әй, өңшең қара сирақ! – деді Ахаң айғайлап. – Сендер кім деп жүрсіңдер! Мынау – менің балам. Нарымбеттің інісі. Мына Зекеннің бетінің балшығын жуыңдар. Суға малтытып үйретіңдер. – Сөзіне жауап күтпестен Зигфридті жерге түсірді. – Бар, ойна.

Сол күннен бастап Зигфридті ешкім сыртқа теппейтін болды.

(Мұхтар Мағауин. «Бір атаның балалары» повесі)

4. Мәтін мазмұны бойынша сөйлемдердің шын немесе жалған екенін тексеріңдер.

№	Ақпараттар	Шын	Жалған
1	Ахмет шал баланың құрметіне той жасады.		
2	Неміс баласын алған себепті Ахметтің тойына көп адам келмеді.		
3	Ахмет шал баласын үнемі мақтап отыратын болды.		
4	Бала жылқыны жақсы көреді екен.		
5	Кішкентай балалар Зигфридпен бірден достасып кетті.		

6	Зигфрид кекшіл бала екен.		
7	Бала қазақшаны үйрене бастады.		
8	Ол достарын үйіне шақырып, асық ойнайды.		
9	Бір күні балалар Зигфридтің үстіне балшық жағып, оны үйіне жылатып жіберді.		
10	Ахмет шал кішкентай балаларға Зигфридтің кім екенін түсіндірді.		

5. Сөйлемдерді оқып, қарамен белгіленген сөздердің мағыналарын түсіндіріңдер. Сол сөздерді пайдаланып, мысал келтіріңдер.

... – Ойым қазақ балаларында еді. Айыруға қимадым. Ұмытпас, **түбі өзін табар** дедім.

... – Маған бөрі бірдей еді, – деді Ахаң. – Көп жетімнің ішіндегі **шын жетім** осы екен. **Обалынан қорықтым**.

... – Бірақ биыл мектептен қалады. **Тілі бастықсын**.

Зигфрид әкесінің қасында жүрген кезде ғана балалар **дұшпандық ниет танытпайды**. Үлкендердің **көзі тайған сәтте** қазақ болып бөліне кетеді. Зигфрид қазақша сөйлей бастағаннан бері балалармен **арадағы алалық азайды**.

6. Берілген сұрақтар бойынша шығарманы талқылаңдар.

- 1) Осы повесте баяндалған оқиға қай уақытта болған?
- 2) Ауыл адамдарының жетім балаларды асырап алуының себебі неде?
- 3) Ахмет шал неге неміс баласын таңдап, асырап алды?
- 4) Зигфрид қандай бала?

7. «Қазақстан халықтары достығының тамыры тереңде жатыр» деген тұжырымды дәлелдеп түсіндіріңдер.

13-

сабақ

Нәтиже сабақ



1. Артық сөзді табыңдар.

- 1) бірлік, ынтымақ, бостандық, достық
- 2) қолдау, көмектесу, қоныстану, қол ұшын беру
- 3) жер аударылу, қоныс өзгерту, таңдау, көшу
- 4) төзімділік, шыдамдылық, ымыраластық, сабырлылық
- 5) ағайын, туыс, бауыр, көрші

 2. Сөздердің синонимдерін табыңдар.

- төзімді
- мезетте
- еңгезердей
- жүздері жайраңдау
- тату-тәтті
- әбігерге түсу
- ынтымағы жарасу
- көздің қарашығындай сақтау

қобалжу

ынтымақ

қуану

аса ұқыпты

үлкен

алауыздық

бір сәтте

 3. Сөйлем құрылымын ретке келтіріп, көшіріп жазыңдар.

1. Толеранттылық/бекітілді/туралы/1995/жылы/Декларация/ЮНЕСКО-ның/конференциясында
2. Басқаларға/төзімділік/пікірлерге/ашусыз/қарым-қатынас/таныту/қысымсыз/жасау керек
3. Басқаларды/олардың/біліп/кемшіліктері/кешіріммен қарауымыз/мен қателіктеріне/керек
4. Жалпы/өркениетті/төн/толеранттылық – қоғамға/құбылыс.

 4. Қандай адамды «толерантты» деп атауға болады? Керекті мінез-құлық қасиеттерін анықтаңдар.

шыдамды
сенімді
мейірімді
тыңдай білетін
ұстамды
басқалардың қайғыларына ортақтаса білетін

 5. Тест сұрақтарына жауап беріңдер. «Өзін толерантты ұстау» ережелерін құрастырыңдар.

1. Сен автобустың отырдың. Алдыңда балалы әйел тұр. Автобуста бос орын жоқ. Ешкім орын да бермейді. Сен қандай әрекет жасайсың:

- 1) Баласын көтеруді ұсынамын.
- 2) Жүргізушіге барып, орын тауып беруді сұраймын.
- 3) Автобуста жастар болса, орын беруін сұраймын.

2. Автобустан шығуың керек. Алайда жолаушылар өте көп. Сен:

- 1) «Менің шығуым керек»;
- 2) «Жол беріңізші»;
- 3) «Жол бере аласыз ба? Орын ауысайық», – деп өтініш айтасың.

3. Мектепке таныс емес адам кірді. Сен мектептен шығып бара жатырсың. Не дейсің?

- 1) Сізге кім керек? Жай келдіңіз бе?
- 2) Сіз кімге келіп едіңіз?
- 3) Ата, қайда баруыңыз керек еді? Мен көмектесейін.

4. Сен танымайтын ер адамға:

- 1) «Ағай»;
- 2) «Кешіріңіз»;
- 3) «Сәлеметсіз бе?» – деп назарын аударасың.

5. Сен мұғалімді таңертең көріп, амандастың. Үзілісте оны тағы көрдің. Не істейсің?

- 1) Тағы да амандасасың;
- 2) Бетіне жымыып қарап, бас изейсің;
- 3) Бетіне қарап өтесің.

6. Пасха мерекесінде орыс көршіңді:

- 1) Мерекемен құттықтайсың;
- 2) Сыйлық бересің;
- 3) Амандасасың. Бірақ мерекемен құттықтамайсың.

6. С. Мұратбековтің «Тел өскен ұл» повесінің мазмұнын еске түсіріңдер.

1. Повесть тақырыбы мен мазмұны арасында қандай байланыс бар?

2. Повестің сюжеті мен фабуласына талдау жасаңдар.

1- сабақ

Ұлттық қауіпсіздік –
ел тыныштығының кепілі

? 1. Төменде берілген тізбектегі сөздерге көңіл аударыңдар. Сұрақтарға жауап беріңдер.



Сұрақтар:

1. Сөздер тізбегі бойынша қандай ой келді?
2. Бүгінгі тақырып не туралы болмақ?

Q 2. «Ұлттық қауіпсіздік» ұғымын қалай түсінесіңдер? Суреттерге сүйене отырып, кластер құрастырыңдар. Сыныптастарыңмен ой бөлісіңдер.



шегараны күзету

111 3. Төмендегі сөздердің мағынасына көңіл бөліңдер, есте сақтаңдар. Үлгі бойынша сөз тіркестерін және сөйлем құраңдар.

Сөздер	Мағынасы
мәнді мүдделер	маңызды мақсат
құндылықтар	байлықтар
өмір салты	өмір сүру
шикізат	шикі материал (былғары, отын, энергия т.б.)
тыңшылық	ізге түсу, артынан бағу
діни іріткі	діни араздық тудыру
лаңкестік	«террор», үрейлі, қорқынышты
экстремизм	ортадан шеттеу, адасу



 **4. Мәтін үзіндісін оқыңдар. Үзіндінің соңындағы сұрақтарға жауап беріңдер. Үзілген ойды әрі қарай жалғастырыңдар.**

Ұлттық қауіпсіздік – азаматтардың, қоғамның және мемлекеттің өмірлік мәнді мүдделерінің, ұлттық құндылықтарының, өмір салтының әртүрлі (саяси, экономикалық, әскери, экологиялық, психологиялық және тағы басқалар) ішкі және сыртқы қауіп-қатерлерден қорғалуы. Ұлттық қауіпсіздік өзара байланысты үш саладан тұрады: жеке адамның қауіпсіздігі, қоғамның қауіпсіздігі және мемлекеттің қауіпсіздігі. Олардың өзара байланысы қоғамдық қатынастардың сипатымен, саяси және экономикалық құрылымдармен, құқықтық мемлекет пен азаматтық қоғамның даму деңгейімен анықталады. Ұлттық қауіпсіздік тек мемлекет пен қоғам қауіпсіздігі ғана емес, жеке адамның қауіпсіздігін қамтамасыз еткен жағдайда толық жүзеге асырылады. Сыртқы ұлттық қауіпсіздік – ұлттық мүдделердің, ұлттық құндылықтардың, байлықтың және өмір салтының сырттан келетін қауіп-қатерден қорғалуы. Ұлттық қауіпсіздік әртүрлі жолдармен бұзылуы мүмкін, мысалы: ...

(Зәуреш Ерназарова)

Сұрақтар:

1. Үзіндіде қандай маңызды ақпараттар айтылады?
2. Ұлттық қауіпсіздік қандай жағдайда және қалай бұзылуы мүмкін?
3. Одан қалай сақтануға болады? Қандай жолдары бар?

 **5. Өздерің болжаған жауаптарыңды мәтіннің жалғасымен салыстырыңдар. Ұқастығы мен айырмашылығын табыңдар.**

... шегара арқылы заңсыз шикізат, ресурстар, валюта, өзге де құндылықтарды өткізу, тыңшылық, діни іріткілік ақпарат тарату және тағы басқа.

Ішкі ұлттық қауіпсіздік – жеке тұлғаның, қоғамның, мемлекеттің дамуына кедергі келтіретін әртүрлі қауіп-қатерден қорғануы. Елімізде қауіпсіздікті сақтау міндеттерін ұлттық қауіпсіздік органдары атқарады. Ұлттық қауіпсіздік органдары өз міндеттерін төмендегідей бағыттарда жүзеге асырады:

1. Мемлекеттік шегара.
2. Экономикалық қауіпсіздік.
3. Ақпараттық қауіпсіздік.
4. Лаңкестік пен экстремизмнен сақтау қауіпсіздігі.

(Қазақстан. Ұлттық энциклопедия, 8-том)

6. Мәтінде берілген ақпараттан инфографика құрыңдар.



2-

сабақ

Қазақстан Республикасының Ұлттық Қауіпсіздік комитеті



1. Ұлттық Қауіпсіздік комитеті атауымен қандай сөздер жиі тіркесетінін айтыңдар.



2. Мәтінді тыңдаңдар. Кездескен сөздерді белгілеңдер.

Сөздер	
қауіпсіздік шаралары	байланыс
шифрлық қызмет	сынақ
қамтамасыз ету	жауап беру
тағайындау	шұғыл
мүддені қорғау	

3. Ақпаратты қайта тыңдаңдар. Мәтіннің мазмұны бойынша сөйлемдердің «шын», «жалған» екенін анықтаңдар, «шын» ақпараттарды дәптерлеріңе жазыңдар.

№	Ақпараттар	Шын	Жалған
1	Ұлттық Қауіпсіздік комитетінің басты бақылаушысы және басшыларын тағайындаушы Қазақстан Республикасының Президенті (бас қолбасшы) болып табылады.		

2	Мемлекеттің, қоғамның, тұлғалардың қауіпсіздігі жолында мемлекеттік қауіпсіздік шараларын әзірлемейді және жүзеге асырмайды.		
3	Президентті, мемлекеттік органдарды, Қарулы Күштерді бейбіт кезеңде және соғыс кезінде байланыспен қамтамасыз етеді.		
4	Мемлекеттік және басқа да ұйымдарда, әскери қызметтерде шифрлік қызмет ұйымдастырмайды.		
5	1993 жылы шілденің 16-сы күні Президент Жарлығымен Қазақстан Республикасының Ұлттық Қауіпсіздік комитеті болып қайта құрылды.		
6	Барлық реформалардың басты мақсаты комитетке жүктелген міндеттерді тиімді шешу, егемен Қазақстанның мүддесін қорғау болды.		
7	Қазақстанның Қарулы Күштері – кез келген қатер мен сынаққа шұғыл жауап бере алатын икемді әрі жоғары білікті арнайы қызмет.		

4. Тыңдалым және оқылым мәтіндерін байланыстырыңдар. Сендер жаңа мемлекет құрдыңдар. Мемлекетке не қауіп төндіруі мүмкін? Қауіп түрлерін атаңдар. Бұл қауіптерден қалай қорғануға болады? Оған қарсы қандай шаралар қолданасыңдар?

5. «ҰҚК ел қауіпсіздігін қорғайды» тақырыбында ауызша мәтін құраңдар. Төмендегі тірек сөздер мен термин сөздерді пайдаланыңдар.

Тірек сөздер: ұлттық құндылықтар, қауіпсіздік кепілі, лаңкестік, барлау қызметі, діни іріткілік, саяси, шеғара.

3-

сабақ

Қазақстан Республикасының Қарулы Күштері

1. Суреттерге назар аударыңдар. Өз ойларыңды бөлісіңдер. Қазақстанның Қарулы Күштері туралы не білесіңдер?





2. Сөздіктің көмегімен төмендегі терминдердің анықтамасын жазыңдар, сөйлем құраңдар.

Жаңа сөздер	Мағыналары	Сөйлемдер
Қорғаныс министрлігі		
тойтарыс беру		
Ұлттық Қауіпсіздік комитеті		
әуе кеңістігі		
Әскери доктрина		



3. Мәтінді мұқият тыңдаңдар, сұрақтарға жауап беріңдер.

Сұрақтар:

1. Қазақстан Қарулы Күштерінің құрамы неден құралады?
2. Қарулы Күштер туралы қандай заң бар?
3. Қарулы Күштер қандай қызметтер атқарады?



4. Мәтінді қайта тыңдаңдар. Қарулы Күштердің міндеттерін атаңдар.

«Қазақстан Республикасының қорғанысы мен Қарулы Күштері туралы» Қазақстан Республикасының Заңы, 5-тарау, 18-тармағы бойынша:



1	_____
2	_____
3	_____
4	_____
5	_____

5. Термин сөздермен танысыңдар, сөздердің мағыналарын есте сақтаңдар.

Термин сөздер	Мағыналары
ұрыс қимылдары	Қарулы Күштердің барлық түрлерінің, бөлімдер мен құрамалардың, әскери бірлестіктерінің алдына қойылған ұрыс тапсырмасын орындау барысындағы ұйымдасқан қимылдары. Ұрыс қимылдарының негізгі түрлері – шабуыл және қорғаныс.
қиратушы	бүзушы, жоюшы
талқандау	бүзу
соққы беретін	күш қолдану

авиация	Әуе кеңістігінде ауыр аппараттармен (ұшақ, тікұшақ т.б.) ұшуды білдіретін ұғым.
қалқалау	қорғау, жасыру
әуе шебі	әуе кеңістігі
шабуыл	соғыс
қақтығыстар	қарсы шығу, конфликт
төтенше жағдайлар	Мемлекетке төнген түрлі қауіпке байланысты Президент немесе Парламент жариялайтын уақытша режим. Ол табиғат апаты, соғыс қаупі, техногендік апат, халық ішіндегі толқу т.б. жағдайларда жарияланады.

6. Терминдерді жұмбақтардан. Парталасыңа айтып, анықтаңдар.

4-

сабақ

Отанға қызмет – абыройлы міндет

1. Нұр-Сұлтан қаласында өткен жауынгерлік парадқа қатыстық деп ойлаңдар. Бұлар Қарулы Күштердің қандай түрлері?



1



2



3



4

1. Әуе қорғанысы әскері

2. Құрлық әскері

3. Президенттің күзет қызметі

4. Әскери теңіз күштері

2. Парадтан берілген ақпаратты тыңдаңдар, сұрақтарға жауап беріңдер.

1. Парад қайда, қашан өтті?
2. Парад қандай мерекеге арналды?
3. Парад қандай рәсімнен басталды?
4. Әскери бас қолбасшы кім?

3. Парадқа мына бөлімдер қатысады. Парадты қай бөлім бастап, қай әскери бөлім түрі аяқтайды?

- Құрлық әскерлері
- Өуе қорғанысы күштері және Әскери-теңіз күштері
- Десанттық-шабуылдау әскерлері
- «Жас ұлан» тәрбиеленушілерінен құралған барабаншылардың құрама ротасы
- теңіз жаяу әскері
- бітімгершілік күштер офицерлері
- арнайы мақсаттағы бөлімшелердің офицерлері
- әскери қызметші әйелдер
- әскери полиция
- аумақтық қорғаныс бригадасы

4. Парадта қандай командалар берілді?

- Мемлекеттік Туға қарап тік тұр!
- Сапқа тұр!
- Түзел!
- Ретпен санал!
- Орнында адым бас!
- Саптық адыммен бас!
- Солға түзел!
- Оңға түзел!
- Ортаға түзел!
- Ту астына тік тұр!
- Тарал!
- Назар сал, алға!

 **5. Әскери Қарулы Күштерінің түрлеріне қарай олардың міндеттері мен қызметтерін топтастырыңдар.**

Қарулы қақтығыстарды оқшаулау	Өуе шабуылдарынан қорғау	
Құрлықта ұрыс қимылдарын жүргізу	Соққы беру	
Агрессорға тойтарыс беру	Жер үсті қарсыластарын талқандау	
Қарсыластың нысандарын жою	Қарсыластарды жою	
Жылжымалы құрлық әскерлері	Өуе шебін қорғау	

6. Қатардан артық сөзді анықтаңдар.

1. Тойтарыс беру, қарсы шабуыл жасау, қорғау, шабуылдау.
2. Талқандау, жою, оқшаулау, жермен-жексен ету, жеңу.
3. Ұрыс, соғыс, күрес, атыс, қақтығыс, шегініс, шабуыл.
4. Жау, агрессор, одақтас, дұшпан, қарсылас.

 7. Парадқа қатысушы ретінде шолу жасаңдар. Төмендегі құрылымдарды пайдаланыңдар.

- 1) Қазақ елі алаңында ... арналған парад болып өтті.
- 2) Аталмыш шараға ... қатысты.
- 3) Парад ... басталды.
- 4) Келесі де алаңға ... шықты.
- 5) Парад ... басталды.
- 6) Парадты ... жалғастырды.

 8. Парад туралы хабарлама жазыңдар.

5-

сабақ

Шегара қауіпсіздігі – мемлекеттің тұрақты дамуының кепілі

 1. Төмендегі диалогті оқыңдар. Суретпен байланыстыра отырып, тақырыпты болжаңдар.



– Ата, екі елдің арасын қалай бөледі?

– Шегара арнайы белгі-бағандармен және екі мемлекет арасында белгілі бір бос жерлерді бөліп қалдырумен белгіленеді.

– Ал анау белгі не үшін сызылған?

– Балам, ол белгі екі ел арасындағы шектікті білдіреді. Елімізге қауіп төндіретін жағдайлардан қорғау шегарасы.

– Мұндай белгі барлық елдерде бар ма?

– Иә, балам, ең бастысы, ол белгі елдер арасындағы достықтың шектеу белгісі болмаса екен...

 2. Төмендегі сұрақтар бойынша пікірлесіңдер.

1. Шегара қауіпсіздігі туралы не білесіңдер? Мақсаты не?
2. Еліміздің қауіпсіздігін сақтауда қандай рөл атқарады?

3. Атасы мен немересінің әңгімесіндегі «ең бастысы, ол белгі елдер арасындағы достықтың шектеу белгісі болмаса екен...» деген ойды қалай түсінесіңдер?

ЕурАзЭҚ – Еуразия экономикалық қауымдастығы
ШЫҰ – Шанхай ынтымақтастық ұйымы
ҰҚШҰ – Ұжымдық қауіпсіздік туралы шарт ұйымы
Кеден Одағы – екі немесе бірнеше мемлекеттің өз араларындағы кедендік тариф құру жөніндегі келісім
делимитациялау – шегараның орналасуы мен бағытын анықтау
демаркациялау – мемлекеттік шегара сызығын анықтау және белгілеу
редемаркациялау – шегара сызығын қайта белгілеу



3. Төмендегі сөздерді түсініктерімен сәйкестендіріңдер. Оларды пайдаланып, сөйлем құраңдар.

- | | |
|------------------|--|
| 1. ынтымақтастық | А. өсімдіктер мен жануарлар ресурстары |
| 2. тосқауыл қою | Ә. тоқтату |
| 3. застава | Б. бірлік |
| 4. биоресурс | В. шегара бекеті |



4. Мәтінді оқыңдар. Мәтінде берілген мәліметтерді реті бойынша айтыңдар.

Шегара қауіпсіздігі – мемлекеттің тұрақты дамуының кепілі

I. Бүгінгі ғаламдану кезеңінде ұлттық қауіпсіздік, оның ішінде, шегара қауіпсіздігі мәселесі маңызды екені белгілі. Шегара қызметінің басты міндеттерінің қатарына мемлекеттік шегара және бақылау-өткізу бекеттеріндегі режимді қамтамасыз ету, мемлекеттік шегара туралы халықаралық келісімдерден туындайтын міндеттемелерді, оның ішінде, делимитациялау, демаркациялау және редемаркациялау туралы міндеттемелерді орындауға қатысу, еліміздің қорғаныс және ұлттық қауіпсіздік саласына қатысты міндеттерді шешу, мемлекеттік шегарада мемлекеттің экономикалық мүддесін қорғауға атсалысу, құқық қорғау органдарымен бірлесе отырып, қоршаған ортаны және миграциялық заңдылықтарды сақтау жатады.

II. Шегара қызметі еліміздің ұлттық қауіпсіздігін қамтамасыз ету жүйесі бойынша өзіне жүктелген міндеттерді атқарып, ТМД елдерінің, ЕурАзЭҚ, ШЫҰ, ҰҚШҰ секілді ұжымдық қауіпсіздік ұйымдарының жұмысына да белсе-

не атсалысып отыр. Бұл орайда шегара қызметі алыс және жақын мемлекеттермен тығыз қарым-қатынас орнатып, тиісті іс-қимылдарды жүзеге асырады. Халықаралық ұйымдар аясындағы ынтымақтастық әлемдік қауіп-қатерді еліміздің сыртқы шебінде тоқтатуға мүмкіндік берді. Оның ішінде, шегараны күзету жөнінде халықаралық келісімдер жасау, өзара жедел ақпарат алмасу, әскери-техникалық салада ынтымақтастық орнату, шегарада болатын жағдайларды шұғыл реттеу үшін шегаралық өкілдіктер ашу секілді жұмыстар бар. Заңсыз көші-қонды, есірткі саудасын болдырмау, қару-жарақтарды өткізбеу мақсатындағы шегаралық іс-шаралар да жүріп жатыр.

III. Қазір Қазақстан шегарасы – Кеден Одағының да шегарасы.

Шегарадан контрабанданың өтпеуі үшін жан-жақты тосқауыл қою күн тәртібінен түскен емес. Оңтүстіктегі шегарамызда инженерлік құрылғылар орнатылып, басқа да қажетті жұмыстар атқарылды. Өткен жылы қазіргі заман талаптарына сәйкес келетін 20-дан астам застава салынып, пайдалануға берілді.

Ал тәуелсіз еліміздің шегарасының бір бөлігі Каспий теңізі арқылы өтетіндігі белгілі. Қазір теңіздегі шегарамызды 40-тан астам әскери кеме күзетіп тұр. Каспий биоресурстарын қорғау саласында халықаралық біріккен іс-шаралар жиі өткізіліп тұрады. Бұған еліміздің көптеген ұйымдарымен қатар қазақстандық шегарашылар да белсене қатысады.

*(Абай Тасболатов. «Егемен Қазақстан» газеті,
1 наурыз, 2014 жыл)*

Ақпараттар	Реті
Халықаралық ұйымдар аясындағы ынтымақтастық әлемдік қауіп-қатерді еліміздің сыртқы шебінде тоқтатуға мүмкіндік берді.	
Қазір Қазақстан шегарасы – Кеден Одағының да шегарасы.	
Бүгінгі ғаламдану кезеңінде ұлттық қауіпсіздік, оның ішінде, шегаралық қауіпсіздік мәселесі маңызды екені белгілі.	
Шегарадан контрабанданың өтпеуі үшін жан-жақты тосқауыл қою күн тәртібінен түскен емес.	
Қазір теңіздегі шегарамызды 40-тан астам әскери кеме күзетіп тұр.	

Шегара қызметі алыс және жақын мемлекеттермен тығыз қарым-қатынас орнатып, тиісті іс-қимылдарды жүзеге асырады.

Заңсыз көші-қонды, есірткі саудасын болдырмау, қару-жарақтарды өткізбеу мақсатындағы шегаралық іс-шаралар да жүріп жатыр.

5. Топқа бөлініңдер. Төмендегі ойлар тізбегін (әр топ бойынша бөлек) салыңдар. Топ арасында талқылаңдар.

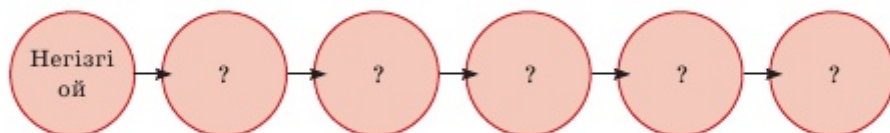

6-

сабақ

Қырағы шегарашылар

1. Сұрақтарға жауап беріп, ойларыңды айтыңдар.

1. Шегарашылар туралы не білесіңдер?
2. Олардың басты мақсаты не?

2. Мәтінді тыңдаңдар. Төмендегі жаңа сөздерді өзара тіркестіріңдер. Сөйлем құраңдар.

1. қырағылық

әскери мектеп

2. тосқауыл

күзету

3. көпбейінді

айқындалды

4. Отан шебін

белгіленді

5. мақсатты меже

қойылды

3. Мәтінді қайта тыңдаңдар. Төмендегі сұрақтарға жауап беріңдер. Парталастарыңмен пікір алмасыңдар.

1. Мәтінде қандай мәселе туралы айтылған?
2. Шегарашылардың қоғам үшін маңыздылығы қандай?
3. Шегарашыларды қайда дайындайды?
4. Тәуелсіз еліміз қандай мақсатты меже қойып отыр?
5. Ол мақсаттың маңыздылығы неде?
6. Шегарашы мамандығын таңдар ма едің?
7. Ол үшін адам бойында қандай қасиеттер болу керек?

4. Оқылым мен тыңдалым мәтінінің арасында байланыс бар ма? Қандай оймен толықтырар едіңдер? Талдау жүргізіңдер.

Оқылым мәтіні	Тыңдалым мәтіні	Менің ойым

5. Шегарашылар мен шегара қызметі туралы маңызды ақпараттарды еске түсіріңдер. Тапсырманы орындаңдар.

«Шегара – елімнің қауіпсіздігі» тақырыбында маңызды ақпараттарды кірістіре отырып, жинақы мәтін құрастырыңдар. Мәтін мазмұнында оқшау сөздерді, тақырып бойынша терминдерді және лексикалық бірліктерді қолданыңдар. Сынып оқушыларымен бөлісіңдер.

7-

сабақ

Дінаралық келісім – қоғам тұрақтылығының кепілі

? 1. Пікірлермен танысыңдар. Өз пікірлеріңді айтыңдар.

Серік: Шіркеуге барып, ғибадат ету, мешітке барып, дұға жасау.

Конфессия дегеніміз не?

Айдана: Құдайға сену, дінді ұстану.

Сен: ?

Сая: Бір діннің ішіндегі жеке бағыт.

Q 2. Суреттерге қараңдар. Кестедегі сөздерді қолданып, сұрақтарға жауап беріңдер.



1. Олардың қандай ұқсастықтары бар?
2. Қандай айырмашылықтары бар?
3. Оларға қандай тақырып беруге

болады?

Табыну, дұға оқу, қол жаю, мешіт, шіркеу, ғибадатхана, бас шю, тілек тілеу

Confessio (латын тілінде *confessio* – ғибадат) немесе дінге сену – белгілі бір діни ілімнің шегіндегі дінге сенушілік ерекшеліктері, сонымен қатар осы дінді ұстанатын ізбасарлардың бірлесуі.

 3. Діндердің сипаттамасы берілген кестеге қараңдар, суреттердегі бір дін түрін таңдап, сипаттаңдар.

1. *Христиан діні*: Иса мәсіх, шіркеу, жаңа өсиет, крест, шоқыну.

2. *Ислам діні*: Аллаға сыйыну, намаз, Құран, бес парыз.

3. *Будда*: ғибадатхана, азаптан құтылу жолы, жамандық жасамау.

 4. Ақпаратты тыңдаңдар, қандай діндер туралы айтылды?

5. Ақпаратты тыңдаңдар, тиісті сөздерді қойыңдар.

1. Адамзат қоғамында аса күрделі ... сана.

2. Діннің басты мақсаты – адамның ... жетілуі және жаратушы Құдайға сенуі.

3. Дүниежүзі діндерінің таралу ... 18 ғасырда ғана қалыптасты.

4. Діндер таралуы бойынша 3 типке бөлінеді: этностық, дәстүрлі және әлемдік.

5. Діндердің тез таралуының басты факторы осы діндерге тез кіруге тайпалық, рулық, этностық және каста-кандық ... болмауы.

6. Христиан діні сенетін адам жағынан әлемде ... түр.

7. Ислам діні – ... дін. Ол бір ғана Аллаға толық мойын ұсынуды уағыздайды.

8. Буддизмнің негізін б.з.б. ... Бихар Сиддхарта қалаған.

9. Адамның жан дүниесіне ... жасамау – будда дінінің негізгі ұстанымы.

6. Ақпаратты қайта тыңдаңдар.

1) Тиісті сөздермен толықтырыңдар. Бұл қай діннің әдебиеттері?

А. Христиан

Ә. Будда

Б. Ислам

- 1) Инжіл;
- 2) Құран Кәрім;
- 3) Трипитака;
- 4) Апостолдардың ... хаттары;
- 5) Христос шәкірттерінің істері туралы жазбалар;
- 6) Ақыр ... туралы өсиет.

2) Діндерге ортақ негізгі белгілерді атаңдар.

1. Діни наным-сенімдердің салыстырмалы қарапайымдылығы.

2. Этностық, тайпалық, рулық, аумақтық шектеудің болмауы.

3. Адамзаттық құндылықтарды ұстануға шақыру.

4. Діни уағыздар айту.

3) Сұрақтар бойынша пікірлесіңдер.

1. Дін неге әлеуметтік-мәдени сана болып есептеледі?

2. Өртүрлі діни сенімге құрметпен қарау дегенді қалай түсінесіңдер?

4) Өр дін түріне есімшенің көмегімен анықтама беріңдер.

Тілдік бағдар

Есімшенің анықтаушылық қызметі

Адамды, затты, құбылысты оның әрекеті арқылы сипаттауға болады. *Мысалы:*

1. Ғалым *жаңалық ашты*. – *Жаңалық ашқан* ғалым.
2. Халық Тәңірге *сенді*. – Тәңірге *сенген* халық.

7. Елбасының сөзімен танысыңдар. Сен бұл пікірмен келісесің бе, келіспейсің бе? Өз көзқарастарыңды эссе түрінде жазыңдар.

Діннің тұтастығы – елдің тұтастығы: діни алауыздық ұлттық алауыздыққа апарып соқтырады.

Нұрсұлтан Назарбаев

8-

сабақ

Қазақстандағы діннің орны мен қызметі



1. Мәтінді оқыңдар, мәтіннің негізгі идеясын анықтаңдар.

Дін – адам пайымының бүкіл әлем мен болмысқа, қоршаған дүниеге, табиғатқа, өзі өмір сүретін ортаға және өзінің ақыл-ойы мен сана-сезімінен тысқары тылсым дүниеге

қатынасы. Діннің басты белгісі – сезім мүшелері қабылдай алмайтын болмыс түріне сену, оны мойындау. Дін – бұл өркениетті адамзат тарихында көне дәуірден орын алған рухани құбылыс.

Қазақстан қоғамындағы діннің орны мен қызметі – аса ұқыптылықты қажет ететін мәселе. Елімізде дін мәселесіне байланысты ұлттық және мемлекеттік бірегейлікті қамтамасыз етудің басты бағыттары мен құралдарын анықтау қажеттілігі алға қойылып отыр.

Қазіргі кезеңде Қазақстанның дамуына тән ерекшеліктердің бірі – қоғам өміріндегі дін рөлінің толассыз артуы. Оның өзектілігі мен мәртебесі артып, әлеуметтік функциялары кеңейіп, дінге сенушілер мен діни бірлестіктердің саны артып келеді.

Зерттеулер нәтижесінде анықталғандай, Қазақстанның ересек тұрғындарының 95% -ы белгілі бір дінді ұстанады. Соның ішінде, 92% -ы – ислам және православие дінінің өкілдері.

Қазіргі таңда Қазақстанда 18 конфессиядан тұратын 3720 діни бірлестік жұмыс істейді.

Қазақстанда діни бірлестіктердің ішкі іс-шараларына араласпау, қандай да болмасын, діни ұстанымды бір-бірімен сәйкестендірмеу, тең мүмкіндік мәселелерін қамтитын мемлекеттің дүниетанымында бейтараптылық (нейтралитеттік) принципіне басты орын берілген. Аталған конфессиялар бейбіт өмір сүріп, еліміздің саяси тұрақтылығын сақтап, экономикасы мен мәдениетінің дамуына үлес қосып келеді. Қазақстан қазіргі таңда күллі әлемге өзінің дінаралық келісім мен ұлтаралық татулықтың қасиетті ордасы екенін әйгілі етті. Дін еліміздегі бірліктің рухани тірегі болып, халықтың ынтымағы мен тыныштығы үшін қызмет ететін өзінің негізгі міндетін мінсіз атқарғанының нәтижесінде Қазақстан осындай биіктерге қол жеткізіп келеді.

Қазір еліміздегі конфессиялар – Қазақстан мұсылмандары діни басқармасы, Қазақстан Республикасындағы Митрополит округі, Қазақстандағы Рим-Католиктік шіркеуі, Қазақстандағы Иудаизм, Қазақстандағы Буддизм бейбітшілік пен келісімді және қоғамдық тұрақтылықты қамтамасыз етіп отыр. Олар мәдениеттер мен дәстүрлердің және көзқарастардың әр алуандығына қарамастан, Қазақстанның өсіп-өркен-

деуі жолында бейбітшілік пен татулық үшін мәдени, діни іс-шараларды «Бейбітшілік пен келісім сарайында» келісе отырып, жүзеге асырды.

Діни ахуалды тұрақтандырудағы мақсат – діни саладағы мемлекеттік саясатты халыққа жеткізу, қолданыстағы заңнаманы түсіндіру, дәстүрлі құндылықтар мен зайырлылық қағидатын насихаттау, тұрғындардың түрлі топтары арасында діни экстремизм мен терроризмнің алдын алу.

(Жалғас Асхатұлы)

 2. Мәтін мазмұны бойынша сұрақтарға жауап беріңдер.

1. Мәтін не туралы? Мәтінде қандай мәселе көтерілген?
2. Діни ахуалды тұрақтандырудағы мақсат қандай?
3. Қазақстанда қандай конфессиялар жұмыс істейді?

 3. Мәтін мазмұны бойынша сызбаны толтырыңдар.

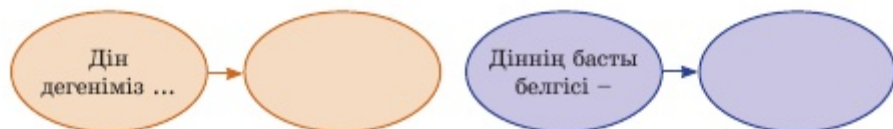

 4. Мәтінде берілген ақпараттар бойынша сызбадағы сандарды сөйлеммен айтыңдар, мәтінді қысқаша баяндаңдар.

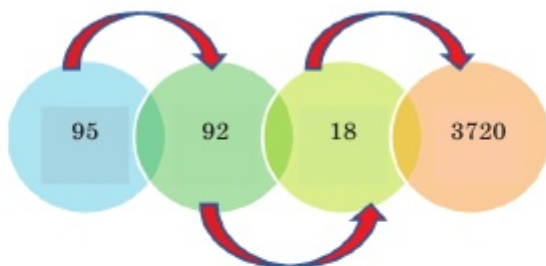

 5. Келісу/келіспеу эссесінің жазылуын естеріңе түсіріңдер. «Дін адамзатты ізгілікке шақырады» тақырыбына эссе жазыңдар.

Тірек сөздер: қоршаған дүние, сана-сезім, сену және мойындау, өзектілігі мен мәртебесі, діни бірлестіктер, діни ұстаным, діни ахуал, бейбітшілік пен келісім, дәстүрлі құндылықтар, зайырлылық қағидаты, рухани қолдау, тұрақтылықты қамтамасыз ету, халықтың ынтымағы мен тыныштығы т.б.



1. Ақын туралы не білесіңдер? Сендерге қандай шығармалары та-
ныс?

Несіпбек Айтұлы – ақын, Мемлекеттік сыйлықтың лауреаты (2012 ж.), Қазақстан Республикасының еңбек сіңірген қайраткері (2011 ж.), «Парасат» орденінің иегері (2004 ж.).

Несіпбек Айтұлы 1950 жылы Шығыс Түркістанның Тарбағатай аймағында туған.

Еңбек жолын Шұбартау аудандық «Жаңа өмір» газетінде бастайды. 1974 жылы Қазақ Мемлекеттік университетінің журналистика факультетін бітірген.

1974–1984 жж. «Балдырған» журналының поэзия бөлімінің меңгерушісі, «Жалын» баспасында редактор, 1984–1994 жж. Қазақстан Жазушылар одағында әдеби кеңесші, 1995–1996 жж. «Ақын» қауымдастығының директоры, 1997–2001 жж. «Қазақ әдебиеті» газетінде сын бөлімінің, «Жұлдыз» журналында поэзия бөлімінің меңгерушісі.

2001 жылдан бастап Л.Н. Гумилев атындағы Еуразия ұлттық университетінде, Президенттік Мәдениет орталығында қызмет істеген.

Қазақстан Жазушылар одағының секретариат мүшесі, Нұр-Сұлтан қаласындағы С. Сейфуллин атындағы мұражай директоры.

Н. Айтұлы бабалардың арманы жүзеге асып, тәуелсіз еліміз әлемдік қауымдастықтан мәртебелі орын алып, жаңа елорданың бой түзеп, сәулеті артқанын «Бәйтерек» поэмасы арқылы суреттейді. Ақынның суреттеуінде «Бәйтерек» – елорданың ғана емес, күллі Қазақ елінің арман-мұратын әйгілеген рәміз, тәуелсіздігіміздің асқақ мұнарасы.



2. Әңгімені тыңдаңдар, өз ойларыңды бөлісіңдер. Әңгіме сендерге қандай ой салды? Қандай әсерде болдыңдар?



3. Нұр-Сұлтан қаласы, ондағы ерекше ғимараттар туралы сыныптастарыңа айтып беріңдер. Нұр-Сұлтан қаласында болдыңдар ма? Нұр-Сұлтан қаласы сендерге несімен ұнады? Нұр-Сұлтан қаласының мәртебесі туралы не білесіңдер?



4. Жаңа сөздердің мағынасын естеріңде сақтаңдар, сөз тіркестерін құраңдар.

Жаңа сөздер	Мағынасы
емірену	жақсы көру
өңдіршек	өңеш, алқым
өгейлік	жат болу, жатсыну
жаһан	әлем
өліара	екі ай арасы
самала	жарық
шежіре	бір ұлттың шығу тегі
өзекке тебу	шеттету
азаттық	еркіндік
қарыштау	даму
жорық	сапар, жол
аламан	күш біріктіру, берекеге келу, көпшіліктің бірігіп, жұмылып атқаратын әрекеті

5. Берілген сөздермен сөйлемдер құраңдар.

Жаһан, өліара, шежіре, қарыштау, аламан.

6. Сұрақтарға жауап беріңдер.

1. Несіпбек Айтұлы кім?
2. Несіпбек Айтұлы қандай жоғары оқу орнын бітірген?
3. Қандай қызметтер атқарған?
4. Несіпбек Айтұлының қандай шығармаларын білесің?

10-

сабақ

Несіпбек Айтұлының «Бөйтерек» поэмасы



1. Поэмадан үзіндіні оқыңдар, сұрақтарға жауап беріңдер.

Ақмола – кеше ғана басқа қала,
Айналды Бөйтеректі астанаға!
Еміреніп өз анасы емізбесе,
Сәбиге шайнап берген ас бола ма?
Бақытым басымда тұр талай күткен,
Сеземін келмегенін оңайлықпен.

Үзіле жаздап еді өндіршегім,
Өзекке тепкілеген өгейліктен.

Көңілге сөуле құяр Сарай нұры,
Астана – ел тірегі, ел айбыны!
Кемері шалқып жатқан Қазақстан –
Мұхиттың аласұрған көк айдыны.

Тіршілік түзегенде көркін жаңа,
Сұрапыл соқпаса екен толқын жара.
Армысың, Азаттықтың астанасы –
Талпынған арманына еркін қала!

Жаһанның жанарында жаңа қала,
Жұлдыздай туа қалған өліарада.
Бес жылда бой көтерген ғимараттар
Жайнап тұр шомылғандай самалаға!

Жырламас ғажайыпты кім мұндағы,
Жеткенше сөздің дәмі, тілдің нәрі.
Алғысын жаудырады Елбасыға
Бақытты бұл шаһардың тұрғындары.

Қарашы, шаңырағы жас қаланың
Аспанның бұлтын серпіп тастағанын!
Бүгіннен басталатын шежіресі,
Авторы – Назарбаев Астананың!

Көрем де Астананың келешегін,
Елдермен алыс-жақын теңесемін.
Сырлассын Невасымен ұлы Пушкин,
Мен, міне, Есіліммен кеңесемін.

Жағадан астана сап алыстағы,
Батысқа, шығысқа да қарыштады.
Қазақтың Нұрсұлтаны сондай десем,
Өлеумет айтты демес мен ұшқары.

Аспанда мұнарасы дамылдаған,
Мен дағы Астананың шамын жағам.
Өйгілі қалалардың Жер бетінде,
Бір күнде ешқайсысы салынбаған.

Батырдай тынбай жортқан жорықтарда,
Тұлпарын ауыстырған талыққанда –
Ғасырлар өткелінде бізден басқа
Көшірген астанасын халық бар ма?!

Бөйгеге кеш қосылып армандамыз,
 Күтеміз аламанды алдан нағыз.
 Күні ертең ерке Есілдің жағасына
 Париж кеп орнай қалса таңғалмаңыз!

Сұрақтар:

1. Поэма не туралы?
2. Поэмада қандай мәселе көтерілген?
3. Поэмада астананың символы ретінде не суреттелген?
4. Поэмада астананың өткені мен келешегі туралы не айтылған?

 2. Поэма мазмұны бойынша Нұр-Сұлтан қаласы туралы айтыңдар.



 3. Поэманың жалғасын тыңдаңдар, сөйлемдерді мағынасымен сәйкестендіріңдер.

Ойлашы, кеше, қазақ, кім едің сен?!	Жаңа астананың бой көтеруі
Құлпырып бүгін қайта түледің сен!	Сарыарқадан жылдам қарқынмен астананың салынуы
Ортаға астанаңды орнатқаның Ғасырдың оқиғасы біле білсең	Болашақ ұрпаққа жағдай жасалуы
Салынып жатқан шаһар кең далаға	Қазақ елінің егемендігін алуы
Сыйласын асыл мұрат әр балаңа	Қазақ халқының өзге елдің боданында болуы
Бәйтерек – астананың төріндегі Өресі биіктіктің өмірдегі	«Бәйтерек» монументінің ішіндегі «Аялы алақан» композициясы
«Аялы алақаны» Елбасының Секілді өшпейтұғын сенім мөрі	Бәйтерек – тәуелсіздіктің, биік мақсаттың, асқақ арманның, астананың символы

 4. Поэма үзіндісін тағы бір рет тыңдап, поэманы керекті сөздермен толықтырыңдар.

Ойлашы, кеше, ..., кім едің сен?!
 Құлпырып бүгін қайта ... сен!

Ортаға ... орнатқаның –
... оқиғасы біле білсең.

Бүтінге сызат түссе, ... оңай,
Бірінді-бірің ... ғұламадай.
Бұйырды өз төрлерің ...,
Баспалап ... сығаламай.

Салынып жатқан ... кең далаңа,
Сыйласын ... әр балаңа.
Азаттық ... аталады
... астанасы сонда ғана!

... – Астананың төріндегі –
Өресі биіктіктің
«... алақаны» Елбасының
Секілді өшпейтұғын

 5. Берілген шумақтардың негізгі ойын бір сөйлеммен жазыңдар.

Шумақтар	Негізгі ой
Ойлашы, кеше, қазақ, кім едің сен?! Құлпырып бүгін қайта түледің сен! Ортаға астананды орнатқаның – Ғасырдың оқиғасы біле білсең.	
Бәйтерек – астананың төріндегі – Өресі биіктіктің өмірдегі. «Аялы алақаны» Елбасының Секілді өшпейтұғын сенім мөрі.	
Самсаған қара орманым – байтақ елім, Сынға сап сан жақсыны байқап едің. Еңсесін елдігіңнің биіктеткен, Ортаңда бойлап өскен Бәйтерегің!	

 6. «Төрт ресурс» әдісі арқылы поэмаға талдау жасаңдар.

<i>Кодтай білу немесе мәтіннің шырмауын қалай шешемін?</i> Мәтінді қалай түсінемін? Неден басталады? Неге негізделген? Қандай құралдар қолданады?	<i>Қолдана білу немесе мәтінді қалай қолданамын?</i> Мәтіннің мақсаты мазмұнымен үйлесе ме? Мәтінді қалай дәл қазір осы жерде, осы уақытта қолдана аламын ба? Басқалар бұдан не алады? Менің мүмкіндігім қандай?
---	--

Түсіне білу немесе мәтінге қалай қатысамын?

Мәтіннің идеялары өзара қалай байланысқан?
Мәтінде қандай дәлел қолданылған?
Мәтінді басқаша қалай түсіндіруге болады?

Бағалай білу немесе сыни ойлайтын сауатты оқырман ретінде не ойлаймын?

Кімнің ұстанымы, пікірі мен мүддесі қозғалған?
Кімнің пікірі айтылмаған немесе жоқ?
Қандай пікір айтылған?
Менің пікірім басқалардың пікірімен сәйкес келе ме?

7. «Бәйтерек» поэмасындағы көтерілген әлеуметтік-қоғамдық мәселеге баға беріңдер. Өлем әдебиеті үлгісі болып саналатын А.С. Пушкиннің «Люблю тебя, Петра творенье» өлеңімен салыстырыңдар.

Салыстыру	Несіпбек Айтұлы. «Бәйтерек»	Александр Пушкин. «Люблю тебя, Петра творенье»
Стилі Мәтін жанры Мәтін тақырыбы Негізгі идеясы Мақсатты аудиториясы Ерекшелігі		

11- сабақ

Бейбітшілік пен келісім – адамзаттың асыл құндылығы

1. Сұрақтарға жауап беріңдер.



Сұрақтар:

1. Суретте не бейнеленген?
2. Ол сарайда қандай шаралар мен кездесулер өткізіледі?



2. «Үш жақты күнделік» әдісі арқылы жаңа сөздерге түсінік беріңдер. Үлгі бойынша сөйлемдер құрап, жұптарыңмен талқылаңдар.

Жаңа сөздер	Мағынасы	Сөйлемдер
қанына сіңген	өдет болған	Қонақжайлылық – қазақ халқының қанына сіңген қасиет.
меймандос	қонақжай	
қаскөйлік	арамдық	
паш ету	жария ету	
айтулы оқиға	маңызды	
құрдымға жіберу	құрту	
тілге тиек ету	айту	



3. Мәтінді оқыңдар. Мәтінге ат қойыңдар. Мәтін кімге арналған?

Адамзат өмір бойы үнемі тыныштықта, мәңгілік бейбіт өмір сүруді армандап келеді. Бірақ нақты өмірде оған ешқашан толық қол жеткізген емес. Зерттеушілердің деректеріне қарағанда, соңғы 5 мың жылда Жер бетінде небәрі 292 жыл ғана бейбітшілік «билік» құрыпты. Батыстың бір ғалымының есептеуіне қарағанда, өткен XX ғасырдың соңғы 45 жылында әлемде бар-жоғы 12 ғана «бейбіт» күн болыпты. Кейінгі 40 жылдың ішінде ғана дүниежүзінде 250 соғыс болып, 354 млн адам қаза тауыпты. Иә, жоғарыда келтірілген бұл деректер өте қорқынышты!..

Соғысты болдырмау үшін, әлемдегі одақтар мен мемлекеттердің, ұлттар мен ұлыстардың бейбітшілікте күн кешуі үшін олардың өзара келісімі болуы керек. Бүгінде мұны әлемдік саясатта мәселе ретінде көтеріп, іс жүзінде бейбітшілік пен келісімнің туын тіккен ел – Қазақстан.

Бейбітшілікке, бейбіт тыныш өмір сүруге ұмтылу – қазақ халқының қанына сіңген асыл қасиеттерінің бірі екені тарихтан белгілі. Арғы-бергі заманда қазақ жерінде болған саяхатшылар, ғалымдар, елшілер қазақ ұлтының меймандос, сабырлы, ешкімге жамандық, қаскөйлік жасамайтын халық екенін, қазақ елі ежелден бейбітшілік сүйгіш ел, өз бетінше ешкімге ұрынбаған, соғыс аспаған ел екенін сүйсіне жазған. Тәуелсіздікке қол жеткен тұста да, Елбасымыздың және елдің бетке ұстар азаматтарының қажырлы, табанды еңбегінің арқасында біз осы асыл қасиетімізді тағы да

бір дәлелдеп, оны әлемге паш ете білдік. Мәселен, сонау тәуелсіздіктің алғашқы жылдары Семей ядролық полигонын жабу еліміздің өміріндегі ғана емес, әлемдегі айтулы оқиғаның бірі болды. Ядролық қару пайда болғалы ешбір ел ядролық полигонды өз еркімен жауып көрмеген болатын. Біздің еліміздің дүниежүзінде бірінші болып ядролық полигонды жабу жөніндегі осы қадамына БҰҰ мен дүниежүзілік қауымдастық үлкен баға берді. Дәл сол тұстан бастап әлем Қазақстанды бейбітсүйгіш ел екенін тани бастады.

XXI ғасырдың ең басты заңы – татулық. Мемлекеттердің тәуелсіздігінен айырылу қаупі туралы Н. Назарбаев «Бір мақсат, бір мүдде, бір болашақ» атты жолдауында: «Тәуелсіздікке қол жеткізгеннен гөрі оны ұстап тұру әлдеқайда қиын. Бұл – әлем кеңістігінде ғұмыр кешкен талай халықтың басынан өткен тарихи шындық. Өзара алауыздық пен жанжаққа тартқан берекесіздік талай елдің тағдырын құрдымға жіберген. Тіршілік тезіне төтеп бере алмай, Жер бетінен ұлт ретінде жойылып кеткен елдер қаншама», – дейді де, жалпы әлемдегі мемлекеттердің мемлекет болып қалу кепілдігі «бейбітшілік пен келісімде» жатқанын тілге тиек етті.

*(Дінмұхамед Аязбеков,
el.kz сайтынан)*

 4. Кестедегі сандық ақпаратты сөйлеммен ашып жазыңдар. Бұл ақпараттар қандай ойды дәлелдеу үшін қолданылды?

№	Сандар	Сөйлемдер
1	5 мың жыл	
2	292 жыл	
3	XX ғ. соңғы 45 жыл	
4	12	
5	40, 250	
6	354	

 5. Көп нүктенің орнына тиісті сөздерді қойыңдар.

1. Адамзат өмір бойы үнемі ... мәңгілік ... сүруді армандап келеді. 2. Соғысты болдырмау үшін, әлемдегі ... мен мемлекеттердің, ұлттар мен ұлыстардың ... күн кешуі үшін олардың ... болуы керек. 3. Семей ядролық полигонын жабу ... өміріндегі ғана емес, ... айтулы оқиғаның бірі болды.

4. XXI ғасырдың ең басты заңы – 5. Өзара ... пен жан-жаққа тартқан берекесіздік талай елдің ... құрдымға жіберген.

Керекті сөздер: татулық, тыныштықта, еліміздің, өзара келісімі, одақтар, бейбіт өмір, алауыздық, бейбітшілікте, әлемдегі, тағдырын.

12-

сабақ

Өмірдің ең басты заңы – татулық

? 1. Алдыңғы сабақта берілген мәтінді еске түсіріңдер. Мәтінде қандай маңызды ақпараттар беріліп еді? Негізгі ақпараттарды төмендегі ой тізбегіне салыңдар. Топқа бөлініп, ой бөлісіңдер.

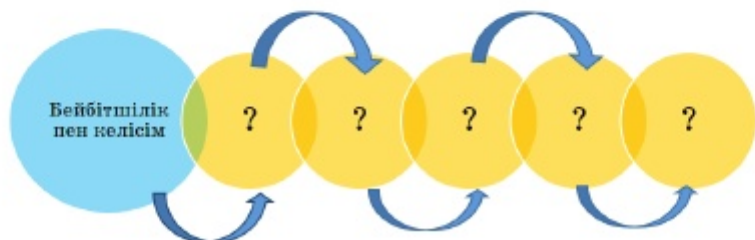

Q 2. Мәтін мазмұны бойынша 3 ашық, 3 жабық сұрақ құраңдар. Сынптастарыңа сұрақтар қойып, жауап алыңдар. Жауаптарын бірге талдаңдар.

3. Мәтін ішінде кездескен оқшау сөздерді анықтаңдар, олардың қолданылу қызметін түсіндіріңдер.

4. Ақпаратта төмендегі ұғым-түсініктерге қандай сөздер қарама-қарсы қойылады?

Ұғым-түсініктер	Қарама-қарсы сөздер
бейбітшілік	
келісім	
алауыздық	
берекесіздік	
жойылу	

5. Топтық жұмыс. «XXI ғасырдың ең басты заңы – татулық» деген пікірді айтуға негіз болған қандай тарихи, саяси, экономикалық жағдай деп ойлайсыңдар?

1. Тақырып бойынша меңгерген күрделі сөздер мен терминдерді естеріңе түсіріңдер. Төмендегі кестені толтырып, мағынасын айтыңдар. Парталастарыңның жұмыстарымен салыстырыңдар.

№	Терминдер мен күрделі сөздер	Мағынасы

 2. Берілген мақал-мәтелдерді мағынасына қарай сәйкестендіріңдер. Өздеріңе ұнаған бір мақалды таңдаңдар. Ойларыңды жинақтай отырып, парталастарыңға мағынасын түсіндіріңдер.

1.	Ел үмітін ер ... ,	Өз елінде ұлтан
2.	Ер жігіт елі үшін ... ,	Елге тиген
3.	Отан үшін ... ,	Бірлеспеген
4.	Бірлік еткен ... ,	Ер атағын ел
5.	Кісі елінде сұлтан ... ,	Елі үшін

Керекті сөздер: бол, сақтар, өледі, үлес, тозар, болғанша, ақтар, күрес, туады, озар.

 3. Мәтінді оқыңдар. Негізгі ойды анықтаңдар.

Ел қорғау – азаматтық парыз

7 мамыр – Қазақстан Қарулы Күштері күні. Ел қорғаны болған ерлер есімін халық құрметпен мақтан тұтады. Отан деген қасиетті мекенді сүйіп, қастерлеп, оны қорғау – әр адамның асыл борышы. 1991 жылы 25 қазанда Қазақстан Президентінің Жарлығымен Қазақ КСР Мемлекеттік Қорғаныс комитеті құрылды. 1992 жылдың 7 мамырында Президенттің Жарлығы бойынша Қазақстан аумағында орналасқан Қарулы Күштер өздерінің мүліктерімен қоса республиканың қарауына өтті. Қазақстан Республикасының Қарулы Күштері түрлі бөлімдерден және әртүрлі құрамалар

мен арнайы әскерлерден тұрады. Қазақстан Қарулы Күштерінің қатарында әскери қызмет атқару – әрбір қазақ азаматының аса маңызды әрі құрметті міндеттерінің бірі. Иә, біз жақсы уақытта өмір сүріп жатырмыз, алайда Отанымыздың тыныштығы мен қауіпсіздігін қорғау – әрбір азаматтың қасиетті борышы.

(«Тәрбие құралы» кітабынан)

4. Мәтін мазмұны таныс па? Алдыңғы сабақтарда алған білімдеріңді еске түсіріңдер. Таныстырылым дайындай отырып, тақырыпты кеңейтіңдер. Сыныптастарыңмен ой бөлісіңдер.



5. «...Қазақстан Қарулы Күштерінің қатарында әскери қызмет атқару – әрбір азаматтың міндетті борышы» деген автордың пікіріне аргументті эссе жазыңдар. Өз ойларыңды нақты дәлелдермен жеткізуге тырысыңдар.

6. Төмендегі сұрақтарға жауап беріңдер.

1. «Ұлт мұраты – ұлттық қауіпсіздік» тақырыбы бойынша не үйрендің?

2. Таныстырылымда тақырыпты толық аша алдың ба?

3. Жұптық, топтық жұмыстарда өзіңді көрсете алдың ба?

Неден қиналдың?

4. Тақырып бойынша қандай ақпараттар алғың келеді?

1- сабақ

Мәдениет және рухани өмір



1. «Мәдениет» сөзіне қатысты ойларыңа келген барлық ұғымдарды 3 минут ішінде жазыңдар. Өз жазғандарыңды парталасыңның жазғандарымен салыстырыңдар.



2. Сөздерді сөз таптарына қарай топтастырыңдар. Сөздерді тіркестіріп, терминдерді құрастырыңдар.

Өрекет, құндылық, дамыту, жүріп-тұру, ереже, қауіпсіздік, материалдық, ұрпақ, техникалық, рухани, қалыптастыру, мәдени, байлық, құрау, қажеттілік.

Сын есім	Зат есім	Етістік (көсемше)
рухани		



3. Мәтінді оқыңдар. Мәтін бөліктерімен тақырыптарды сәйкестендіріңдер.

1. Мәдениет – адам өрекетінің нәтижесі. Мәдениет адам қолымен жасалған материалдық байлықтан және адамның рухани дүниесінің құндылықтарынан құралады. Адам үй салады, егін егеді, киім тігеді, жол салады, техникалық құралдарды ойлап табады. Соның нәтижесінде материалдық байлық қалыптасады. Олардың бәрін адам өзінің белгілі бір қажеттіліктерін орындау үшін жасайды. Бұл қандай қажеттіліктер? Аш қалмау, өмір сүру, ыстық-суыққа ұрынбау, ұрпақ жалғастыру, жаудан қорғану, өз үйін, елін қорғау, байлықты көбейту, жаңаны тану. Тамақ аштықтан, өлімнен сақтайды, үй қауіптен сақтайды, киім суықтан немесе ыстықтан қорғайды, қару-жарақ жаудан қорғайды. Адам қажеттіліктері қоғамның өр даму кезеңдерінде өзгеріп отырған. Бір қажеттілікті қанағаттандыру келесі қажеттілік түрлерін тудырған. Оларды орындау барысында адамзат материалдық байлықтың жаңа түрлерін жасаған, ойлап тапқан және оны келесі ұрпаққа қалдырған. Келесі ұрпақ бұл материалдық байлықты пайдаланып, оны өрі қарай дамытады. Жаңа қажеттіліктерге қарай жаңа материалдық өнім түрлерін ойлап табады.

2. Естеріңде ме, Ыбырай Алтынсарин атамыз қазақ халқына «Өнер-білім бар жұрттар айшылық алыс жерлерден жылдам хабар алғызды» деп өлең жазып, көп халықтың даму жағынан қазақ халқынан алысқа кеткенін, солардан қалмау керегін айтқан еді. Материалдық байлықты дамытудың қарапайым үлгісін адамның қашық жерлерге жылдам бару қажеттілігінің орындалуы арқылы көруге болады. Адам алдымен алыс жолдарға атты пайдаланды. Сонан соң паровоздар, одан соң автокөлік түрлері шыға бастады. Бәрі адамның алыс жерге тез жету қажеттілігін орындау мақсатында пайда болып отырды. Адам алыс жерге 1 күнде, бірнеше сағатта, тіпті бірнеше минутта жету үшін жаңа техника түрлерін ойлап тапты.

3. Өрбір материалдық байлықтың артында адамның рухани қажеттіліктері жатады. Ол қандай рухани қажеттілік дерсіңдер? Ең бірінші – жаңаны тану, жасау қажеттілігі, өз өмірін жеңілдету қажеттіліктері. Адамның рухани өлемі мен материалдық байлықтың арасында тәуелді байланыс болады. Материалдық байлығы жоғары деңгейде дамыған қоғамда адам рухани жағынан да жетіледі.

4. Рухани мәдениетке адамзаттың ғылымдағы, өнердегі табыстары, рухани құндылықтары, қоғамда қалыптасқан өзін ұстау, жүріп-тұру ережелері жатады. Рухани мәдениеттің дамуы адамның рухани қажеттіліктерін іске асыруымен байланысты. Рухани қажеттілік дегеніміз не? Ол өмірдің мәнін түсіну, өдемілікті тану, дүниетанымдағы құндылықтар жүйесін іздеу, анықтау болып табылады. Рухани құндылықтар деп белгілі қоғам мүшелері бағалайтын ұғымдарды атаймыз. Олар: ел, туған жер, отбасы, достық, махаббат, адамгершілік, өмірдегі жақсы мен жаман туралы түсініктер. Өрбір қоғамның рухани мәдениеті адамдар арасындағы әлеуметтік қарым-қатынастан, адамның танымындағы құндылықтар жүйесінен көрінеді.

Сонымен, мәдениет адамның дене және ой әрекеттерінің нәтижесі болып табылады. Соның негізінде адамның рухани және күнделікті өмірдегі қажеттіліктері қалыптасады.

(Зәуреш Ерназарова)

Тақырыптар:

1. «Рухани мәдениеттің түрлері».
2. «Материалдық мәдениетті қалыптастыратын қажеттілік түрлері».
3. «Мәдениет түрлері».
4. «Қажеттілік түрлері мен материалдық байлықтың арасындағы байланыс».

4. Мына сөз тіркестері бар сөйлемдерді табыңдар. Бұл тезис тұжырымдар ма әлде дәлелдер ме?

өзін ұстау мәдениеті	әлеуметтік қарым-қатынас
өз өмірін жеңілдету	материалдық байлық
рухани қажеттілік	

5. Кесте бойынша сөйлем құраңдар.

Неге .../недегі/не жатады?	рухани мәдениет/адамзаттың ғылым/табыс рухани мәдениет/өнер/табыстар
Қандай ереже/заң/түсінік жатады?	қоғамда қалыптасу/ереже қабылдану/заңдар қол жеткізу/материалдық байлық
Неден? Нені көруге болады? (есімшенің анықтауыш қызметі)	материалдық байлық/адам қажеттілігі көліктер/жылдам бару қажеттілігі рухани мәдениет/ұлттық құндылық
Не? Не болып табылады?	адам/қоғам туындысы материалдық байлық/еңбектің туындысы жүріп-тұру ережелері/салт-дәстүр
Не барысында неге қол жеткізді?	даму/табыс қажеттілікті орындау/материалдық байлық мәдениетті дамыту/рухани қазына

6. Ақпараттарды негізгі (н) және көмекші (к) түрлеріне ажыратыңдар.

1. Мәдениет адам қолымен жасалған материалдық байлықтан және адамның рухани дүниесінің құндылықтарынан құралады.	
2. Адам үй салады, егін егеді, киім тігеді, жол салады, техникалық құралдарды ойлап табады.	
3. Бұл қандай қажеттіліктер?	
4. Адам қажеттіліктері қоғамның әр даму кезеңдерінде өзгеріп отырған.	
5. Келесі ұрпақ бұл материалдық байлықты пайдаланып, оны әрі қарай дамытып отырады.	
6. Әрбір материалдық дүниенің артында адамның рухани қажеттіліктері жатады.	
7. Қоғамның даму деңгейі материалдық байлықтың қалыптасуымен бағаланады.	
8. Рухани мәдениетке адамзаттың ғылымдағы, өнердегі табыстары, рухани құндылықтары, қоғамда қалыптасқан өзін ұстау, жүріп-тұру ережелері жатады.	

7. Мәдениет туралы автордың көзқарасын бағалаңдар. Төмендегі сұрақтарды пайдаланыңдар.

1. Автор «мәдениет» ұғымын толық түсіндіре алды ма?
2. Автор мәдениеттің қалыптасуын сенімді дәлелдеді ме?
3. Автор мәдениеттің қай түрін бірінші деп есептейді?

Бұл пікірмен келісесің бе?

4. Автор рухани мәдениет деп қандай құндылықтарды атайды?

5. Мәтін бөліктері арасында мағыналық байланыс толық сақтала ма?

6. Автордың пікірінде қайшылықтар бар ма?

2-

сабақ

Уақытты пайдалану мәдениеті

1. Сөздерді тақырыптарға қарай топтастырыңдар.

Жеке қажеттілік

Жұмыс

Үй шаруасы

Бос уақыт

Ұйқы, тамақтану, ойнау, әңгімелесу, кітап оқу, үй тазалау, кір жуу, теледидар көру, қызметкерлермен сөйлесу, тауар өндіру, шаш қию, дүкен аралау, киноға бару, қонаққа бару, жуыну, достармен кездесу, спортпен шұғылдану, серіктестермен кездесу, жиналысқа қатысу, қызметтік міндеттерді орындау.



2. Ақпаратты тыңдаңдар. Уақытпен байланысты берілген ақпаратты анықтаңдар.

1.	12 сағат 50 минут	
2.	9 сағат	
3.	2 сағат	
4.	1 сағат 27 минут	
5.	2 сағат 59 минут	
6.	2 сағат 57 минут	
7.	52 минут	
8.	18 минут	
9.	4 сағат 4 минут	

3. Ақпаратты қайта тыңдаңдар, дұрыс жауабын белгілеңдер.

1. Әйелдер/ер адамдар жұмысқа көп уақыт жұмсайды.

2. Әйелдер/ер адамдар үй шаруасына 1 сағат 18 минут аз жұмсайды.

3. Өйелдердің/ер адамдардың бос уақыты 2 сағат 45 минутқа артық.

4. Өйелдердің/ер адамдардың бос уақытына 2 сағат 35 минут қалады.

4. Мәтін бойынша жоспар құрыңдар. Жоспар тармақшалары бойынша негізгі және қосымша ақпаратты жинақтаңдар.

 5. «Қазақстан халқы бос уақытты дұрыс пайдалана ма?» деген тақырып бойынша пікірталас ұйымдастырыңдар.

3-

сабақ

Уақытты тиімді пайдалану

1. Ойын ойнайық. Жүп құраңдар. Бір оқушы уақытты белгілейді, бақылайды, ал екінші оқушы көзін жұмады.

Ойын ережесі:

Өзіңді тексер. Уақытты қалай бағалайсың? Өз ішкі сағатыңды тыңда. Көзіңді жұм. Сағатқа қара. Қанша секундқа қателестің? Өзіңді бағала.

Ойын нәтижесі:

• Көзін ерте ашқан оқушылар – асығып жүретін адамдар. Олар үнемі болашаққа асығады.

• Көзін кеш ашқан оқушылар өткен күндер туралы көп ойлайды.

• Көзін дәл уақытында ашқан оқушылар уақытты нақты есептейді. Олар бүгінгі күнді көп ойлайды.

• Көзін уақытынан сәл ерте ашқан оқушылар – бүгінгі күнді ертеңгі күнмен байланыстыратын оқушылар.

 2. Сөз тіркестерін керекті сөздермен толықтырыңдар.

уақытты ... қолдану

еңбек ... арттыру

жұмысты ... және ... түрлерге бөлу

тәулікті сағаттарға ...

уақыт менеджментін ...

маңызды жұмыс түрлерін ...

жоспарды ...

Керекті сөздер: анықтау, бөлу, маңызды емес, қосымша, жоспарлау, қадағалау, орындау, жұмсау, тиімді, өнімділік, маңызды.



3. Оқушының бір күнін сипаттайтын сөздердің қатарын жазыңдар. Сөздер қатарынан кезекпен әңгіме құрастырыңдар.



4. Пайдалы кеңестермен танысыңдар. Кестедегі сұрақтарға жауап беріңдер.

Кеңестер	Өзіңді бағала
Бір күндік уақытты жоспарлағанда, 40 пайыз уақытты бос қалдырып, ал 60 пайыз уақытты жоспарлау керек. 40 пайыз күтпеген, аяқастынан пайда болған жұмыстарға жұмсалуды мүмкін.	<ol style="list-style-type: none"> 1. Ал сен уақытыңды қалай бөлесің? 2. Уақытыңның қанша пайызын күтпеген жұмыстарға қалдырасың?
Жұмсалған уақытыңды есептеп отыр. Уақытты қандай жұмысқа көп жұмсағаныңды талдап отыр.	<ol style="list-style-type: none"> 1. Сен қандай жұмысқа көп уақыт жұмсайсың? 2. Өз уақытыңа талдау жасайсың ба?
Ұзақ уақытты керек ететін жұмыстарды шағын бөліктерге бөл. Үлкен жоспарларды бірнеше шағын жоспарларға ажырат. Өмірлік мақсаттарды шағын күнделікті мақсаттарға жікте.	<ol style="list-style-type: none"> 1. Сенің ұзақмерзімді жоспарларың бар ма? 2. Сенің өмірлік мақсаттарың бар ма? 3. Үлкен жоспарларды шағын жоспарларға бөлесің бе?
Бір күнге жоспар құрғанда, өзіңнің жұмыс істеу белсенділігіңді ескер. Бір адамдар таңертең, ал бір адамдар түнде, кешке жұмыс істеуді ұнатады.	<ol style="list-style-type: none"> 1. Ал сен тәуліктің қай мезгілінде жұмыс істеуді ұнатасың?
3 минутта істелетін жұмысты кейінге қалдырма. Жұмысты жоспарлау тиімділікті 25 пайызға арттырады.	<ol style="list-style-type: none"> 1. Сен жұмыстарды келесі уақытқа жиі қалдырасың ба? 2. Өлде жұмысты бітіруге тырысасың ба?
3 сағат жұмыстың алғашқы 1 сағаты өнімді болады.	<ol style="list-style-type: none"> 1. Сабақ дайындауға қанша уақыт жұмсайсың? 2. Қандай сабақтарды бірінші орындайсың?
Бір жұмысты тастап, қайта-қайта істеу жұмыстың өнімділігін 5 есе төмендетеді.	<ol style="list-style-type: none"> 1. Бастаған жұмысты соңына дейін аяқтайсың ба? 2. Өлде жиі тастап кетесің бе?
1 сағат жұмыстан кейін үзіліс жасау керек. 10 минуттық үзіліс адамның жұмыс істеу қабілетін қалпына келтіреді. Үзілістер арасын сонан кейін жиілету керек. Сонда жұмыс нәтижелі болады.	<ol style="list-style-type: none"> 1. Сабақ дайындау кезінде, басқа жұмыс істеу кезінде жиі үзіліс жасайсың ба?

 5. Сұрақтар бойынша сыныптастарыңа жауап беріңдер. Сұрақтарға жауап беру кезінде қандай грамматикалық, лексикалық қателер жібердіңдер? Қандай сөздерді айтуға қиналдығыңдар? Естеріңе түсіріп, сөздердің тізімін жазыңдар. Сөздіктен қараңдар, мұғалімнен сұраңдар. «Мен уақытты дұрыс бағалап жүрмін бе?» тақырыбы бойынша грамматикалық және лексикалық нормаларды сақтап, өздеріңе баға беріңдер.

4-

сабақ

Уақыт алтыннан қымбат

1. «Уақыт алтыннан қымбат» дегенді қалай түсінесің? Парталасыңның ойын сұра, тыңда, салыстыр.

 2. Сөздерді оқыңдар. Сөздер құрамындағы ұқсас жұрнақтарды табыңдар. Олар сөзге қандай мағына қосып тұр? Сөздерді сөз таптарына қарай ажыратыңдар. Сөйлем құраңдар.

Белсенділік, тиімділік, өнімділік, жиілік.

 3. «Сен уақытты тиімді пайдаланасың ба?» тақырыбы бойынша 6 сұрақ түрін таңдаңдар. Сұрақтар тізімін өзгерте аласыңдар.

1. Таңертең тез тұрасың ба?
2. Асханаға кіммен барасың?
3. Түнде сағат нешеде ұйқыға жатасың?
4. Таңертең қандай тағам жейсің?
5. Сабаққа кешікпей келесің бе?
6. Саған тәуліктің қай мезгілінде жұмыс істеген ұнайды?
7. Сабаққа дайындалуға қанша сағат жұмсайсың?
8. Қай пәннен берілген тапсырманы бірінші орындайсың?
9. Дайындық кезінде жиі үзіліс жасайсың ба?
10. Теледидар көруге қанша сағат жұмсайсың?
11. Қандай тағам түрін дайындау ұнайды?
12. Кімнің шығармаларын ұнатасың?
13. Үзілісте мектеп ауласына жиі шығасың ба?
14. Үй тапсырмасын үнемі күнделікке жазып отырасың ба?
15. Интернетте күніне неше сағат отырасың?
16. Достарыңмен күнде қыдырасың ба?
17. Таңертең ұйқыдан өзің тұрасың ба?

 4. 4 адамнан топ құраңдар. Топтағы оқушыларға 6 сұрақ қойыңдар, жауап беріңдер. Жауаптар бойынша қорытынды жасаңдар. «Уақыт алтыннан қымбат» деген тақырыпта аргументті эссе жазыңдар.

5-

сабақ

Уақыттың кедергілері

 1. Уақытты дұрыс пайдалануға не кедергі келтіреді? Кедергілердің қандай түрлері бар? Сөйлемдер қатарын оқыңдар. Өзіңе таныс кедергі түрлерін белгілеңдер.

1. Жоспарланған жұмыстарды уақытыңда істемеу, кейінге қалдыру.

2. Уақытты дұрыс жоспарламау.

3. Бір уақытта көп нәрсені жоспарлау.

4. Маңызды емес жұмыстарға көп уақыт бөлу.

5. Жұмысты дұрыс ұйымдастыра білмеу.

6. Интернетте көп уақыт өткізу.

7. Достармен қыдыруға уақытты көп жұмсау.

8. Үй шаруасына көп уақыт жіберу.

 2. Суреттер мен 1-тапсырмадағы сөйлемдерді сәйкестендіріңдер.



 3. Уақыттың бірін таңдаңдар. Сен бұл уақытта немен айналысаың? Сенімен бірдей сағат таңдаған оқушылармен сұхбаттас. Сұрақтарға жазбаша жауап беріңдер.

Үлгі: Сағат бір жарымда қайда боласың?

Немен айналысаың?



1. Кім уақытты тиімді пайдаланады?

2. Оның себебі не?

3. Кім уақытты тиімді пайдаланбайды?

4. Оның себебі не деп ойлайсың?

5. Кім саған ұқсайды? Сен уақытыңды тиімді пайдаланасың ба?



4. Сөз тіркестерін оқыңдар. Қай сөз тіркестерін жиі естисің?

Егжей-тегжейлі – егжей-тегжейлі қарастыру, романды егжей-тегжейлі оқу, мәселені егжей-тегжейлі талқылау, сабақты егжей-тегжейлі түсіндіру.

Міндетті түрде – міндетті түрде келу, міндетті түрде орындау, міндетті түрде жауап беру.

Қысқарту – шашты қысқарту, шығарманы қысқарту, есепті қысқарту, жоспарды қысқарту.



5. Мәтінді түсініп оқыңдар. Жоспар құрыңдар.

Бүкіл әлемге танымал орыс математигі, географ, геофизик, астроном, академик Отто Юльевич Шмидт (1891–1956) 14 жасында өз өмірінің жоспарын егжей-тегжейлі жасап қойған екен. Бұл жоспарында ол өз өмірінде міндетті түрде оқитын кітаптарды, меңгеретін ғылым салаларын, шешетін мәселелерін және адами тұрғыдан даму жолдарын көрсетеді.

Алайда осының бәрін жазып, бұл істерге қанша уақыт кететінін есептегенде, бұл бағдарламаны орындау үшін 900 жыл уақыт керек екен. Ол жоспарды қысқартады, бұл қысқартылған бағдарламаға да 500 жыл керек болады. Тағы да қысқартады, ақырында орындалуына 150 жыл керек бағдарлама шығады. Сөйтіп ол қысқартуын тоқтатады.

Өз өмірін сағат-минутына шейін жоспарлап қойған ғалым өмірінің аяғына дейін 150 жылға бағытталған жоспарын орындайды. Ал ғалым неше жасында қайтыс болған? 64 жасында. Яғни академик өзінің «нормасын» 3 еседей дерлік артық орындаған!

(Ерлан Ілияс. Мақала.kz сайтынан)

Сұрақтар:

1. Ақпарат кім туралы?
2. Ақпаратты дамытқан маңызды деталь қайсы?
3. Отто Шмидтің жоспары қандай бөлімдерден тұрды?
4. Отто Шмидт өз мүмкіндігін егжей-тегжейлі ескерді деп ойлайсың ба?
5. Жоспардың іске асатын-аспайтынын ғалым қалай тексерді?
6. Ғалым 150 жылдық жоспарын 64 жыл ішінде орындамаған жағдайда ол ұзақ өмір сүрер ме еді?

6. Мәтін бойынша мына сандармен байланысты мәліметтерді еске түсіріңдер.

900

600

150

64

7. Уақытты тиімді пайдалануға кедергі келтіретін басты нәрсені атап, сипаттаңдар.

6-

сабақ

Уақыт менеджменті

1. Өз уақыт менеджментіңді анықта. Парталасыңмен сұхбаттасып, салыстыр. Ұқастық көп пе, айырмашылық көп пе?

А. Мектепке күнде қанша минутта жиналасың? Апта күндері бойынша кестені толтыр. Саған мектепке баруға дайындалу үшін қанша минут керек? Есептеп шығар.

Апта күндері	Мектепке жиналуды бастау	Мектепке кетуге дайын болу
дүйсенбі	7.00	7.30

Ә. Үй тапсырмасын орындауға қанша сағат жұмсайсың? Апта күндері бойынша кестені дәптеріңе толтыр. Орташа есебін шығар.

Апта күндері	Сабаққа дайындалуға отыру	Сабаққа дайындалуды аяқтау
дүйсенбі		

2. Ақпаратты тыңдаңдар. Тест сұрақтарына жауап беріңдер. Ұлы адамдар қалай жұмыс істеді?

1. Бетховен қай уақытта жұмыс істеген?

А) 9–15 аралығында ә) түстен кейін б) түске дейін

2. Уинстон Черчилль қай уақытта жұмыс істеуді ұнатты?

А) кешке ә) таңертең б) түстен кейін

3. Виктор Гюго қай уақытты жұмыс істеуді ұнатқан?

А) кешке ә) таңертең б) түстен кейін

4. М. Ганди жұмыс арасында қалай демалған?

А) кітап оқып ә) адамдармен сөйлесіп б) көкжиекке қарап



3. Бұлар – Мирас пен Денистің үстелінің үстінде тұрған нұсқаулықтар. Оларды оқыңдар. Төмендегі тұжырымдар кім туралы?

Жұмыс пен демалысты үйлестіре біл	Өзіңді тексеріп отыр
<p>1. Демалу үшін жақсы жұмыс істеу керек. Егер сен жақсы жұмыс істесең, белгілі бір нәтижеге қол жеткізсең, өзіңе көңілің толады. Сен рақаттанып демаласың.</p> <p>2. Жұмыс түрлерін ауыстырып отыр. Дене жұмысынан ой жұмысына ауысып отыр. Математикадан тарихқа, экономикадан әдебиетке, географияға ауысып отыр. Сонда жұмыс істеу тиімді және нәтижелі болады.</p> <p>3. Жұмысты қарапайым нәрседен баста. Сабақтарды оңай пәндерден баста. Сонда сенің ағзаң жұмыс істеуге үйрене бастайды.</p> <p>4. Асығу, баяу істеу кез келген жұмысқа кедергі келтіреді. Бұны есте сақта.</p>	<p>Өзіңе уақыт күнделігін құрастырып ал. Күнделік саған уақытты дұрыс пайдалануға көмектеседі.</p> <p>1. Уақытты жұмыс түріне қарай дұрыс бөл:</p> <ul style="list-style-type: none"> • жұмыстардың тізімін жаса; • жұмыстарды орындау тәртібін анықта; • міндетті жұмыс түрлерін анықта; • орындаған жұмыстарды белгілеп отыр. <p>2. Келесі күннің жоспарын жасау үшін бүгінгі күннің жоспарын тексер. Қандай жұмыстар орындалды? Қандай жұмыстар орындалған жоқ?</p> <p>3. Бастаған істі соңына дейін аяқта. Егер орындамасаң, жұмысты орындау тиімділігіңді төмендетесің.</p> <p>4. Қатты шаршап кетпе. Уақытыңды, өз күшіңді дұрыс есептей біл. Жұмыс түрлерін ауыстырып отыр. Оқу мен жазуды, есептеу мен сызуды, сурет салуды ауыстыр. Сонда шаршамайсың.</p>
<i>Мирас</i>	<i>Денис</i>

	Мирас	Денис
1. Ол жұмыста нәтижеге қол жеткізуді ұнатады.		
2. Ол әр нәрсенің бағасы бар деп есептейді. Демалу үшін де еңбектену керек деп ойлайды.		
3. Ол өзінің жоспарын тексеріп отырады.		
4. Ол әртүрлі жұмыстармен айналысуды ұнатады.		
5. Ол адам өз күшін есептеу керек, шаршауға болмайды деп есептейді.		
6. Ол жоспарлаған жұмысты аяқтауды ұнатады.		



4. Үлгіге қарап, өз нұсқаулықтарыңды толтырыңдар. Оны топта талқылап, бір нұсқаулық дайындаңдар. Топ алдында таныстырылым жасаңдар.

 5. Уақыт туралы мақалдарды оқыңдар. Оларды кестеге орналастырыңдар.

1. Уақыт тас екеш тасты да тоздырады.
2. Елу жылда – ел жаңа.
3. Адамды заманы билейді.
4. Уақыт керуеніне бөгет жоқ.
5. Жасы бір құрдас емес, заманы бір – құрдас.
6. Заманына қарай – заңы, тоғайына қарай – аңы.
7. Уақыттың бос өткені – өмірдің бос кеткені.
8. Жан жарасына уақыт – емші.

- | | |
|--|--|
| 1. Құрамында күшейткіш демеулік бар мақал. | |
| 2. Адам мен табиғатты салыстыратын мақал. | |
| 3. Бір сөз екі рет қайталанатын мақал. | |
| 4. Уақытты қозғалыста суреттейтін мақал. | |
| 5. Бір бөлігі мен екінші бөлігі бір-біріне қарама-қарсы мақал. | |
| 6. Бүтін мен бөлшек арасындағы байланысқа құралған мақал. | |

 6. Жүп құраңдар. Бір мақалды таңдаңдар. Олардың мағынасын мысал келтіріп түсіндіріңдер. Мақалды қатыстырып, сұхбат құрастырыңдар.

Егер де есті кісілердің қатарында болғың келсе, күніне бір мәртебе, болмаса жұмасында бір, ең болмаса, айында бір, өзіңнен өзің есеп а! Сол алдыңғы есеп алғаннан бергі өмірді қалай өткіздің екен, не білімге, не ақыретке, не дүниеге жарамды, күнінде өзің өкінбестей қылықпен өткізіппісің? Жоқ, болмаса, не қылып өткізгеніңді өзің де білмей қалыпшысың?

(Абай. Он бесінші қарасөзінен)

7-

сабақ

Уақытты өлшеуге бола ма?

 1. Нақыл сөздер мен аңызды оқыңдар. Бірін таңдаңдар. Оны қайталап айтыңдар. Сосын сыныптастарыңа айтып беріңдер. Өз таңдауларыңды түсіндіріңдер.

Бірде: «Мені жарты сағаттан кейін оятыңызшы», – дейді Эйнштейн қызметшісіне. Ал қызметшісі оны 1 сағаттан кейін оятыпты. Ұйқыдан ояған Эйнштейн жалма-жан сағатқа қарайды. Оны қызметшісі жарты сағат кеш оятыпты. Сонда ғалым қатты ренжіп: «Жарты сағат уақытымды қайтарып беріңіз онда!» – деген екен.

Сағат сатып алсаң да, уақыт сатып ала алмайсың.

(Қытай халқының нақыл сөзі)

Ұрланған заттың орнын басқа нәрсемен толтыруға болады, ал ұрланған уақыттың орнын ешқашан толтыра алмайсың.

(Геме)

 2. Сұрақтарға жауап беріңдер.

1. Уақытты кім ұрлайды?
2. Уақытты қайтаруға бола ма?
3. Уақытты сатып алуға бола ма?

 3. Сұрақ түріне қарай кестені толтырыңдар. Төмендегі сөздерді қолданыңдар. «Мен уақытты қалай пайдаланамын?» тақырыбында эссе жазыңдар.

Босқа/пайдалы; тиімді/тиімсіз; ұтымды/ұтымсыз; асығыс/баяу/жылдам; орнымен/орынсыз, тауар өндіру, қажеттілікті орындау, жұмыс істеу, сабаққа дайындалу, қыдыру, пайдалы іспен айналысу.

	Уақытты толтыру	Уақытты жұмсау	Уақытты жоғалту	Уақытты өткізу	Уақытты қайтару	Уақытты пайдалану
Неге? (етістік +у +ға/ге)	–					
Немен? (етістік +у+мен)	<i>Кітап оқумен уақытты толтыру</i>					
Қалай?	<i>Уақытты орнымен толтыру</i>					
Қайтп? (етістік +ып/іп/п)	<i>Сабақ оқып, уақыт толтыру</i>					

 4. Жаңа сөздермен танысыңдар. Бұл сөздерді бұрын естідің бе? Олардың мағынасымен танысыңдар.

Жаңа сөздер	Мағынасы
үлестіру	тарату
бейберекет	ретсіз, тәртіпсіз
сапырылысу	ретсіз араласу
зер салу	көңіл бөлу
саналы тірлік	ақыл-есі бар адамның өмірі
көңілі толмау	риза болмау
көңілге тую	түсіну, қабылдау



5. Өңімені тыңдаңдар, оқыңдар. Сұрақтарға жауап беріңдер.

...Әжем бәрімізді отырғызып, ыстық күлше үлестірді. Сосын өзі ортаға отырып алып, әдемі аңыз айтып берді.

– Балаларым, құлақ салып тыңдаңдар. Көңілге түйіп, ұғып алыңдар. Жаппар ием жарық дүниені, Күн мен Айды, жарық пен қараңғыны жаратарда, күнге, аптаға, айға және жылға ат қоюды ұмытып кетіпті... Жер бетіндегі тірі дүниенің бәрі, жан-жануар күн санауды, уақыт өлшеуді білмей, бей-берекет жүре берген екен. Ақыры дүние әбден сапырылысады. Тіптен кімнің үлкен, кімнің жас екенін ажыратудан қалыпты. Жасты бойға қарап өлшейтін болыпты. Кімнің бойы ұзын болса, үлкені сол деп есептеліпті. Қытымыр қыс қашан түсіп, көгілдір көктем қай кезде келерін, жадыраған жаз мөлшерін, берекелі күз кезеңін ешкім де ажырата алмайды екен. Жаратушы ием, осы сапырылысқан тірлікке зер сап тұрып, дүниеге көңілі толмайды. Сондықтан да адамдарды саналы тірлікке үйреткісі келеді. Адамдар уақытты өлшей білсін, уақытпен санаса білсін, уақытты қадірлей білсін, ол үшін айды аптаға, аптаны күндерге, ал жылды он екі айға бөлу керек деп шешіпті Тәңірі. Ал Айға адамдардың көмекшісі бол, жүзіңді ашып-жауып тұрып, есеп жүргізуге көмектес депті. Жұлдыздар күн райының хабаршысы болады деген екен.

*(Бауыржан Момышұлы.
«Ұшқан қыя» кітабынан)*

Сұрақтар:

- 1) Аңыз бойынша жарық дүние жаратылғанда уақыт бөліктері болды ма?
- 2) Ақыры дүниеде не болды?
- 3) Адамдар жас ерекшеліктерін қалай ажыратып жүріпті?
- 4) Жаратушы қандай шешім қабылдайды?
- 5) Ауа райы туралы мәліметті адамдар нелер арқылы біледі екен?
- 6) Айға не істейсің депті?
- 7) Жұлдызға қандай тапсырма беріліпті?



6. Өңімеден мына сөздердің мағынасын түсіндіріп, мағынасын ашатын сөздер мен сөз тіркестерін табыңдар.

- 1) жарық дүние:
- 2) тірі дүние:
- 3) бір ұғымды атайтын екі сөз:

Сөйлемнің айқындауыш мүшелері

Сөйлемде бір сөйлем мүшесінің мағынасын айқындап, түсіндіріп тұратын сөздерді сөйлемнің **айқындауыш мүшелері** деп атайды.

Айқындауыш мүшелердің 3 түрі бар:

1. *Оңашаланған айқындауыш*: өзінен бұрын тұрған сөздің мағынасын ашып, түсіндіреді. Мысалы: Менің бірге оқыған достарым – Мағжан, Сапар, Мирас – еліміздің ең таңдаулы оқу орындарының студенттері.

2. *Қосарлы айқындауыш*: айқындайтын мүшесіне қосалқы атау болады. Мысалы: Елбасы Н.Ә. Назарбаев, әнші В. Төлегенова.

Кейбір қосарлы айқындауыштар өздерінің айқындайтын сөзінен қос сөздер сияқты дефис арқылы бөлінеді. Мысалы: ұшқыш-ғарышкер, әдіскер-оқытушы.

 7. Кітапты жауып, әңгімені алдымен өзің мазмұндап айт. 4-тапсырмадағы сөздерді қолдан.

8. Әңгімені сыныптасыңа айтып бер. Сыныптасың саған сұрақ қойып, әңгімені нақтыласың. Мына сөздерді айқындауыш мүшелерін қолданып баяндаңдар.

1) **Бауыржан Момышұлы** – қосарлы айқындауыш сөзді қолданыңдар.

2) **Күн, Ай, жұлдыз** – қосалқы айқындауыш сөздермен тіркестіріңдер.

8-

сабақ

Елбасы уақытты қалай бағалады?

 1. Сөйлемдерді оқып, ондағы оймен келісетін немесе келіспейтіндеріңді белгілеңдер.

	Келісемін	Келіспеймін
1. Оқушы сабаққа да, спортқа да, түрлі жұмыстарға да уақыт табуы керек.	<input type="checkbox"/>	<input type="checkbox"/>
2. Оқушы уақытын босқа өткізеді.	<input type="checkbox"/>	<input type="checkbox"/>
3. Қыдыру үшін де уақыт табу керек, қызықты уақыт өткізу де маңызды.	<input type="checkbox"/>	<input type="checkbox"/>
4. Оқушы үйге берілген тапсырманы орындаған соң ғана басқа жұмыс түрлерімен айналысуы қажет. Өйткені мектептегі уақытты білім алу үшін жұмсау қажет, тек қана сабақ оқу керек. Достар, әуес іс туралы ойламағаны дұрыс.	<input type="checkbox"/>	<input type="checkbox"/>

5. Оқушы уақытты үнемдеп, пайдалы жұмсауға үйренуі қажет.	<input type="checkbox"/>	<input type="checkbox"/>
6. Мектепте жақсы оқу жақсы университетке түсуге, жақсы маман болуға кепіл болып табылады.	<input type="checkbox"/>	<input type="checkbox"/>
7. Компьютер алдында, интернетте отыру – бұл уақытты босқа кетіру.	<input type="checkbox"/>	<input type="checkbox"/>



2. Мәтінді оқыңдар. Мәтін мазмұнына сай келетін сұрақтарды анықтаңдар.

Оқу маған о бастан жеңіл тиді. Сөз реті келгенде айта кетейін, мен бірінші класқа барғанда, біздің жеке өз үйіміз де жоқ еді. Өке-шешем көшіп-қонумен жүретін: жазда тауға кетіп, кейін күзге қарай етекке түсіп, қыстауға бір-ақ оралатын. Сондықтан да менің төртінші класқа дейін өкемнің інісінің үйінде жатып оқуыма тура келді. Өдетте, мені мектепке баруға әтештің шақыруына қарай оятатын. Сағат дегеніңіз атымен болмайтын. Ұйқылы көзбен қалың қарды омбылап, алты-жеті шақырым жол жүріп, мектепке жететінмін. Сонда сағат әлі бес не алты болып шығатын. Ондайда күзетшінің қайырымы түссе жақсы, есік ашып, ішке кіргізеді, пеш жағады. Оның жанында ұйықтап алуға да болады. Үйге берілетін тапсырманы орындайтын уақыт тек түн мезгілі ғана. Өйткені атқаратын шаруа шаш-етектен: малға шөп салу, қорадағы малдың астын тазалау, су әкелу, огородтың арамшөбін отау жұмыстары тіпті таусылмайтын. Оның есесіне алтындай қымбат уақытты бағалай білуді үйрендім, сабаққа дайындалуға да, өзім қатты құмартып алған кітапты оқуға да уақыт табатын болдым. Өрине, кітапты белгілі бір жүйемен оқымайтынмын. Мектеп кітапханасынан бәрін ала беретінмін. Менің бақытыма қарай, оның кітап қоры онша жұпыны болмай шықты. Пушкиннің, Лермонтовтың, Лев Толстойдың, Горькийдің, өзіміздің қазақ классиктері – Мүсіреповтің, Мұстафиннің, Өуезовтің, Мұқановтың көптеген шығармаларын оқып шығуымның сәті түсті.

*(Нұрсұлтан Назарбаев,
«Әділеттің ақ жолы» кітабынан)*

Сұрақтар:

1. Н.Ә. Назарбаев бастауыш сыныптарда кімнің үйінде тұрды?
2. Елбасының мектебі ауылға жақын ба еді?
3. Елбасы қай пәнді жақсы оқыды?
4. Елбасы балалармен футбол ойнады ма?
5. Елбасы дәулетті отбасынан шыққан ба?



3. Мәтін мазмұны бойынша сөйлемдердің шын немесе жалған екенін тексеріңдер.

№	Сөйлемдер	Шын	Жалған
1	Оған оқу оңай болды.		
2	Өздерінің үйлері болмағандықтан, ол ағасының үйінде тұрып оқыды.		
3	Ол қораздың шақыруымен оянатын еді.		
4	Мектепке таңертең кешігіп қалып жүрді.		
5	Ол үй тапсырмасын түнде орындайтын, күндіз үйдің шаруасына көмектесетін.		
6	Көп жұмыс Н.Ә. Назарбаевты уақытты бағалауға үйретті.		
7	Ол кітап оқып та, үй тапсырмасын жасап та үлгеретін.		



4. Сұрақтар бойынша пікірлесіңдер.

1. Елбасы өз әңгімесінде «уақыт» сөзін неше рет қолданды?
2. Елбасы уақытты жақсы сезетін адам деп қорытынды жасауға бола ма?
3. Елбасы уақытты тиімді қолданды деп айтуға бола ма?
4. Елбасының балалық шағында адамдардың бос уақыты көп болды ма?
5. Ал қазір адамдардың бос уақыты көп пе?
6. Адамдардың бос уақыты қай кезде көп болады?

9-

сабақ

Мұқағали Мақатаевтың
«Сағатым қайда, сағатым?» өлеңі



1. Сұрақтарға жауап беріңдер.

1. Сен сағатқа жиі қарайсың ба?
2. Бұл сағат қайда тұр?
3. Сағатқа қарағанда қандай сөздерді айтасың?



2. Сөздер мен олардың мағыналарын сәйкестендіріңдер. Өлең не туралы деп ойлайсыңдар? Болжам жасаңдар.

1) тағат	а) ұмтылу
2) құлшыну	ә) шыдам, сабыр
3) тіршілік	б) өмір



3. Өлеңді тыңдаңдар, оқыңдар, таныс емес сөздердің астын сызып отырыңдар. Өлеңді бір-бірлеріңе оқып беріңдер, негізгі идеясын анықтаңдар.

Сағатым қайда, сағатым?

Қалған ба тағы таң атып?!
 Жайған ба жасыл қанатын?!
 ...Таусылмас менің тағатым,
 Соқ, соқ, соқ, менің сағатым!
 Келген бе тағы күн шығып?!
 Күн шығып,
 Жерге құлшынып,
 Енген бе тағы тіршілік?!
 Армысың, асау тіршілік!
 Тұрмысқа қажет табатын,
 Беретін және алатын,
 Мезгіл де болып қалған ба,
 Алатын жерге баратын?!
 Таусылмас менің тағатым,
 Соға бер, соқ, соқ, сағатым!

Идеясы:

1. Өмір сүруге асығыңдар!
2. Сағатың тоқтамасын!
3. Өмір тоқтамасын!

4. Өлеңнің тақырыбын оқыңдар, талдаңдар.

5. Өлең тақырыбына негіз болатын сөйлемдерді тауып көріңдер.



6. Өлеңді талдаңдар.

1. Қай өлең жолдары ақынның өмірге құлшынысын жеткізеді?
2. Қай өлең жолдары ақынның осы күнді асыға күткенін бейнелейді?
3. Қай өлең жолдарын ақын өз өміріне қаратып айтады?
4. Өлеңде ақын «сағат» сөзімен нені бейнелеген?

5. Тіршілікті, өмірді суреттейтін сөздер бар ма?
6. Өлеңде қандай сөйлем мүшесінің орны жиі ауысқан?
7. Сальвадор Далидің «Уақыт» деп аталатын әйгілі картинасына қараңдар. Суретші қандай ойды жеткізгісі келді?



С. Дали. «Уақыт»

- М. Мақатаевтың өлеңімен салыстырыңдар.

- Өлең мен сурет адамда қандай сезім туғызады?

- Суретті сипаттау үшін өлеңнен қандай сөздерді қолданар едің?

10-

сабақ

Уақытты сезу



1. Оқушылардың бос уақыт туралы ойларымен танысыңдар. Сен бос уақытыңды қалай өткізесің?

Демалыс күндері – мен үшін бос уақыт. Сағат 12-ге дейін ұйықтаймын.

Адам барлық уақытта жұмыс істеуі керек. Бос уақыт деген әрекеттің түрі ғана өзгерген уақыт шығар.

Мен бос уақыт дегенді түсінбеймін. Неден бос уақыт болу керек?



2. Мына сөздердің мағынасын мәнін арқылы түсініп көріңдер.

- күйзеліс
- кедергі келтіру
- жоққа шығару
- жоққа шығармау



3. Мәтінді оқыңдар. Жаңа ақпараттарды белгілеп отырыңдар.

Қазіргі уақытта жастар үнемі бір сәтті уақытты күтіп жүреді. «Бір іспен айналысым келеді. Бірақ уақыты келмей жатыр» деп үнемі бір келуі керек уақытты күтеді. Немесе мектеп, университет бітірген соң, уақыты келеді деп тағы күтеді. Бірақ өмірде еш нәрсе өзгере қоймады. Сонда уақытты күту керек пе? Өлде уақытты жіберіп алмау керек пе? Университетте оқу және кәсіпкерлікпен айналысу барлық студенттің қолынан келмейді. Айта кетсек, бизнес саласының өкілдері *Стив Джобс, Роберт Кийосаки, Билл Гейтс* немесе *Марк Цукербергтердің* жоғары білімін сәтті аяқтауына сол табысты идеялары мүмкіндік бермеді. Бірақ жоғары білімнің жоқтығы олардың өз идеяларын іске асыруына кедергі келтірмеді.

Гарвардтың жатақханасында тұрған Марк Цукерберг Фейсбукті әлемге танытты. Ол өз идеясын бизнеске айналдырды. Маркты табысы *«дүниежүзіндегі ең жас миллиардер»* атандырды. Ол университет бітіретін уақытты күткен жоқ. Уақыттың кетіп бара жатқанын, бұл идеяны қазір іске асырмаса, кейін кеш болатынын түсінді.

Билл Гейтс (*Microsoft*), Стив Джобс (*Apple*), Майкл Делл (*Dell*) және Ричард Брэнсон (*Virgin*) секілді тұлғалар да осыған мысал бола алады. Бұл адамдардың жеке бизнестегі табыстары мен күйзелістері, уақытты жоспарлауы, жұмсауы қазіргі жас адамдарға үлгі болуға лайықты.

Дегенмен біздің артықшылықтар мен кемшіліктерді ескеруіміз керек. Жоғары білім алуды жоққа шығармау керек. Барлық адам «олар сияқты университетті тастасақ ғана табысты боламыз» деп түсінбеуі керек. Уақытты үнемдеу, дер кезінде не істеу керектігін білу, уақытты басқару дегенді үйрену керек деп ойлаймыз. Барлық адам Билл Гейтстің өмірін қайталай алмайды. Білімнің маңыздылығын жоққа шығармаймыз. *Уақытыңды босқа жұмсамай, білім алу керек.*

Сонымен, сен қалай ойлайсың: табысты, іскер адам үшін не қымбат?

Жоғарыда аты аталған табысты адамдар үшін не қымбат болды деп ойлайсың?

(«Кәсібін жаңадан бастаған кәсіпкерлерге арналған кәсіпкерліктің жедел курсы» кітабынан, 2012 жыл)

4. Сөйлемдер шын ба, жалған ба?

	Шын	Жалған
1. Марк Цукерберг Билл Гейтс сияқты табысты адам болуға тырысты.		
2. Америкалық табысты адамдар Гарвардта білім алды.		
3. Табысты адам болу үшін университетте оқу міндетті емес.		
4. Кітаптағы білім ескіреді, ал өмір үнемі өзгереді.		
5. Америкалық іскер адамдардың тәжірибесін жастар үйренуі керек.		

5. Сөйлемдерді керекті сөздермен толықтырыңдар.

Керекті сөздер: жұмсау, мүмкіндік, құндылық, байланыстыру, қосымша.

1. Білім адам өмірінде маңызды ... болып табылады.
2. Бизнеспен айналысу адамға көп ... береді.
3. Барлық студент ... ақша табуды мақсат етеді.
4. Сапалы білім алу үшін теория мен тәжірибені ... керек.
5. Күш-қуатты игілікті істерге ... тырыс.

6. Сұрақтар бойынша пікірлесіңдер.

1. Мәтіннің соңында берілген сұрақтарға назар аударыңдар. Бұл сұраққа қалай жауап берер едіңдер?

2. «Уақытты сезгендер» сөз тіркесінің мағынасын қалай түсіндіруге болады?

11-

сабақ

Бос уақыт

1. Хатты оқыңдар, өздерің білетін сын есімдердің астын сызыңдар.

Өмірінде не маңызды?

Әр адамның өмірінде қымбат заттар болады. Мен үшін де маңызды заттар бар.

Мысалы, Sony камерасы. Бұл камераны маған әкем туған күніме сыйлаған еді. Ол кезде мен 6-сыныпта оқитынмын. Камера – саяхатқа өте керек зат. Бос уақытымда сол камерамен фотосурет түсірумен айналысамын. Менің бос уақытым

мағыналы, мәнді бола бастады. Мен үшін қымбат келесі зат – әжемнің қолдан тоқыған кілемі. Ол қызыл түсті. Әжемнің кілемі қазір менің жатын бөлмемдегі еденге төселген. Оны көрген сайын әжемді есіме аламын. Уақыт өткен сайын бұл кілемнің құны, маңызы артып келеді. Неге дейсіздер ғой? Ол менің балалық шағымның ескерткіші, күәсі сияқты.

Уақыт өтіп жатыр. Уақытпен бірге айналамызда үлкен өзгерістер орын алады. Үлкендеріміз қартайып, біз есейіп келеміз. Уақыт жылжып барады. Бірақ сол уақыттың құнын күнделікті өмірде түсіне бермейді екенбіз. Осындай заттар уақыттың қаншалықты тез өтіп бара жатқанын есіңе салады. Ал сен ше? Бұл туралы ойланып көрдің бе? Сенің бос уақытың көп пе? Уақытты сезінесің бе?

(Зәуреш Ерназарова)



2. Сөйлемдерді керекті сөздермен толықтырыңдар.

Керекті сөздер: асыру, бас тарту, үнемді, шоғырландыру, меже, әдет, тізім.

1. Уақытты тиімді пайдаланудың бір жолы теледидардан, интернеттен
2. Әр күнгі жұмыстың ... жасау.
3. Бір уақытта бір ғана нәрсені жүзеге
4. Ойды бір нәрсеге ... керек.
5. Абраам Линкольн уақытты ... қолданған.
6. Уақытты жоспарлау ... айналуы керек.
7. Белгіленген ... жетуді мақсат ет!



3. Ақпаратты тыңдаңдар. Ақпарат бойынша құрылған жоспарды тәртіпке келтіріңдер.

1. Уақытты жоспарлауда адам нені ескеруі керек?
2. Бір уақытта бір ғана жұмыспен айналысу керек.
3. Күндер есебі виджетін орналастыру уақытты тиімді пайдалануды қадағалайды.
4. Уақытты тиімді пайдаланудың тәсілдері.
5. Істі күрделілігі мен қарапайымдылығына қарай саралау керек.
6. Межеге жететін күнді – уақытты белгілеу керек.
7. Американың 16 президентінің тәжірибесі.
8. Уақытты жазбаша жоспарлаудың пайдасы.

4. Менің құрдастарым бос уақытты дұрыс пайдалана ма?

1. Сенің бос уақытың бар ма?
2. Қай уақытты бос уақыт деп есептейсің?
3. Интернетте қанша сағат отырасың?
4. Теледидар алдында неше сағат отырасың?
5. Сөйлесуге қанша уақыт жұмсайсың?
6. Уақыттың кедергілерін тізіп жаз.
7. Өз жоспарларыңды тізіп жаз (1 жылдық/2 жылдық/5 жылдық).

Енді сұраққа жауап бер. Сұрақтарды өз тобыңда, мектеп оқушыларына қой. Жауаптарға талдау жаса. Негізгі мәселені атап, оны шешудің жолдарын ұсын. Өз жауабыңды түсіндір. Өзің туралы пікіріңді жаз. Оны дәлелдеуге тырыс.

12-

сабақ

Нәтиже сабақ

1. Жауаптарды сұрақтармен сәйкестендіріңдер.

Сұрақтар	Жауаптар
1. Уақыттың қадірін білетін адам не істейді?	а) Уақытын жоспарлап, әр минутының қадірін білу керек.
2. Қандай оқушы үздік оқып, жақсы жетістіктерге жетеді?	ә) Күні бойы бос нәрсемен айналыспайды.
3. Адам өз уақытын қалай пайдаланғаны дұрыс?	б) Күн сайын емес, әрине.
4. Адамның бос уақыты болу керек пе?	в) Көп уақыт интернетте отырмай, уақытын маңызды істерге жұмсайтындар.

2. Көп нүктенің орнына қажетті жалғауларды қойып жазыңдар.

1. Өр адамның табысты болуы оның өз уақыты... қалай пайдаланатынына байланысты.
2. Мектеп оқушысының басты міндеті – сабақты жақсы оқу, тапсырмаларды уақыты... орындау.
3. Қосымша сабаққа бару, үйірмелерге қатысу сабақтан кейінгі уақыт... байланысты.
4. Уақыт... бағалай білуге үйрену керек.
5. Қай уақыт... бері теннис ойнап жүрсің?
6. Сен уақыт... қадірін білемін деп ойлайсың ба?

3. Сөйлемдерді қалпына келтіріңдер.

- 1) өлшеуіші, сағат, уақыт.
- 2) тағады, уақытты, сәндік, білу, үшін, адамдар, сағатты, үшін.
- 3) пайда, замандардан, ерте, болған, сағат.
- 4) сағат, құм, деген сияқты, сағат, күн, болған, замандарда, ерте, сағаттар.
- 5) көп, сағаттардың, қазір, түрлері, өндіріліп жатыр.
- 6) сағаттар, фирмасына, шығаратын, қарай, әр алуан, қасиеттеріне, қазіргі кезде, түрлі бағамен сатылады.

4. Жағдаят бойынша өз ойларыңды баяндаңдар.

Мына жағдайды көз алдарыңа елестетіп көріңдерші...
Өлемде күнтізбе, сағат деген заттар жоқ. Бірақ біз адамзат тіршілік етіп жатырмыз. Таңертең өтеш шақырады, күн шығады, біз ұйқыдан тұрамыз. Уақытты да, сағатты да Айға, Жұлдыздарға, Аспанға қарап болжаймыз. Біздің жағдайымыз қандай болар еді? Осындай дамыған уақытта сондай тірлікпен адамзат тіршілік ете алар ма еді?

5. Сөйлемдердегі ойды жалғастырып жазыңдар.

1. Уақытты бағалап,
2. Ойлану үшін уақыт табыңдар, бұл –
3. Оқу үшін көп уақыт бөліңдер, бұл –
4. Ойын үшін уақыт табыңдар, бұл –
5. Достық үшін уақыт табыңдар, бұл –
6. Армандау үшін уақыт табыңдар, бұл –
7. Махаббат үшін уақыт табыңдар, бұл –

6. М. Мақатаевтың сағат туралы өлеңіне ұқсас «Соқ, соқ, менің сағатым» деген тармақпен басталып, осы тармақпен аяқталатын өз өлеңіңді жазып көр.

Аннотация

Аннотация дегеніміз мақаланың, шығарманың мазмұнына шолу жасап, қысқартып беру.

Аннотация құрылымы:

- Ақпараттың мақсатын, автордың негізгі ойын анықтау.
- Ақпаратта берілген негізгі тұжырымдарды, ақпараттарды тізіп жазу.
- Мақалада көтерілген негізгі тақырып немесе мақала қандай мәселеге арналатынын айту.
- Бұл жұмыстың осы тақырып бойынша жазылған басқа жұмыстардан қандай айырмашылығы, жаңалығы бар екенін айту.
- Тақырып қандай аспектілерде ашылатынын айту.
- Тақырып бойынша қандай айғақтар, мәліметтер келтірілетінін айту.
- Ақпаратта ерекше қызықты көрінген тұстарды атап көрсету.

Аргумент. Аргументті дамыту

Аргумент дегеніміз өз пікіріңді тұжырымдап беру және оған дәлелдер, айғақтар келтіру болып табылады. Мысалы: «Балалық шақ – сенің өміріңдегі ең бақытты уақыт» деген тұжырымды талдап көрейік.

Бұл тұжырыммен келісуге де, келіспеуге де болады. Осы тұжырым бойынша ұсынылған бір пікірмен танысып көрелік.

Бұл тұжырым барлық балалар үшін әр уақытта шындық бола алмайды. Тіпті дамыған, бай елдердің өзінде балалар белгілі бер шектеулер мен қысымда өмір сүреді.

Ал кедей елдерде балалардың көпшілігі аштықта өмір сүріп жатыр.

Бай, дамыған елдерде балалар ата-анасының, мұғалімдердің қысымына көп ұшырайды. Олар бірнеше пәнді оқып, бірнеше әрекет түрлерін істей алуы керек. Сондықтан

олардың уақытын ата-аналары алдын ала жоспарлап, балаларға еркіндік бермейді.

Ал кедей елдерде балалар аштық пен жалаңаштықтан әртүрлі ауруларға шалдығады.

Тезис (тұжырым)

Тезис дегеніміз белгілі бір ойдың қорытындысы. Мысалы: «Барлық бала үшін балалық шақ бақытты шақ емес» деген тұжырымды айту үшін бірнеше ақпаратқа сүйендік. Қорытынды жасау үшін бірнеше айғақ керек. Аргументті ұсынғанда, алдымен тұжырым ұсынылады да, сонан соң оны дәлелдейтін айғақтар, түсіндірмелер беріледі.

Аргумент құрылымы	
Тұжырым-тақырып	Кедей елдердегі балалардың балалық шағын бақытты деуге болмайды.
Негіздеме	Өлемдегі көптеген елдерде балалар аштықта өмір сүріп жатыр. Олар таза ауызсуын ішпейді. Олардың елдерінің экономикасы артта қалған.
Дәлел	Тамақты тойып ішпегендіктен, олар ас қорыту жүйесінің ауруларымен жиі ауырады, таза су ішпегендіктен, жұқпалы аурулар жиі кездеседі. Соған байланысты олардың арасында созылмалы аурулар көп.

Кейіптеу

Кейіптеу деп жанды заттың әрекетімен жансыз заттың сипатталуын айтады.

1. Бала күлді – *аспан күліп тұр.*
2. Бала жылады – *аспан жылап тұр.*
3. Адам қашқақтады – *жел қашқақтап, отқа келмей қойды.*
4. Қасқыр ұлыды – *жел ұлыды.*
5. Оқушылар сыбырласты – *жапырақтар сыбырласты.*
6. Адам теңселіп кетті – *ағаш теңселді.*

Конспектілеу

Конспектілеу – мәтінде берілген негізгі ақпаратты түртіп жазып отыру. Ақпараттардың ішіндегі ең негізгісін, маңыздысын анықтау. Негізгі ақпарат дегеніміз мәтіннің мазмұнын дамытатын мәліметтер, айтылған ой тізбегі болып табылады.

Метафора

Метафоралар қалай пайда болады?

Мысалы: *Көл айна сияқты жарқырап, күн шағылысып жатыр.*

Күміс шашы желбіреп, анасы жәутеңдеп қалды.

Бұл метафораларды адамның танымы дүниеге келтіреді. Адам заттар мен құбылыстар арасынан қызметі, белгісі, түрі, сыртқы формасына қарай ұқсастық табады. Ол бақылауға негізделеді, көркем ойлардың негізінде қалыптасады. Сондықтан метафора тұрақты және өзгермелі болып келеді. Өйткені адамның қабылдауы да әртүрлі жағдайларға қарай өзгеруі мүмкін.

Заттар арасындағы тұрақты ұқсастық метафоралар қалыптастырады. Мысалы: *тұмсық/мұрын – адамның мұрны, иттің тұмсығы, қайықтың тұмсығы, ұшақтың тұмсығы.*

Тұмсық деген сөз формасының ұқсастығына қарай екінші затқа атау болды. Бұны жаңа аталымдардың метафора арқылы пайда болуы дейді. Метафораға жасырын сипат тән. Ол бірден көзге көрініп, түсінікті бола бермеуі мүмкін.

Параграф

Параграф дегеніміз бір тақырыптың айналасына құрылған бес не он сөйлемнің жиынтығы. Параграф немесе бөлім бірнеше бөліктен тұрады:

1) бірінші сөйлем параграфта айтылмақшы негізгі ойдың бағытын анықтайды;

2) нақтылаушы сөйлемдер; бірінші сөйлемде айтылған негізгі ойды нақтылайды, ашып түсіндіреді;

3) қорытынды бөлім; параграфта айтылған ойды қорытындылайды.

Перифразалау

Перифразалау – сөз бен сөйлемдегі берілген ойдың мазмұнын сақтай отырып, басқа сөздермен не құрылымы басқа сөйлеммен беру.

Рецензия

Кітапқа жазылатын рецензияның құрылымы:

- Кітаптың атауы мен авторы.
- Жанры.
- Тақырыбы.
- Кейіпкерлері.
- Оқиға болған орны.
- Оқиға болған уақыт.
- Оқиға желісі.
- Кітаптың негізгі идеясы.
- Қысқаша пікір: оқиға туралы, қызықтығы, оқиганың дамуы, сезімге әсер етуі, кітаптың тілі.

Салыстыру эссесі

Салыстыру эссесі екі түрлі құбылыстың артықшылықтары мен кемшіліктерін белгілі бір белгілер бойынша салыстырып, қорытынды жасауды мақсат етеді.

Сонымен байланысты салыстырылатын белгілерді алдын ала дұрыс анықтап алу маңызды.

Мысалы, «*Жазбаша бағалау маңызды ма, тест арқылы бағалау маңызды ма?*» деген тақырып бойынша салыстыру эссесін жазып көрейік.

Екі бағалауды екі шеңберге жазып, онымен байланысты белгілерді тізіп жазу керек. Сонан соң ортақ белгілерді анықтау керек. Мысалы, бағалау түрі, уақыты, тиімділігі, ыңғайлылығы, білімді қамтуы. Енді осы белгілерді екі бағанға жазып, оларды салыстыру керек. Артықшылықтары мен кемшіліктерін екі бағанға жазу керек.

Эссе

Эссе деген белгілі тақырып не мәселе бойынша өз пікіріңді, көзқарасыңды жазбаша жеткізу болып табылады. Эссенің басты белгілері – *нақтылық, даралық, айқындылық.*

Фабула

Фабула (лат. *фабула* – аңыз, әңгіме, ертегі, мысал) – көркем шығармада суреттелген оқиганы рет-ретімен, шынайы даму бағытымен жүйелеу болып табылады.

**ТАҚЫРЫПТАР БОЙЫНША ЛЕКСИКАЛЫҚ МИНИМУМ
ЖӘНЕ ОНЫҢ АУДАРМАСЫ**

8-тарау.

1. әлеумет	1. народ, публика
2. белсенділік	2. активность
3. ғана	3. только
4. дәстүршіл	4. традиционный
5. ерік-жігер	5. сила воли
6. жабырқау	6. унывать, грустить
7. жанжал	7. конфликт, ссора
8. зайырлы	8. светское
9. итермелеу	9. подтолкнуть
10. өзін-өзі	10. сам себя
11. сыйластық	11. уважение
12. татуласу	12. мириться
13. тұрпайы	13. грубый
14. ұйытқы	14. основа, организатор
15. ұрыс-төбелес	15. раздоры, ссоры

9-тарау.

1. алаңдау	1. беспокоиться
2. бастамашыл	2. инициатор
3. бәсекеге қабілеттілік	3. конкурентоспособный
4. білімге ұмтылу	4. стремиться к знаниям
5. бұзақы	5. драчун
6. еліктеу	6. подражать
7. жасөспірім	7. подросток, юноша
8. жоғалу	8. исчезать
9. жұмыссыздық	9. безработица
10. жылжу	10. передвигаться
11. қамсыздандыру	11. обеспечение
12. қызығушылық	12. увлеченность, интерес
13. қылмыс жасау	13. совершить преступление
14. мақсатшылдық	14. целесообразность, целеустремленность
15. мәңгірттену	15. стать безумным, полоумным
16. мүлдем	16. совсем
17. нашақорлық	17. наркомания

18. пайдалы
19. саламатты өмір салты
20. сауалнама
21. төкаппар
22. түйткіл
23. іздеу

10-тарау

1. атажұрт
2. әділеттілік
3. белең
4. біржолата
5. жалынды
6. жаһандану
7. жаппай
8. жат жер
9. Жер-ана
10. жырақ
11. көші-қон
12. қазақ көші
13. қандастар
14. қатынас
15. қоныс
16. қоныс аудару
17. құрылтай
18. мәжбүрлік
19. тағзым ету
20. талан-тараж
21. тең құқылы
22. шенеунік

11-тарау

1. алауыздық
2. ауызбіршілік
3. демеулік
4. көнбіс
5. қандас
6. қарама-қайшы

18. полезный
19. здоровый образ жизни
20. анкета
21. гордый, высокомерный
22. тревога, беспокойство
23. искать

1. земля отцов
2. справедливость
3. перевал
4. бесповоротно
5. пламенный
6. глобализация
7. массовый
8. чужая земля
9. Мать-земля
10. вдали
11. перекочевка, миграция
12. кочевье казахского народа
13. соотечественники, единокровные люди
14. отношение
15. стоянка, поселение
16. переселение
17. собрание, съезд
18. принудительность
19. поклоняться
20. грабеж, погром
21. равноправный
22. чиновник

1. вражда, разлад
2. единство, сплоченность
3. спонсорство, поддержка
4. терпеливый, покладистый
5. единокровный
6. противоположный

7. құт-қазына
8. қызуқанды
9. ниет
10. отандас
11. сенімділік
12. сән-салтанат
13. сіңіру
14. тауқымет
15. төз
16. төзімсіз
17. түс-түстан
18. ұлттық-этностық
19. шегаралас

12-тарау

1. бақуатты
2. басымдық
3. біртұтастық
4. бітімгершілік
5. зайырлылық
6. кепіл
7. қақтығыстар
8. қауіп-қатер
9. қорғау
10. құндылық
11. қырағылық
12. лаңкестік
13. мәңгілік
14. мәртебе
15. өскелең ұрпақ
16. төтенше жағдай
17. ұлттық мүдде
18. ұлықтау
19. шабуыл
20. шегара

13-тарау

1. әрекет
2. бесін

7. счастье, богатство
8. темпераментный
9. намерение
10. соотечественник
11. уверенность
12. роскошь, торжество
13. впитывать
14. невзгоды, трудности
15. терпение
16. нетерпимый
17. с разных сторон
18. национально-этнический
19. граничащий

1. богатый, сильный
2. преимущество
3. единое целое, целостный
4. примиримость
5. принцип светскости
6. залог
7. конфликты
8. угроза, опасность
9. защита
10. ценность
11. бдительность
12. терроризм
13. вечный
14. честь, статус
15. подрастающее поколение
16. чрезвычайное положение
17. национальный интерес
18. оказывать почести, возвеличивать
19. нападение
20. граница

1. действие
2. полдень

- | | |
|------------------------|---|
| 3. бір мәрте | 3. однократно |
| 4. ғұмыр | 4. жизнь |
| 5. дамыту | 5. развивать |
| 6. егжей-тегжейлі | 6. вникнуть в суть |
| 7. елең-алаң | 7. рано |
| 8. енжар | 8. пассивный, бездеятельный |
| 9. есеп алу | 9. принимать отчет |
| 10. жүріп-түру ережесі | 10. правила передвижения |
| 11. зер салу | 11. уделить внимание |
| 12. көңілсіз | 12. невеселый |
| 13. көңілі толмау | 13. неудовлетворенность |
| 14. қажеттілік | 14. потребность |
| 15. қалыптастыру | 15. формировать |
| 16. қауіпсіздік | 16. безопасность |
| 17. қауіпсіз байлық | 17. богатство, не представляющее
опасность |
| 18. құндылық | 18. ценность |
| 19. құрау | 19. собрать |
| 20. қысқарту | 20. сократить |
| 21. маңызды | 21. важно |
| 22. материалдық | 22. материальный |
| 23. мәдени | 23. культурно |
| 24. мезет | 24. момент, время |
| 25. міндетті | 25. обязательный |
| 26. рухани | 26. духовно |
| 27. тәулік | 27. сутки |
| 28. техникалық | 28. технический |
| 29. тиімді | 29. эффективный |
| 30. ұрпақ | 30. поколение |
| 31. үлестіру | 31. раздать |
| 32. ымырт | 32. сумерки |

МАЗМҰНЫ

VIII ТАРАУ. Әлемдегі ерлер мен әйелдердің құқықтары мен теңдігі Мұхтар Әуезовтің «Абай жолы» романы

1-сабақ. Гендерлік саясаттың қоғамдағы маңызы.....	3
2-сабақ. Гендерлік теңдік мәселесі.....	4
3-сабақ. Қазақ отбасындағы әкенің рөлі.....	8
4-сабақ. Әке – отбасындағы сыйлы адам	11
5-сабақ. Ғылымдағы әйелдер	12
6-сабақ. Қазақ халқының ұлттық танымындағы әйел бейнесі.....	14
7-сабақ. Қазақ әйелдерінің қоғамдағы рөлі.....	17
8-сабақ. Қоғамдағы ананың рөлі	19
9-сабақ. М. Әуезовтің «Абай жолы» романы.....	20
10-сабақ. «Салиқа қыздың дауы».....	24
11-сабақ. «Салиқа қыздың дауы» (1-бөлім)	25
12-сабақ. «Салиқа қыздың дауы» (2-бөлім)	29

IX ТАРАУ. Жастар мәселесінің түйткілдері Мұхтар Әуезовтің «Абай жолы» романы

1-сабақ. Қазіргі жастар келбеті	30
2-сабақ. Ел болашағы – жастар	31
3-сабақ. Мамандық таңдау мәселесі	33
4-сабақ. Қазіргі заманғы түйткіл мәселе.....	35
5-сабақ. Қазіргі жастар туралы бес айғақ	38
6-сабақ. Менің атам мен әжемнің, ата-анамның жастық шағы.....	39
7-сабақ. Жастар өміріндегі басты құндылықтар	40
8-сабақ. Жастар таңдауы	42
9-сабақ. Абайдың жастарға айтқан өсиеттері	45
10-сабақ. Адамның баласы бол.....	49
11-сабақ. Көшбасшы жастар	50
12-сабақ. Көшбасшылық	52
13-сабақ. Нәтиже сабақ	54

X тарау. Жаһандық мәселелер: көші-қон саясаты Қабдеш Жұмаділовтің «Қаздар қайтып барады» әңгімесі

1-сабақ. Көші-қон	56
-------------------------	----

2-сабақ. Көші-қон тарихы.....	58
3-сабақ. Атажұртқа оралу.....	59
4-сабақ. Сандар сөйлейді... ..	61
5-сабақ. Қиырдан келген қандастар	64
6-сабақ. Менің тарихи Отаным – Қазақстан.....	66
7-сабақ. Қабдеш Жұмаділовтің «Қаздар қайтып барады» әңгімесі	69
8-сабақ. «Қаздар қайтып барады» (2-бөлім).....	72
9-сабақ. «Қаздар қайтып барады» (3-бөлім).....	74
10-сабақ. Туған жер – алтын бесік	76
11-сабақ. Қазақтардың дүниежүзілік басқосуы.....	79
12-сабақ. Тәуелсіз елдің тарихи жолдары.....	81

XI ТАРАУ. Толеранттылық – ел бірлігі

Сайын Мұратбековтің «Тел өскен ұл» повесі

1-сабақ. Толеранттылық – бейбіт өмір белгісі	84
2-сабақ. Мен қазақ халқына ризамын!	86
3-сабақ. Ел бірлігі.....	88
4-сабақ. Толеранттылық – өмір сүру салты.....	90
5-сабақ. Қазақстан халқы Ассамблеясы.....	92
6-сабақ. Қазақстан – өз еліміз	94
7-сабақ. Сайын Мұратбековтің «Тел өскен ұл» повесі	95
8-сабақ. Сайын Мұратбековтің «Тел өскен ұл» повесі	97
9-сабақ. «Тел өскен ұл» повесі	101
10-сабақ. «Тел өскен ұл» повесі.....	104
11-сабақ. Бірлігі жарасқан Қазақстан.....	105
12-сабақ. М. Мағауиннің «Бір атаның балалары» повесі («Зигфрид Ахметұлы»)	107
13-сабақ. Нәтиже сабақ	110

XII ТАРАУ. Ұлт мұраты – ұлттық қауіпсіздік

Несіпбек Айтұлының «Бәйтерек» поэмасы

1-сабақ. Ұлттық қауіпсіздік – ел тыныштығының кепілі	113
2-сабақ. Қазақстан Республикасының Ұлттық Қауіпсіздік комитеті	115

3-сабақ. Қазақстан Республикасының Қарулы Күштері.....	116
4-сабақ. Отанға қызмет – абыройлы міндет	118
5-сабақ. Шегара қауіпсіздігі – мемлекеттің тұрақты дамуының кепілі	120
6-сабақ. Қырағы шегарашылар.....	123
7-сабақ. Дінаралық келісім – қоғам тұрақтылығының кепілі.....	124
8-сабақ. Қазақстандағы діннің орны мен қызметі.....	126
9-сабақ. Несіпбек Айтұлы	129
10-сабақ. Несіпбек Айтұлының «Бейтерек» поэмасы	130
11-сабақ. Бейбітшілік пен келісім – адамзаттың асыл құндылығы	134
12-сабақ. Өмірдің ең басты заңы – татулық.....	137
13-сабақ. Нәтиже сабақ	138

XIII ТАРАУ. Бос уақыт – қоғам дамуының көрсеткіші

Мұқағали Мақатаевтың

«Сағатым қайда, сағатым?» өлеңі

1-сабақ. Мәдениет және рухани өмір.....	140
2-сабақ. Уақытты пайдалану мәдениеті	143
3-сабақ. Уақытты тиімді пайдалану	144
4-сабақ. Уақыт алтыннан қымбат	146
5-сабақ. Уақыттың кедергілері.....	147
6-сабақ. Уақыт менеджменті	149
7-сабақ. Уақытты өлшеуге бола ма?.....	151
8-сабақ. Елбасы уақытты қалай бағалады?	154
9-сабақ. Мұқағали Мақатаевтың «Сағатым қайда, сағатым?» өлеңі	156
10-сабақ. Уақытты сезу.....	158
11-сабақ. Бос уақыт	160
12-сабақ. Нәтиже сабақ	162
Анықтамалық	164
Тақырыптар бойынша лексикалық минимум және оның аудармасы	168

Учебное издание

Ерназарова Зауреш Шаршабековна
Бекетова Айжан Бекетовна
Кужакова Светлана Бакытовна

ҚАЗАҚ ТІЛІ МЕН ӘДЕБИЕТІ

В 2-х частях

Часть 2

Учебник для 11 класса общеобразовательной школы
с русским языком обучения

Редакторы *Р. Райбаева, Г. Жарылгасимова*

Художник *Н. Токталиев*

Художественный редактор *А. Беккожанова, А. Лукманов*

Технический редактор *О. Рысалиева*

Корректор *Е. Амангельды*

Компьютерная верстка *А. Бекбергеновой*

ИВ № 023

Сдано в набор 25.05.2018. Подписано в печать 16.07.2020. Формат 60x90 1/16.
Бумага офсетная. Гарнитура «Школьная». Печать офсетная. Усл.-печ.л. 11,0.
Уч.-изд.л. 11,58. Тираж 5000 экз. Заказ № 5258.

ТОО Корпорация «Алжұра», 050000, г. Алматы, пр. Абылай хана, 75.

ТОО Полиграфкомбинат Корпорация «Алжұра» Республика Казыкстан,
050002, г. Алматы, ул. Машытдеева, 41.

